

HYUNDAI



车主手册

操作
保养
手册

截止至出版前，车辆的所有资料都包含在本车主手册里。
由于出厂产品质量的不断提高及相关政策的不断改善，HYUNDAI公司有权随时更新资料。

本手册适用于所有HYUNDAI车型，包含标准装备和选装件的描述和说明。因此，您可能会发现您所拥有的HYUNDAI车辆可能未装备其中的某些功能。

注意：HYUNDAI车辆的改装

不得以任何方式改装HYUNDAI车辆。否则可能对车辆的安全性、耐久性及性能产生不利影响，违反车辆的限定保修条件。某些改装操作可能还违反您国家的交通部及其它政府机关制定的法规。

双向无线电通讯装置或蜂窝式移动电话的安装

您的车辆装配有电子燃油喷射和其它电子部件。可能不适合安装及调整双向无线电通讯装置或蜂窝式移动电话，因为会对电子系统造成不利影响。因此，如果您选择安装这些装置中的某一个，我们建议您遵守双向无线电通讯装置制造商的厂家说明，或向现代汽车公司经销商咨询预防措施或特殊说明。

安全及车辆损坏事项的警告

本手册包括标题为警告、注意及参考的事项。

下面简要说明这些标题含义：

警告

若忽视警告内容，可能导致您或其他人员受伤、严重受伤或死亡，请遵守警告内容。

注意

若忽视注意内容，可能导致车辆或其装备损坏，请遵守注意内容。

* 参考

这里将指出您感兴趣的或能为您提供帮助的信息。

前言

感谢您选择HYUNDAI车辆。欢迎您正式成为数量日益增长的HYUNDAI车辆的车主。HYUNDAI因拥有优秀的技术人员和品质卓越的车辆而自豪。

本手册将向您详细介绍HYUNDAI新车的特征及正确操作方法。请您务必仔细阅读本手册，本手册中的内容有助于展现新车的风采，从而提高您对新车的满意度。

这里，制造商建议您将有关车辆的所有维修和保养工作交由现代授权的经销商进行。现代经销商随时向您提供您需要的高质维修、保养服务及其它帮助。

现代汽车公司

参考：由于下一位车主也会需要本手册中的信息，因此原车主在出售车辆后，请将本手册交给下一位车主。谢谢！

注意

使用不符合现代规格的劣质燃油和润滑油会导致发动机和变速器严重损坏。您必须使用符合现代规格的优质燃油和润滑油，有关资料记录在本车主手册8-4页的车辆规格部分里。

版权归2012年现代汽车公司所有，所有权利均予保留。未经本公司书面许可，不得以任何形式翻印、传播全部或部分内容。

目錄

简介

1

车辆总揽

2

您车辆的安全部件

3

您车辆的功能

4

驾驶要领

5

紧急情况

6

车辆保养

7

规格&客户信息

8

简介

1

如何使用本手册 / 1-2

燃油规格 / 1-2

车辆磨合程序 / 1-4

仪表盘上的指示灯符号 / 1-5

如何使用本手册

我们希望您能在驾驶中获得最大的乐趣，本车主手册可以在很多方面向您提供帮助。因此我们建议您务必仔细阅读本手册，尤其要认真阅读手册中的所有警告及注意事项，以最小化伤亡或伤害机率。

本手册中配合图片的补助说明有助于您更好地了解您的车辆，通读本手册，了解到车辆的特性、重要安全信息及不同路况下的驾驶要领。

在目录中，您可以看到整本手册的相关章节分配，在索引中，对本手册中的所有项目按字母进行了排列，您可以从中找到需要的资料。

章:本手册有八章，每章开始都附有简明目录，便于您快速查找所需要的内容。

您会在本手册中看到很多警告、注意及参考标志。这些标志有助于提高人身安全。请认真阅读并遵守这些标志中提到的内容。

警告

如果您忽视了警告中所提到的事项，可能会造成非常严重的人身伤害甚至死亡。

注意

如果您忽视了注意中所提的事项，可能会造成人身伤害，甚至非常严重。

* 参考

如果您忽视了参考中所提到的事项，可能会造成车辆的损伤。

燃油规格

汽油发动机

无铅

3.8L

为了确保最佳车辆性能，我们建议您使用RON(研究法辛烷值)的辛烷值为92/AKI(抗爆指数)87以上的无铅汽油。

5.0L

为了确保最佳车辆性能，我们建议您使用RON(研究法辛烷值)的辛烷值为95/AKI(抗爆指数)91以上的无铅汽油。

您的新车设计为使用无铅燃油获得最大性能、最小化排放废气和火花塞结垢。

注意

禁止使用有铅燃油。使用有铅燃油会伤害三元催化器、损坏发动机控制系统的氧传感器并影响排放控制。

禁止在燃油箱内添加非指定的燃油系统清洁剂(相关细节请咨询授权的HYUNDAI经销商)

警告

- 加油时加油枪自动关闭不代表操作“结束”。
- 一定要检查加油口盖的安装是否正确牢固，以免发生事故时燃油溢出。

有铅(如有配备)

在某些国家，您的车辆被设计为使用有铅汽油。在使用有铅汽油之前必须向授权的HYUNDAI经销商咨询是否可使用有铅汽油。

有铅汽油的辛烷值与无铅汽油的辛烷值相同。

含有乙醇和甲醇的汽油

汽油，包括汽油和酒精(也称为乙醇)的混合物，和市场上代替汽油销售的含有甲醇(也称为木醇)的醇汽油，包括无铅或含铅汽油。

不要使用乙醇含量超过10%的汽油和包含甲醇的醇汽油。这两种燃油中的任何一种都会导致操纵性故障和燃油系统损坏。如果出现操纵性故障，不要继续使用任何一种醇汽油。

如果由于使用下述燃油而导致车辆损坏或操纵性故障，这些事例不在制造商的保修范围内：

1. 乙醇含量超过10%的汽油。
2. 包含甲醇的汽油或醇汽油。
3. 含铅汽油或含铅醇汽油。

注意

不要使用包含甲醇的醇汽油，停用任何能损害操纵性的醇汽油产品。

A020104AEN

MTBE的使用

建议您不要在车辆上使用MTBE(甲基叔丁基醚)含量超过15.0%VOL.(含氧量2.7%重量)的燃油。

MTBE(甲基叔丁基醚)含量超过15.0%VOL.(含氧量2.7%重量)的燃油会降低车辆性能并导致气阻或起动困难。

注意

您的新车型保修范围不包含由于使用含木精的燃油或MTBE(甲基叔丁基醚)含量超过 15.0%vol.(含氧量2.7%重量)的燃油导致的燃油系统损坏和性能故障。

不要使用甲醇

您的车辆不能使用含甲醇(木精)的燃油, 这种燃油会降低车辆性能, 损坏燃油系统部件。

燃油添加剂

HYUNDAI建议您使用符合欧洲燃油标准(EN228)的优质汽油或等效品。

如果车主没有正常使用包括燃油添加剂在内的优质汽油, 会导致起动故障或发动机不能平稳运转。每5,000km或每次更换发动机机油时向燃油箱中添加一种添加剂。可从HYUNDAI授权经销商处获得添加剂以及相关添加剂使用信息。

国外驾驶

假如您要在国外驾驶现代车辆, 请注意以下几点:

- 遵守所有有关注册登记及安全保障方面的法规。
- 确认接受的燃油是否可用。

车辆磨合程序

本车辆并不需要特别的“磨合”。但在最初的 1,000公里(600英里)内遵守下述建议, 有利于车辆的经济运行并能延长使用寿命。

- 不要长时间空转发动机。
- 驾驶车辆时, 保持发动机转速在 2,000 rpm与4,000 rpm之间。
- 不要维持同样的车速太久, 不论车速快慢, 处于磨合期的车辆, 最好能经历各种发动机转速, 以便充分磨合发动机。
- 除非是紧急状况, 否则请尽量避免急刹车, 让制动装置正常地起作用。
- 切勿让发动机在急速状态下运行3分钟以上。
- 在最初行驶的2,000km(1,200英里)内, 避免拖车。

仪表盘上的指示灯符号

	车门微开警告灯		发动机故障指示灯		AFSL 故障警告灯(如有配备)
	安全带警告灯		安全气囊警告灯		SPORT(运动模式)指示灯 (如有配备)
	远光指示灯		巡航指示灯(如有配备)		ECS 故障警告灯(如有配备)
	转向信号指示灯		巡航SET指示灯(如有配备)		ECO-P 指示灯(如有配备)
	ESP 指示灯		钥匙防盗系统警告灯		尾灯指示灯
	ESP OFF 警告灯		燃油油位低警告灯		TPMS (轮胎充气压力监测系统) 故障警告灯(如有配备)
	ABS 警告灯		前雾灯指示灯		轮胎充气压力低警告灯 (如有配备)
	驻车制动/制动油位警告灯		行李箱盖微开警告灯		VSM OFF 指示灯(如有配备)
	发动机机油压力警告灯		EPB 故障警告灯		LDWS 指示灯(如有配备)
	挡风玻璃喷水器液位低警告灯		AUTO HOLD 指示灯		
	充电警告灯		LED大灯(近光)故障警告灯 (如有配备)		

* 更详细的说明参考第4章的“仪表盘”。

简介



SCC 故障警告灯
(如有配备)



低压轮胎位置指示
灯(如有配备)



预安全座椅安全带
警告灯
(如有配备)



SCC 传感器故障
警告灯(如有配备)



车道偏离警告系统
故障警告灯
(如有配备)



车门打开位置指示
灯



ECO指示灯
(如有配备)

车辆总揽

2

内部总揽 / 2-2
仪表盘罩总揽 / 2-3
发动机室 / 2-4

内装总揽

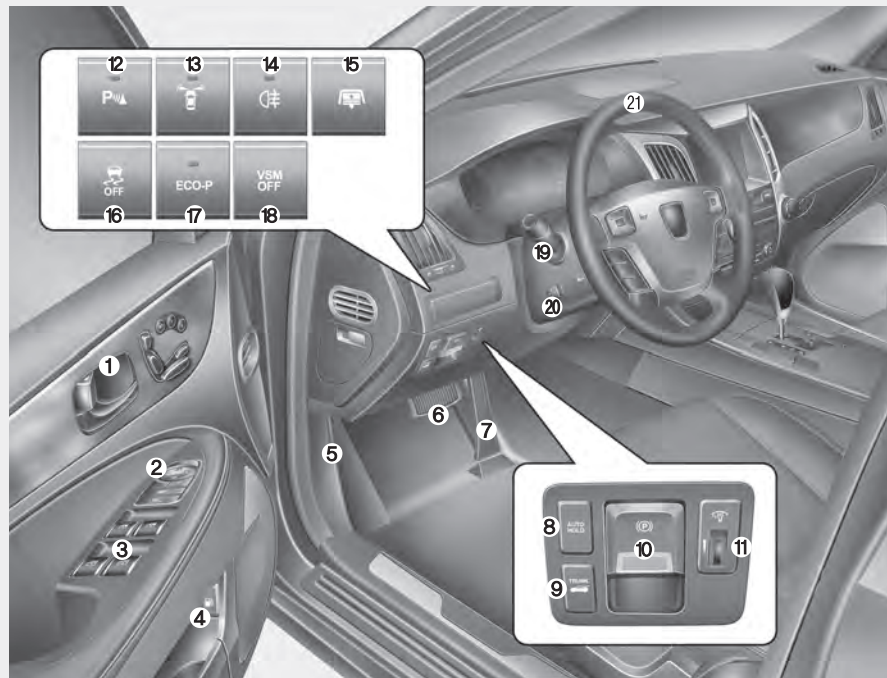

- 1. 车门闭锁/开锁钮4-12
 - 2. 室外后视镜控制开关4-45
 - 3. 电动门窗开关4-24
 - 4. 燃油加油口门释放按钮4-30
 - 5. 发动机盖释放杆4-28
 - 6. 制动踏板5-14
 - 7. 加速踏板5-6
 - 8. 自动固定控制按钮5-19
 - 9. 行李箱盖释放开关/
电动行李箱盖主控制开关*4-16, 4-18
 - 10. 电控驻车制动5-15
 - 11. 仪表盘照明控制钮4-48
 - 12. 驻车辅助按钮*4-70
 - 13. 前盲点监测系统ON按钮*4-77
 - 14. 后雾灯开关*4-84
 - 15. 后窗帘折叠按钮*4-123
 - 16. ESP OFF按钮5-23
 - 17. ECO-P(踏板)按钮*5-49
 - 18. VSM OFF按钮*5-50
 - 19. 灯光控制/转向信号4-80
 - 20. 方向盘倾斜控制4-40
 - 21. 方向盘4-39
- *: 如有配备

※ 这个实际功能可能与图示不同。

仪表盘罩总揽

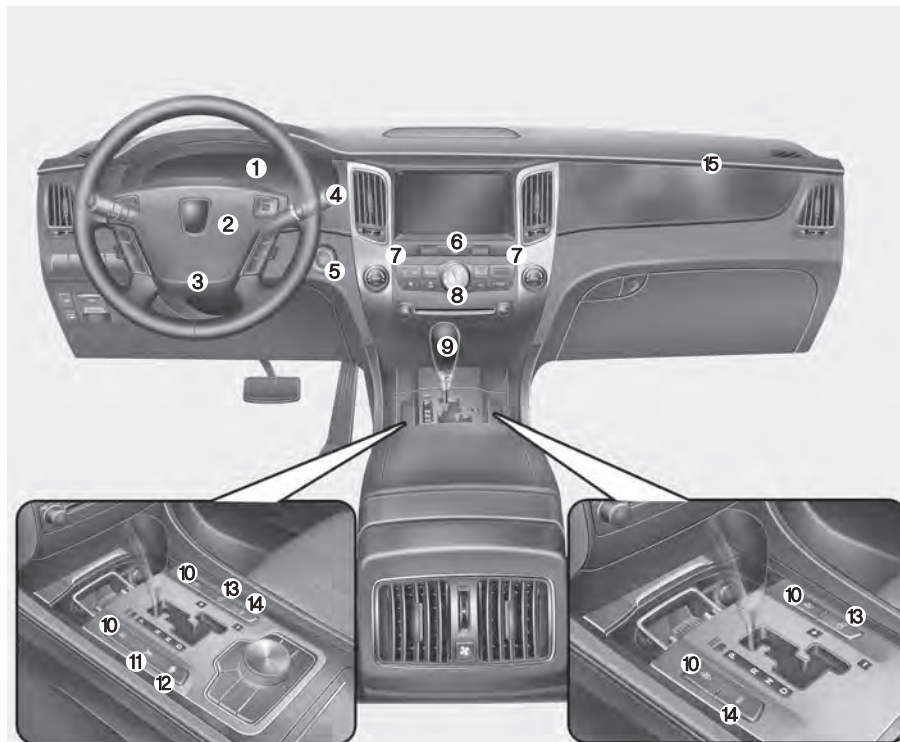

- 1. 仪表盘 4-47
- 2. 喇叭 4-41
- 3. 驾驶席前空气囊 3-47
- 4. 雨刮器/喷水器 4-87
- 5. 发动机起动/停止按钮 5-4
- 6. 危险警告灯开关 4-78, 6-2
- 7. 空调控制系统 4-95
- 8. 时钟 4-120
- 9. 变速杆 5-8
- 10. 座椅加热器或座椅冷却器* 3-9, 3-10
- 11. 前盲点监测系统 ON 按钮* 4-77
- 12. 后窗帘折叠按钮 4-123
- 13. 车辆高度控制按钮* 5-29
- 14. 运动模式按钮* 5-28
- 15. 助手席前空气囊 3-47

*: 如有配备

※ 这个实际功能可能与图示不同。

发动机室

■ 3.8 发动机

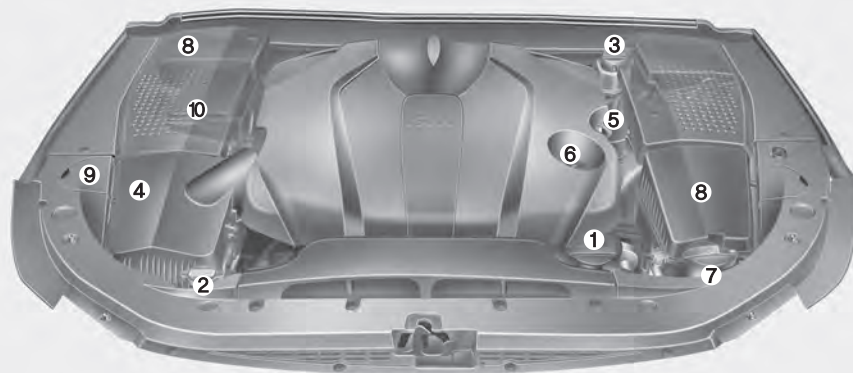

- 1. 发动机水箱 7-18
- 2. 散热器盖 7-20
- 3. 制动油储油箱 7-21
- 4. 空气滤清器 7-24
- 5. 发动机机油尺 7-17
- 6. 发动机机油加油口盖 7-17
- 7. 挡风玻璃喷水器液储液箱 7-23
- 8. 保险丝盒 7-44
- 9. 动力转向油储油箱 7-22
- 10. 跨接起动连接器 6-4

※ 实际的车内发动机室可能与图示不同。

OBH011100

■ 5.0 发动机



- 1. 发动机水箱 7-18
- 2. 散热器盖 7-20
- 3. 制动油储油箱 7-21
- 4. 空气滤清器 7-24
- 5. 发动机机油尺 7-17
- 6. 发动机机油加油口盖 7-17
- 7. 挡风玻璃喷水器液储液箱 7-23
- 8. 保险丝盒 7-44
- 9. 动力转向油储油箱 7-22
- 10. 跨接起动连接器 6-4

※ 实际的车内发动机室可能与图示不同。

OBH011101

座椅 / 3-2
安全带 / 3-25
儿童保护系统 / 3-37
气囊-辅助保护系统 / 3-41

您车辆的安全部件

3

座椅

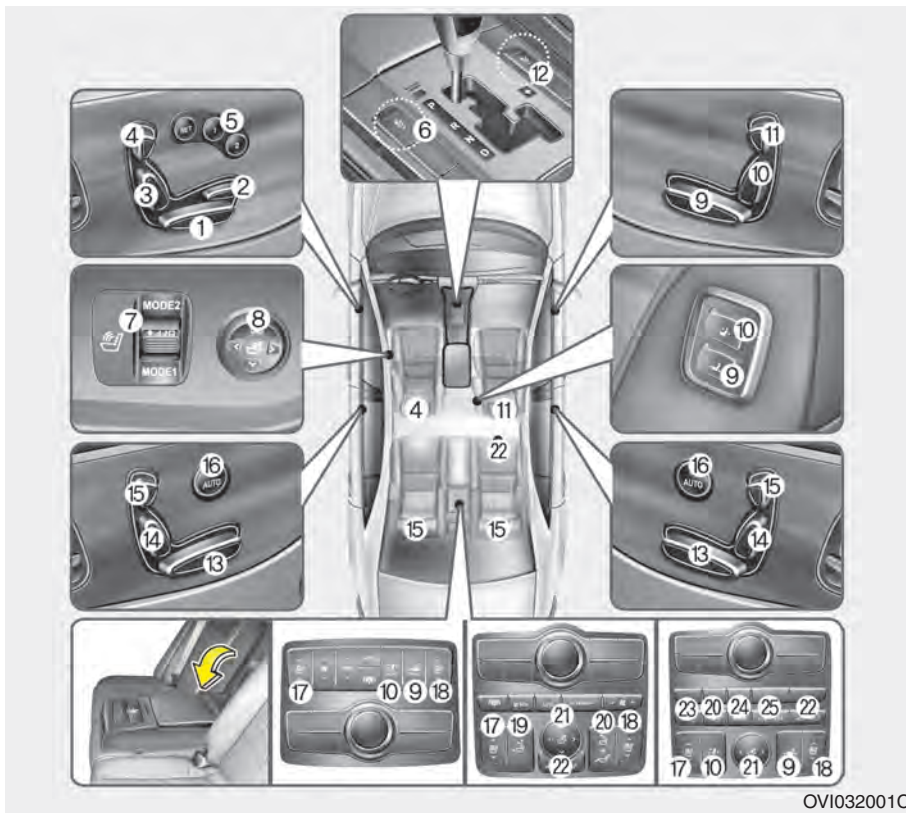

驾驶席座椅

- (1) 座椅前后滑动**/座椅高度和座垫倾斜调整
- (2) 座垫长度调整
- (3) 座椅靠背角度调整
- (4) 头枕高度调整
- (5) 驾驶席位置记忆系统
- (6) 座椅加热器或座椅冷却器*
- (7) 驾驶席按摩座椅*
- (8) 腰垫调整

前助手席座椅

- (9) 座椅前后滑动/座椅高度和座垫倾斜调整
- (10) 座椅靠背角度调整
- (11) 头枕高度调整
- (12) 座椅加热器或座椅冷却器*

后座椅

- (13) 座椅前后滑动调整与座椅靠背角度调整
- (14) 座椅前后滑动调整与座椅靠背角度调整
- (15) 头枕高度调整*
- (16) 便利上下车 ON/OFF 拨动开关
- (17) 座椅加热器或座椅冷却器* (左座椅)

- (18) 座椅加热器或座椅冷却器*
(右座椅)
- (19) 助手席座椅滑动和座椅靠背角度调整
- (20) 休闲模式开关(助手席座椅滑动、座椅靠背角度、后座椅滑动与腿部支撑角度调整功能同时操作)
- (21) 腰垫调整(右座椅)
- (22) 腿部支撑角度调整(右座椅)
- (23) VIP 模式*
- (24) 复位功能*
- (25) 放脚架*

*: 如有配备

**：驾驶席座椅滑动调整操作的同时自动调整驾驶席头枕高度。

警告 - 物体松动

驾驶席足部区域的松动物体会干扰脚踏板的操作，可能导致发生事故。不要在前座椅底部放置任何物品。

警告 - 驾驶员对助手席乘客的责任

车辆行驶时如果前座椅靠背倾斜，则会导致人员在发生事故时受到严重或致命的伤害。如果前座椅倾斜，发生事故时乘客的臀部可能滑出腹部安全带，使未受保护的腹部受力较大，导致人员受到严重或致命内伤。车辆行驶时驾驶员必须建议助手席乘客保持座椅靠背在舒服的直立位置。

警告

禁止使用坐垫，否则会降低座椅与乘员之间的摩擦力。如果摩擦力低，当发生事故或紧急制动时，乘员的臀部可能从跨部安全带滑出，从而由于安全带不能正常保护导致乘员受到严重或致命伤害。

警告 - 驾驶席座椅

- 在行驶中禁止调整座椅位置，否则车辆可能失控导致发生事故，造成人员严重受伤甚至死亡以及财产损失。
- 不要让任何物品干扰座椅靠背的正常位置。如果在座椅靠背的背面或在其它可能干扰座椅靠背适当锁定的位置放置物品，紧急刹车或碰撞时，会导致严重或致命的伤害。
- 车辆行驶时应保持座椅靠背在竖直位置，使腹部安全带舒适绕过臀部。该位置能使您的安全带处于最佳位置以便在发生意外时保护您。
- 为了避免不必要的被安全气囊的伤害，应在保持车辆舒适控制的情况下始终尽可能的向后远离方向盘乘坐，使您的胸部距方向盘至少250mm(10in)。

警告

- 移动座椅期间，保持高度警惕，避免座椅机构夹住手或其它物体。
- 禁止将气体打火机放在底板或座椅上。否则当操纵座椅时，可能损坏气体打火机，气体迸出，导致发生火灾。

前座椅调整-电动座椅

可使用车门上的控制开关调整前座椅。驾驶前，调整座椅到正确位置以方便控制方向盘、踏板和仪表盘上的开关。

警告

在发动机启动/停止按钮位于 OFF 位置时可以操作电动座椅。
因此，不要把无人照顾的儿童单独留在车内。

注意

- 电动座椅是通过电动机驱动的。当调整结束时要立即停止操作，过度操作会损坏电机。
- 工作时，电动座椅消耗大量的电能。发动机不运转期间，为了防止不必要的放电，除非必要，不要调整电动座椅。
- 不要同时操作两个或多个电动座椅控制钮，否则会导致电动座椅电机或电子部件故障。



座椅前后位置调整

朝前后方向推动控制钮移动座椅到理想的位置，在到达理想位置后立即释放控制钮。
调整座椅位置时，也将头枕调整到适当位置。



©VI039003

座垫长度调整(驾驶席座椅)

向前或向后推动控制开关，移动座垫到适当长度，在座垫到达适当长度时释放开关。

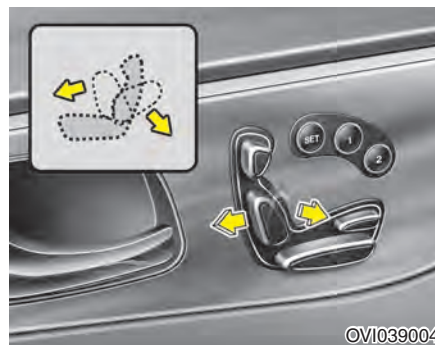

©VI039004

座椅靠背角

朝前后方向推动控制钮移动座椅靠背到理想的角度，在到达理想位置后立即释放控制钮。

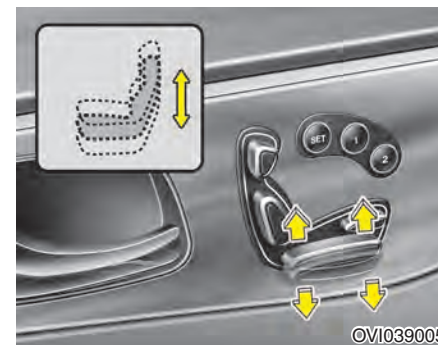

©VI039005

调整座椅垫高度

向上提起控制开关前部，座垫前部高度上升，向下压下控制开关前部，座垫前部高度下降；向上提起控制开关后部，座垫后部高度上升，向下压下控制开关后部，座垫后部高度下降。座椅到达理想位置后立即释放控制钮。

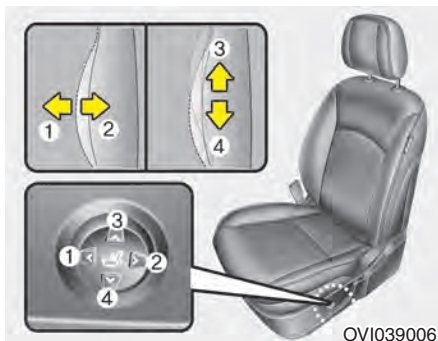

腰部支撑(驾驶席座椅)

朝前后方向推动控制钮调整腰部支撑到理想的位置，在到达理想位置后立即释放控制钮。

可以通过按压驾驶席座椅侧的腰垫开关来调整腰垫。按压开关的前部(1)提高支撑，按压开关的后部(2)降低支撑。

要上下移动支撑位置，可按下开关(3)或(4)。

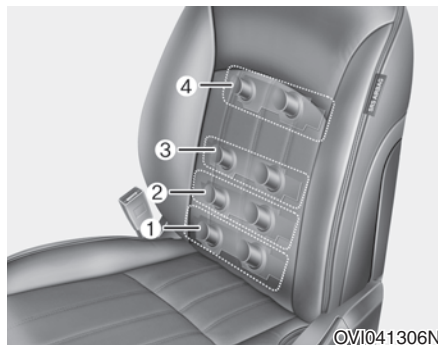

驾驶席按摩座椅(如有配备)

可在发动机运转期间通过使用开关操作按摩座椅。



1. 模式 1

向下移动开关，按摩系统按下述顺序操作：

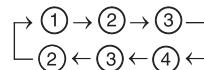

要关闭系统，可按下开关或再次向下移动开关。

2. 模式 2

向上移动开关，按摩系统按下述顺序操作：

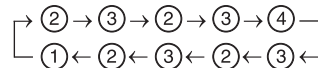

要关闭系统，可按下开关或再次向上移动开关。

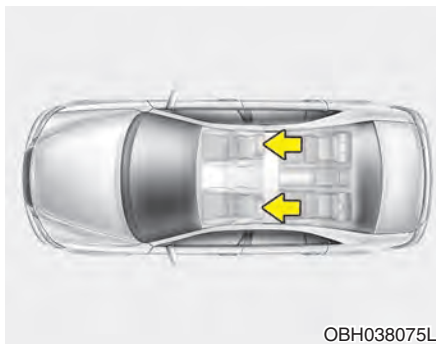

OBH038075L

头枕

驾驶席和助手席座椅配备了头枕，确保驾驶员和助手席乘员的安全和舒适性。

头枕不仅能为驾驶员和乘客提供舒适的乘坐环境，在发生碰撞时还能保护头部和颈部。

警告

- 为了在事故中获得头枕的最大保护效果，应该调整头枕，使头枕的中间部分与乘员头部重心在同一高度位置。通常，大多数人的头部重心高度与眼睛上方高度位置相似。也调整头枕到尽可能接近头部的位臵。因此，建议不要使用能使乘员的身体远离座椅靠背的座椅垫。
- 不要在拆卸头枕的情况下驾驶车辆，这会导致乘员在事故中受到严重伤害。适当调整头枕，可保护乘员的颈部免受严重伤害。
- 车辆行驶中禁止调整驾驶席座椅的头枕位置。

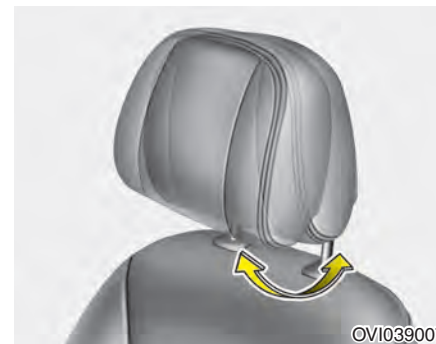

OVI039007

前后调整

必须通过前后拉动头枕到箭头方向内的理想止动位置(1)来前后调整头枕。调整头枕使其正确支撑乘员的头部和颈部。

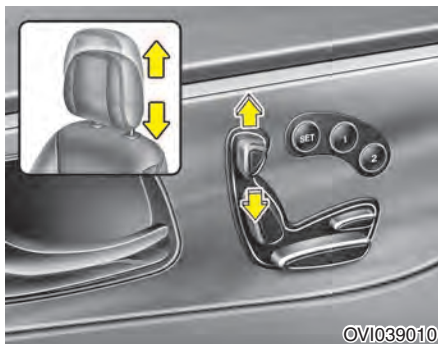

上下调整高度 - 电动

向上提起控制开关，头枕高度上升，向下压下控制开关，头枕高度下降。在头枕到达理想位置时释放开关。

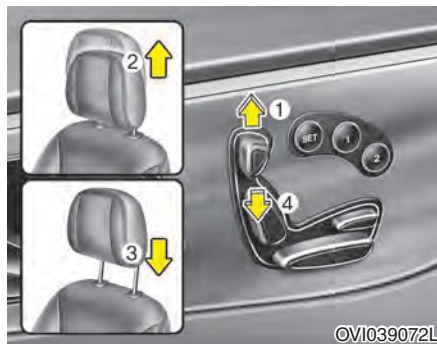

拆卸 - 电动型

要拆卸头枕，向上提起开关(1)尽量抬高头枕，然后上拉头枕(2)。

要重新安装头枕，把头枕杆(3)放入孔中，向下压下开关(4)直到头枕到达最低位置。

要牢固安装头枕，可通过上下移动开关来上下移动头枕2~3次。

⚠ 警告

调整头枕到适当保护乘员位置后，确定头枕锁定在适当位置。

⚠ 警告

不要在拆卸头枕的情况下驾驶车辆，否则发生事故时会导致乘员受到严重伤害。接受正确调整的头枕提供的保护，可避免颈部的伤害。

⚠ 警告

如果没有牢固安装头枕，主动头枕不能正常工作。重新安装头枕时，按规定程序牢固安装。



©BH038069

电控主动头枕

电子主动头枕设计为在碰撞传感器检测到后部冲击时触发头枕向前并向上移动。

电控主动头枕设计为在碰撞传感器检测到车辆后部碰撞时触发头枕向前并向上移动。

这有助于防止驾驶员和助手席乘客头部向后移动，最小化颈部伤害程度。

注意

主动头枕是在车辆后部碰撞中降低人身伤害程度的安全装置。禁止故意敲击或拉动此头枕。

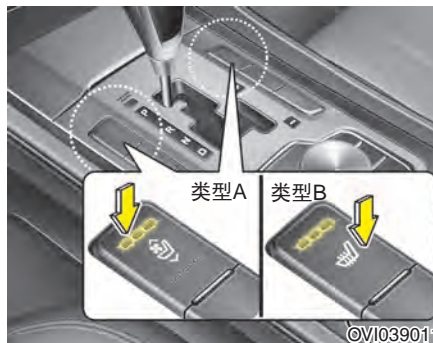

©VI039011

座椅加热器 (如有配备)

座椅加热器在寒冷季节温暖前座椅。发动机运转期间，按下两个开关中的任何一个，加热驾驶席座椅或助手席座椅。

在温暖季节或不需要座椅加热器工作的环境下，保持座椅加热器开关位于OFF位置。

- 每按一次按钮，座椅的温度设置按照下述顺序变化。

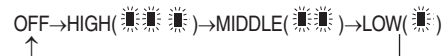

- 在座椅加热器工作状态，按下开关1.5秒以上时间时，座椅加热器停止工作。
- 无论何时将发动机起动/停止按钮转至ON位置，座椅加热器默认在OFF状态。

* 参考

在座椅加热器开关位于ON位置的情况下，座椅内的加热系统根据座椅温度自动接通或切断。

⚠ 注意

- 清洁座椅时，不要使用有机溶剂如稀释剂、苯、酒精和汽油。这会损坏加热器或座椅的表面。
- 为了防止座椅加热温度过高，当座椅加热器通电时不要在座椅上放置毛毯、软垫或椅套等隔热物品。
- 不要在配备座椅加热器的座椅上放置沉重或尖锐的物品。否则会损坏座椅加热部件。

⚠ 警告 - 被座椅加热器烧伤

在使用座椅加热器时，由于有过热或烧伤的可能性，所以应保持高度谨慎。如果座椅太热，乘客一定能感觉到此时应关闭座椅加热器。即使座椅加热温度低的状态也能导致烧伤，尤其是长时间使用时。特别是在有下列乘客的情况下应保持高度警惕：

1. 婴幼儿、儿童、老人、伤残人或医院门诊病人。
2. 有敏感皮肤或易烧伤的人员。
3. 疲劳人群。
4. 醉酒人群。
5. 服食易瞌睡药物(安眠药、感冒药等等)的人群。



座椅冷却器(如有配备)

提供了座椅冷却器，可在炎热天气通过座椅和座椅靠背表面上的小通风口鼓入空气冷却前座椅。发动机运转期间，按下开关的后部可冷却驾驶席座椅或助手席座椅(如有配备)。不需要座椅冷却器工作时，保持开关在OFF位置。

- 每次按下按钮时的风力变化如下：

OFF → HIGH(☼☼☼) → MIDDLE(☼☼) → LOW(☼)
↑

- 在座椅冷却器工作状态，按下开关1.5秒以上时间时，座椅冷却器停止工作。
- 无论何时将发动机启动/停止按钮转至ON位置，座椅冷却器默认在OFF状态。

⚠ 注意

- 空调控制座椅是辅助制冷/加热系统。在空调控制系统ON时使用空调控制座椅，如果在空调控制系统OFF状态长时间使用空调控制座椅，会降低空调控制座椅性能。
- 清洁座椅时，不要使用有机溶剂如稀释剂、苯、酒精和汽油等。否则会损坏座椅表面。
- 禁止水或饮料等液体溅洒到前座椅和座椅靠背的表面上，这会堵住通风口，导致通风口不能正常工作。
- 不要把塑料袋或报纸等物品放在座椅下方。这会堵住通风口，导致通风口不能正常工作。
- 通风口不工作时，重新启动车辆。如果情况没有改变，请授权的HYUNDAI经销商检查车辆。



座椅靠背袋(如有配备)

在驾驶席和助手席座椅靠背的背部上有座椅靠背袋。

⚠ 警告 - 座椅靠背袋

不要在座椅靠背袋内放置沉重或尖锐物体。在事故中，这些沉重或尖锐的物体会从座椅靠背袋中松脱出来并伤及车内乘员。

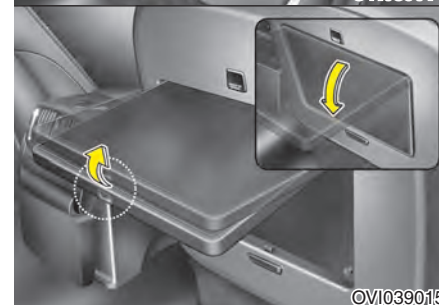
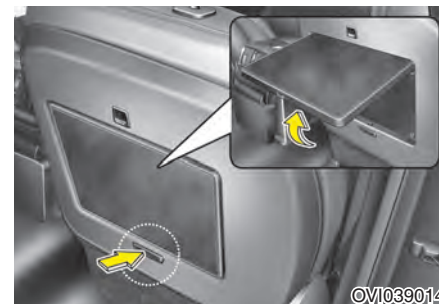

座椅靠背桌(如有配备)

在助手席座椅靠背上的背面提供了座椅靠背桌，便利后座乘员使用。

要使用座椅靠背桌，按下释放按钮后，向上拉座椅靠背桌即可。

通过推拉座椅靠背桌确定座椅靠背桌牢固固定。

要折叠桌子，尽可能高地向上推桌子然后放低。
确定桌子牢固。

警告

- 不要依靠在座椅靠背桌上，或在座椅靠背桌上放置重量超过10kg的物品，否则会导致人身伤害或座椅靠背桌的损坏。
- 行驶期间不要使用座椅靠背桌。不使用座椅靠背桌时，向下折叠座椅靠背桌并牢固锁定。不遵守这项注意措施会导致严重伤害甚至死亡。

后座椅调整 – 电动

可使用车门上的控制开关调整后座椅位置。

警告

在发动机启动/停止按钮位于 OFF 位置时可以操作电动座椅。
因此，不要把无人照顾的儿童单独留在车内。

注意

- 电动座椅是通过电动机驱动的。当调整结束时要立即停止操作，过度操作会损坏电机。
- 工作时，电动座椅消耗大量的电能。发动机不运转期间，为了防止不必要的放电，除非必要，不要调整电动座椅。
- 禁止同时操作两个以上的电动座椅控制开关，这会导致电动座椅电机或电子部件故障。

警告

移动座椅时保持高度警惕，避免手或其它物体卡在座椅机械装置中。
在佩戴好安全带的情况下不要调整座椅。向前调整座椅垫可能导致腹部受到强大压力。

警告

安装儿童座椅期间不要操作后电动座椅。

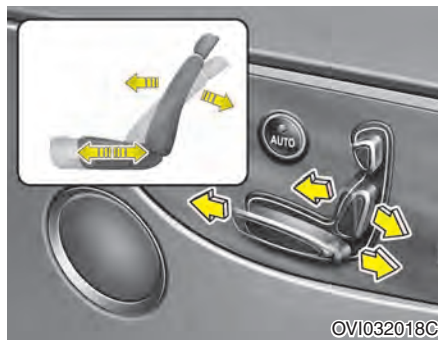

OVI032018C

向前、向后倾斜及座椅靠背角度调整

前后推动控制开关，移动座椅到理想位置。一旦座椅到达理想位置，释放开关。



OVI039019

便利进入座椅开关

您的车辆配备了便利后座入席的上下车便利系统。打开后车门时，后座椅自动向后移动以便乘员上下车。此上下车便利系统仅在把控制开关置于“ON”位置时工作。

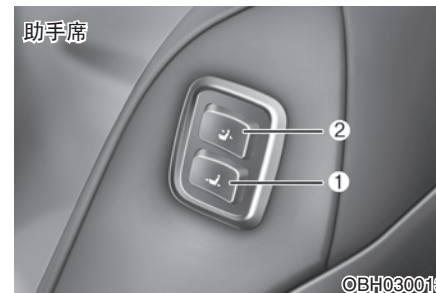

©BH030013



OVI032020C

调整前助手席座椅的附加开关(如有配备)



在某些车辆中，提供了用于前后移动助手席座椅(1)和从后座椅调整座椅靠背角度(2)的附加开关。

这些开关位于助手席座椅靠背左侧和后座椅中央扶手上，在助手席上有乘员乘坐时不要使用这些开关。

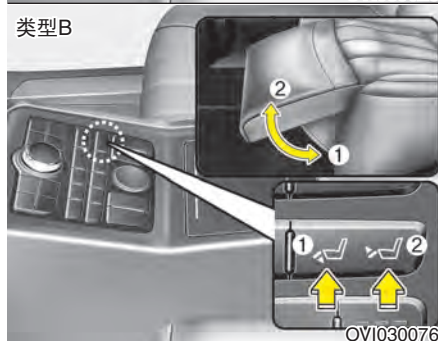
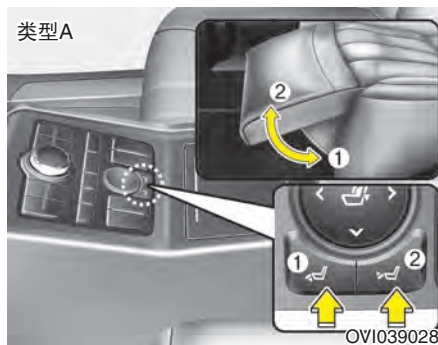

腿部支撑(后右座椅)(如有配备)

可通过按动开关(1)、(2)调整腿部支撑位置。

按下开关(2)向上移动腿部支撑，按下开关(1)向下移动腿部支撑。在腿部支撑到达理想位置时释放开关。

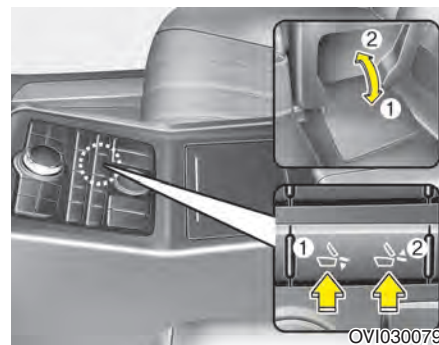

放脚架(后右座椅)(如有配备)

按下开关(1)或(2)可以打开或折叠助手席座椅后侧的放脚架。

⚠ 注意

操作放脚架时，在放脚架下方不要放置任何物品。否则会损坏物品。

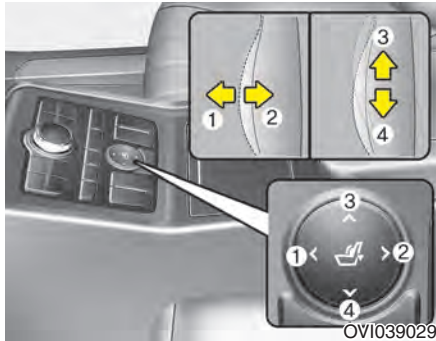

OVI039029

腰垫(后右座椅)(如有配备)

可以通过按下腰垫开关调整腰垫。按下开关的前部(1)升高腰垫，按下开关的后部(2)降低腰垫。

要上下移动支撑位置，可按下开关(3)或(4)。

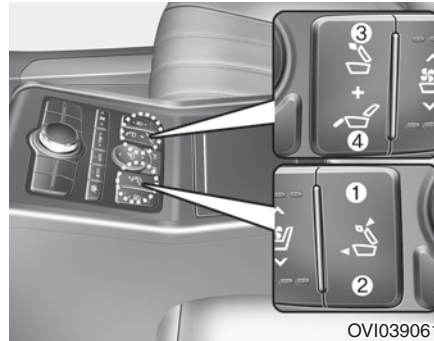

OVI039061

**后休闲座椅系统(后右座椅, 轿车)
(如有配备)**

后休闲座椅系统给成员提供舒适服务。助手席座椅向前移动和座椅靠背向前折叠以提供充分的空间。后右侧乘员座椅靠背向车后倾斜，并且腿部支撑弹出。但如果打开助手席侧车门，后休闲座椅系统不工作。



OVI039062

便利进入助手席座椅

按下开关(1)。

座椅向前移动并且座椅靠背自动折叠。操作结束后，蜂鸣音响一次。

按下开关(2)。

座椅和座椅靠背返回原位置。操作结束后，蜂鸣音响一次。

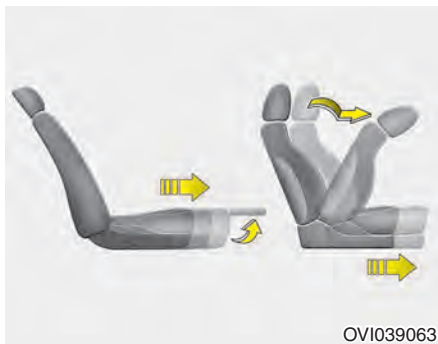

后休闲座椅系统

按下开关(3)。

助手席座椅向前移动并且座椅靠背自动折叠，后右侧乘员座椅靠背朝车后倾斜并且脚支撑弹出。操作结束后，蜂鸣音响一次。

按下开关(4)。

助手席座椅和后右侧乘员座椅移动到原位。操作结束后，蜂鸣音响一次。

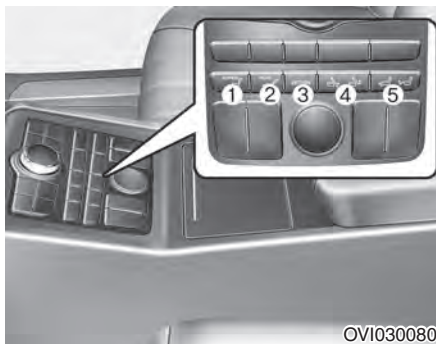

后休闲座椅系统(后右座椅, 豪华轿车) (如有配备)

此系统是只操作开关一次，就可以同时调整助手席靠背角度、助手席座椅向前滑动、助手席头枕下降、后座椅(后右座椅)支腿架和后座椅(后右座椅)前后位置的功能。

当助手席座椅上有乘员乘坐，或者助手席车门处于打开状态时，VIP或放松模式不操作。



VIP 模式

按下开关(1)时，后座椅(后右座椅)座垫向前滑动，同时支腿架下降。再次按下开关时系统停止操作，正常完成操作后蜂鸣音响一次。

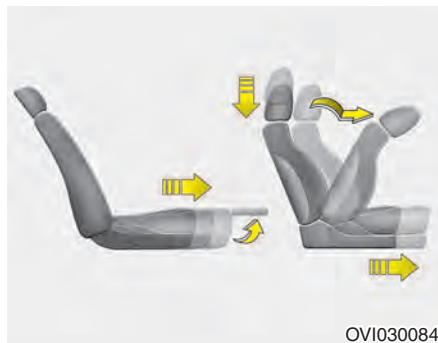

放松模式

按下开关(2)时助手席座垫向前滑动，靠背折叠，助手席座椅头枕下降。同时后座椅(后右座椅)座垫向前滑动，支腿架上升。再次按下开关时系统停止操作，正常完成操作后蜂鸣器响一次。

需要更舒服的姿势，同时使用助手席座椅后侧的放脚架。

警告

当操作放松模式时，请注意脚不要被支腿架和放脚架之间被夹住。

注意

- 使用放松模式时禁止在助手席座垫上放置物品。
- 即使在助手席座椅上有乘员乘坐但没有佩戴安全带时，放松模式仍然能正常操作，因此应注意。

复位功能

当操作VIP模式、放松模式座椅正在滑动操作期间，短暂按下复位开关(3)，座椅复位到VIP模式或放松模式操作之前的位置。

但，如果按住开关1秒以上时间，后座椅(后右座椅)向后滑动到最后，支腿架下降到下部。

正常操作完成后蜂鸣器响1次。

放脚架

按住开关(4)可以打开或折叠助手席座椅后侧的放脚架。仅在按住开关期间系统进行操作。

支腿架

按住开关(5)可以打开和折叠支腿架，仅在按住开关期间系统进行操作。

注意

操作放脚架时，在放脚架下方不要放置任何物品。否则会损坏物品。

警告

儿童操作开关会发生意想不到的伤害，因此特别小心。

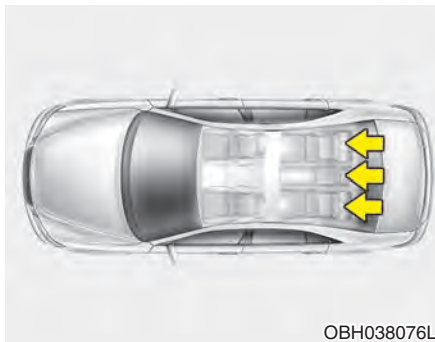

头枕

后座椅在所有乘坐位置上配备了头枕，确保乘员的安全和舒适性。

头枕不仅能为乘员提供舒适的乘坐环境，在发生碰撞时还能保护头部和颈部。

警告

- 为了使头枕能在事故中发挥最大保护作用，请调整头枕高度，使头枕的中间部位与乘员的头部重心同高，通常大多数乘员的头部重心与他们的眼睛顶部在同一高度位置。也调整头枕的前后位置，使其尽量接近乘员头部。因此，建议不要使用能使乘员的身体远离座椅靠背的座垫。
- 不要在拆卸头枕的情况下驾驶车辆，这会导致乘员在事故中受到严重伤害。适当调整头枕，可保护乘员的颈部免受严重伤害。

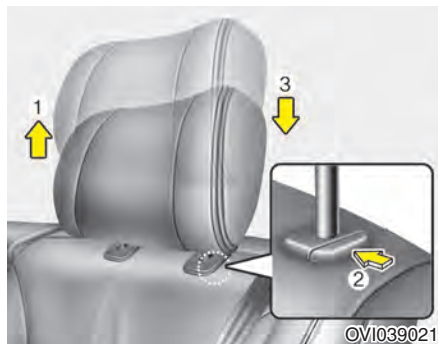

上下调整高度 - 手动

要提高头枕，把头枕向上拉到理想的位置(1)。要降低头枕，按住头枕支撑上的释放按钮(2)并把头枕放低到理想的位置(3)。



上下调整高度 - 电动(如有配备)

向上提起控制开关，头枕高度上升，向下压下控制开关，头枕高度下降。在头枕到达理想位置时释放开关。

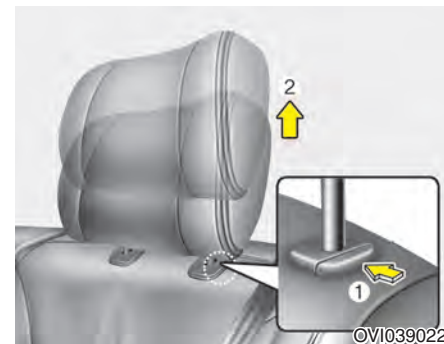

拆卸 - 手动

要拆卸头枕，尽可能地抬起头枕，然后在向上拉(2)头枕的情况下按下释放按钮(1)。

⚠ 注意

为了您的安全，不能拆卸后座椅电动头枕。如果后座椅电动头枕有故障，将车辆送交HYUNDAI授权经销商检查系统。

⚠ 警告

不要在拆卸头枕的情况下驾驶车辆，否则发生事故时会导致乘员受到严重伤害。接受正确调整的头枕提供的保护，可避免颈部的伤害。

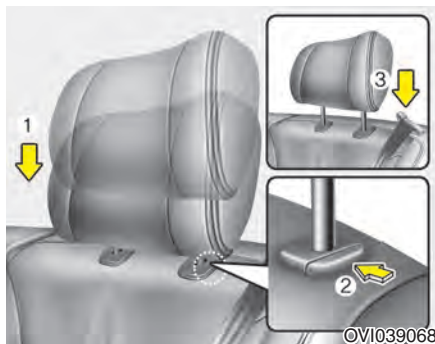

重新安装 - 手动

要重新安装头枕，在按下释放按钮(2)状态把头枕杆(3)放入孔中。然后调整到适当高度(1)。

⚠ 警告

调整头枕到正确保护乘员的位置后确定头枕锁定在适当位置。

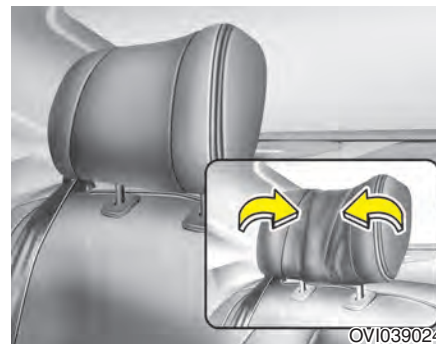

向边装置(如有配备)

可向内倾斜头枕末端给后座乘员提供便利。

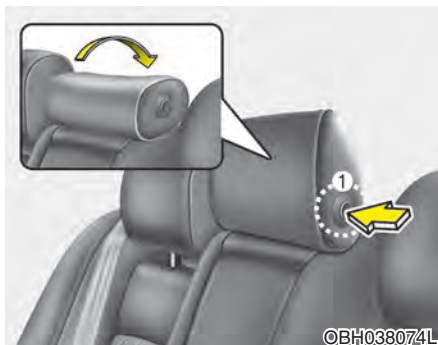

后中间座椅头枕

可在按下按钮(1)状态通过按压头枕上部折叠后中间座椅的头枕。

要使用头枕，向上拉头枕上部。

⚠ 警告

不要在拆卸头枕的情况下驾驶车辆，否则发生事故时会导致乘员受到严重伤害。接受正确调整的头枕提供的保护，可避免颈部的伤害。



扶手

要使用扶手，从座椅靠背向前拉皮带(1) (如有配备)即可。



OVI031026

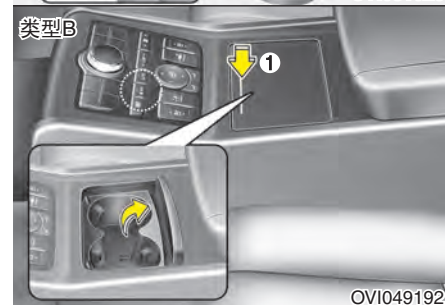

OVI049192

杯架(如有配备)

要使用杯架，可按下按钮(1)。



组合箱(如有配备)

要打开组合箱，按下按钮(2)。
使用后关闭盖子。

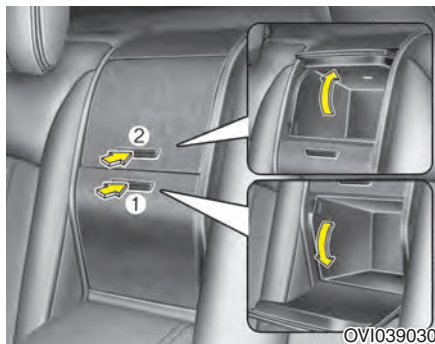

后支架控制台储存室(如有配备)

可以使用这些储存室储存小物品。

要打开上控制台储存室，可按下按钮(2)；
要打开下控制台储存室，可按下按钮(1)。
使用后关闭支架控制台储存室。

警告

- 为了降低事故或紧急制动中的伤害危险，驾驶期间一定要保持支架控制台储存室闭合。
- 车辆行驶期间关闭此下盖和上盖。如果不遵守此警告，会导致严重伤害甚至死亡。

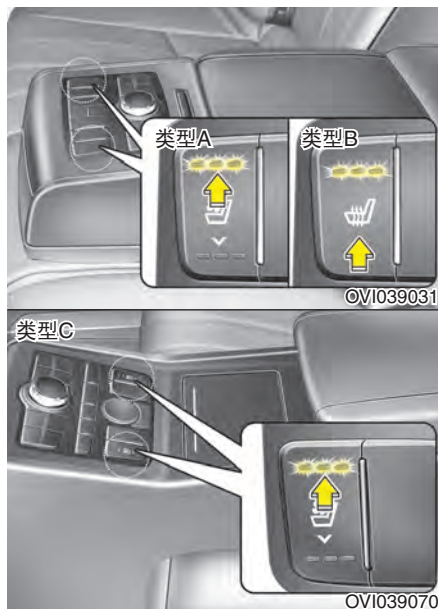

座椅加热器 (如有配备)

提供了座椅加热器，以便在寒冷天气中加热后座椅。在发动机运转期间按下座椅加热开关即可加热相关后座椅。

在温暖季节或不需要座椅加热器工作的环境下，保持座椅加热器开关位于OFF位置。

- 每按一次按钮，座椅的温度设置按照下述顺序变化。

OFF → HIGH (☀️☀️☀️) → MIDDLE (☀️☀️) → LOW (☀️)
 ↑

- 在座椅加热器工作状态，按下开关1.5秒以上时间时，座椅加热器停止工作。
- 无论何时把点火开关OFF → ON，座椅加热器初始默认状态为OFF状态。

* 参考

在座椅加热器开关位于ON位置的情况下，座椅内的加热系统根据座椅温度自动接通或切断。

⚠️ 注意

- 清洁座椅时，不要使用有机溶剂如稀释剂、苯、酒精和汽油。这会损坏加热器或座椅的表面。
- 为了防止座椅加热温度过高，当座椅加热器通电时不要在座椅上放置毛毯、软垫或椅套等隔热物品。
- 不要在配备座椅加热器的座椅上放置沉重或尖锐的物品。否则会损坏座椅加热部件。

⚠️ 警告 - 被座椅加热器烧伤

在使用座椅加热器时，由于有过热或烧伤的可能性，所以应保持高度谨慎。如果座椅太热，乘客一定能感觉到此时应关闭座椅加热器。即使座椅加热温度低的状态也能导致烧伤，尤其是长时间使用时。特别是在有下列乘客的情况下应保持高度警惕：

- 婴幼儿、儿童、老人、伤残人或医院门诊病人。
- 有敏感皮肤或易烧伤的人员。
- 疲劳人群。
- 醉酒人群。
- 服食易瞌睡药物(安眠药、感冒药等等)的人群。

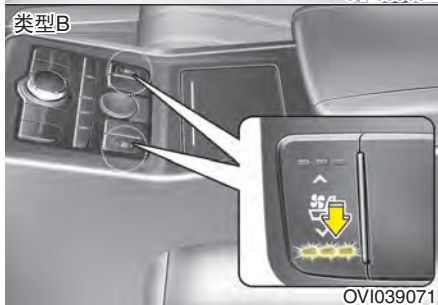
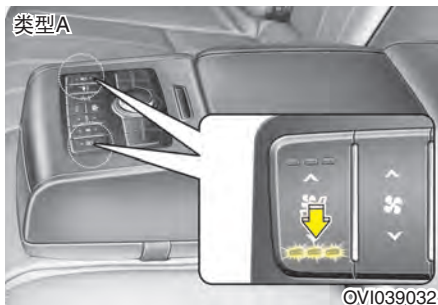

座椅冷却器(如有配备)

提供了座椅冷却器,可在炎热天气通过座椅和座椅靠背表面上的小通风口鼓入空气冷却后座椅。发动机运转期间,按下开关的后部可冷却后座椅。

不需要座椅冷却器工作时,保持开关在OFF位置。

• 每次按下按钮时的风力变化如下:

OFF → HIGH (☀️☀️☀️) → MIDDLE (☀️☀️) → LOW (☀️)
↑

- 在座椅冷却器工作状态,按下开关1.5秒以上时间时,座椅冷却器停止工作。
- 无论何时接通发动机启动/停止按钮,座椅冷却器都默认在OFF位置。

⚠️ 注意

- 空调控制座椅是辅助制冷/加热系统。在空调控制系统ON时使用空调控制座椅,如果在空调控制系统OFF状态长时间使用空调控制座椅,会降低空调控制座椅性能。
- 清洁座椅时,不要使用有机溶剂如稀释剂、苯、酒精和汽油等。否则会损坏座椅表面。
- 禁止水或饮料等液体溅洒到前座椅和座椅靠背的表面上,这会堵住通风口,导致通风口不能正常工作。
- 不要把塑料袋或报纸等物品放在座椅下方。这会堵住通风口,导致通风口不能正常工作。
- 通风口不工作时,重新起动车辆。如果情况没有改变,请授权的HYUNDAI经销商检查车辆。

安全带

安全带乘员保护系统

警告

- 为了最大化乘员保护系统的保护功能，车辆行驶中应始终系好安全带。
- 为了发挥安全带的最佳保护作用，一定要使座椅靠背处于直立位置。
- 12岁以下的儿童必须乘坐后座椅上并接受适当保护，禁止儿童乘坐前助手席座椅内。如果12岁以上的儿童必须乘坐前座椅上，这些儿童必须接受安全带的适当保护并把座椅尽量向后移。
- 禁止把安全带系在胳膊下方或身后。如果肩部安全带定位不当会导致乘员在碰撞中受到严重伤害。肩部安全带应横过锁骨定位在肩部中间。

(继续)

(继续)

- 禁止使用扭结的安全带。扭结的安全带不能良好发挥作用，甚至会在碰撞中割伤您。要确保安全带平顺无扭结。
- 小心不要损坏安全带吊带或部件。如果安全带吊带或部件被损坏，请及时更换。

警告

安全带设计为置于身体的骨骼结构上，系紧时应尽量放低，绕过骨盆前部或骨盆、胸和肩部。应避免腹部安全带绕过腹部。

应尽可能将安全带调整得稳固些，兼容舒适性，以提供设计的保护功能。松弛的安全带会大大降低对安全带使用者的保护。

注意避免抛光剂、机油和化学物品尤其是蓄电池酸液污染安全带吊带。使用温性肥皂和水清洁安全带吊带。如果安全带吊带磨损、被污染或损坏，必须更换安全带。即使严重碰撞后无明显损坏也有必要更换整个安全带总成，不应使用扭结的安全带。每个安全带总成仅限一个人使用。把安全带绕过抱在乘客膝部的儿童是非常危险的。

警告

- 禁止车主对安全带系统进行任何改装或附加作业，这会对安全带调整装置的松紧操作或安全带拉紧器的操作造成妨碍。
- 佩戴安全带时，小心不要将安全带卡扣扣入其它座椅的扣环内。否则非常危险，会导致您不能受到安全带的适当保护。
- 在驾驶期间禁止解开安全带，更要禁止反复地佩戴和解开安全带，否则会导致车辆失控，发生事故，造成人员严重受伤甚至死亡和财产损失。
- 佩戴安全带时，确定安全带没有越过坚硬或易破裂物体。
- 确定扣环内干净无杂质，否则会导致不能牢固佩戴好安全带。



安全带警告

安全带警告灯

作为向驾驶员的提示器，每次点火开关ON时，无论安全带是否佩戴，安全带警告灯都闪烁约6秒钟。

如果点火开关ON时驾驶员没有佩戴安全带，安全带警告灯将再次闪烁约6秒钟。

安全带警告音

如果点火开关置于“ON”位置时没有佩戴好驾驶席安全带，安全带警告蜂鸣音响约6秒钟。此时如果佩戴安全带，安全带警报音立即停止。

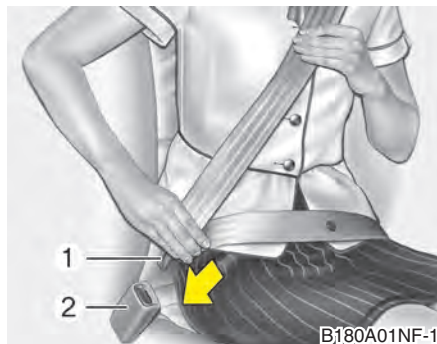

肩/腹部安全带

系紧安全带：

要系紧安全带，从伸缩装置中拉出安全带并将金属卡扣(1)插入扣环(2)，会听到一声“喀”声表示卡扣已锁入扣环中。

只有用手调整腹部安全带位置后才能自动调整安全带至正确长度，以便能适贴地围绕在您的臀部周围。若您缓慢轻松前倾，安全带会伸长使您能在附近活动。若紧急刹车或受到冲击，安全带会锁定，如果您前倾得太快，安全带也会锁定。

* 参考

如果您不能从卷进器中拉出安全带，要施加力量拉出安全带并释放。此时可以顺利拉出安全带。

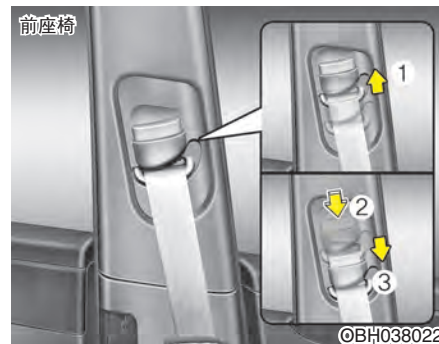

高度调整(前座椅)

您可以调整肩部安全带锚的高度到4个位置中的任何一个，以获得最佳舒适性和保护作用。

调整的安全带高度不要太接近您的颈部。应调整肩部安全带以便它能绕过您的胸部并且中途绕过您的靠近车门的肩部而不是颈部。

要调整安全带锚的高度，降低或提升高度调整装置到正确位置。

要提升高度调整装置，向上推调整装置(1)即可。要降低高度调整装置，只要按下高度调整按钮(2)向下推调整装置(3)即可。

释放按钮以锁定锚。试探滑动高度调整装置，确认高度调整装置被锁定在正确位置。

⚠ 警告

- 确认肩部安全带锚锁定在适当高度位置。禁止把肩部安全带绕过您的颈部或脸部。如果安全带定位不当会导致乘员在事故中受到严重伤害。
- 如果事故后不更换安全带，则损坏的安全带不能在另一个碰撞事故中提供保护，会导致乘员受伤或死亡。因此事故后尽快更换安全带。

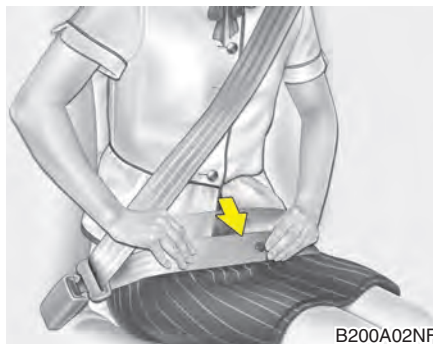

⚠ 警告

系紧腹部安全带时尽量降低，确定腹部安全带舒适地绕过臀部。如果腹部安全带的位置在腰部，这会增大碰撞事故中的受伤机会。不要两臂同时都放在安全带下方或上方，而是要如图所示一只手臂在安全带上，另一只手臂在安全带下方。

禁止把安全带佩戴在靠近车门的手臂的下方。

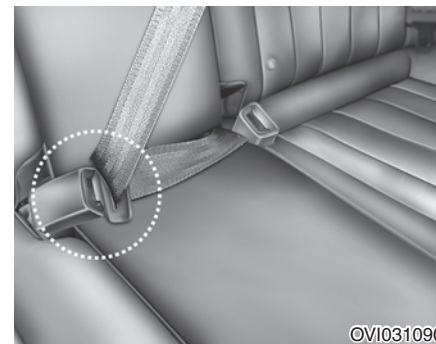

使用后部中央安全带时，必须使用有“CENTER”标记的扣环。(如有配备)

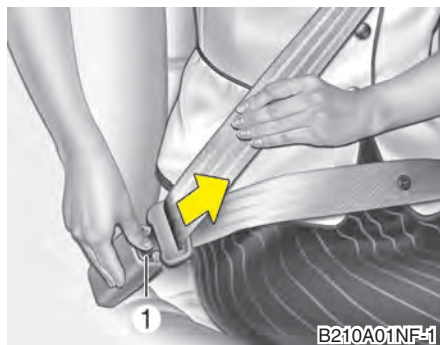

要释放安全带，执行下列操作：

用手抓住安全带按下锁止扣环内的释放按钮(1)可以释放安全带。释放安全带时，向安全带收回方向慢慢松开，将安全带自动收回到伸缩装置中。否则安全带会突然收回，导致人身伤害。

如果安全带不能自动收回或不收回，要检查安全带是否打结或安全带系统是否故障，并重试。

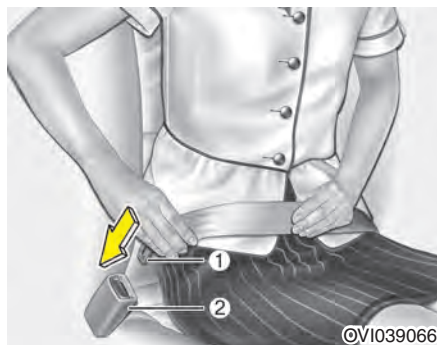

腹部安全带 (如有配备)

系紧安全带：

如果要扣上2点式静态型安全带，将金属卡扣(1)插入锁止扣环(2)，当发出一声“喀”声响时表示安全带已扣上。检查安全带是否正确锁定或是否扭曲变形。

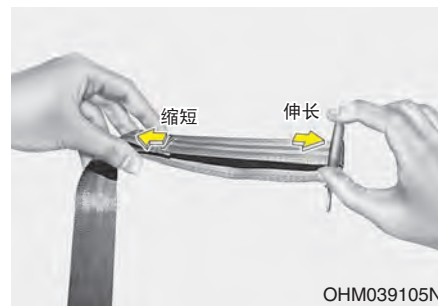

对于2点式静态型座椅安全带，必须用手调整其长度，以便安全带能适贴地围绕您的身体。扣上安全带并拉紧松动端。安全带应尽量低到您的臀部而不是腰部。如果位置在腰部，发生意外时会受到伤害。

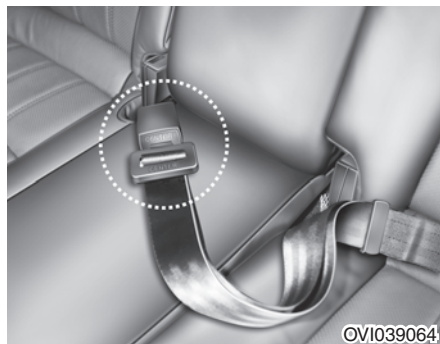

使用后部中央安全带时，必须使用有“CENTER”标记的扣环。

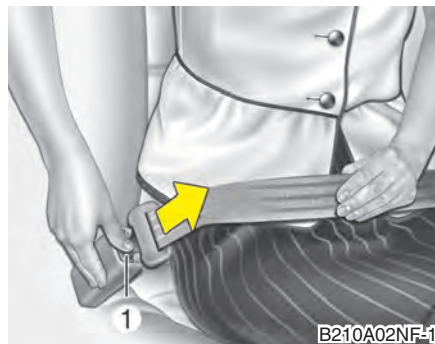

解开安全带:

要解开安全带，只需按下锁止扣环上的按钮(1)即可。

警告

中央腹部安全带的扣环与其它后座椅肩部安全带不同。在佩戴后座椅肩部安全带或中央腹部安全带时，应确定卡扣插入到对应的扣环中，这样后座椅安全带系统能正常工作，并能起到最佳保护作用。



安全带拉紧器

您的车辆配备了驾驶席和助手席安全带拉紧器，配备此拉紧器的目的是为了在发生一定程度的前碰撞时确保安全带紧固乘客的身体。正面碰撞严重性达到一定程度时安全带拉紧器工作。

警告

拉紧器的目的是，当发生一定能量的正面碰撞(或侧面碰撞)时，拉紧安全带适当紧固乘员的身体。

如果车辆突然停止或乘客快速前倾，安全带伸缩装置会锁定。在一定程度前碰撞中，拉紧器启动并拉紧安全带，紧固乘客的身体。

如果拉紧器启动时系统检测到驾驶席或助手席安全带上的安全带张力过大，拉紧器内的负荷限制器释放受影响安全带上的一些压力。(如有配备)

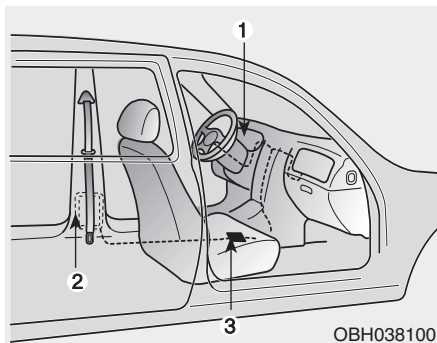

安全带拉紧器系统主要包含以下部件，它们的位置如图所示：

1. SRS 安全气囊警告灯
2. 安全带拉紧器总成
3. SRS控制模块

警告

要得到安全带拉紧器的最佳保护，应遵守以下内容：

1. 安全带必须正确工作并把安全带调整到适当的位置。请阅读并遵守本手册中提到的所有有关乘客安全设备—包括安全带和气囊在内的关键信息和预防措施。
2. 您和乘客一定要始终系好安全带。

*** 参考**

- 当车辆发生一定程度的前碰撞时，驾驶席和助手席的安全带拉紧器工作。如果碰撞时没有佩戴好安全带，不启动拉紧器。
- 当安全带拉紧器工作时，会发出很大的声音，并能在车内看到烟雾灰尘，这些烟雾灰尘是正常的状态，无毒。
- 这些烟雾灰尘尽管无毒，但可能会引起皮肤过敏或引起一段时间的呼吸不良。所以在引爆安全带拉紧器后要立即清洗暴露在外的皮肤。

*** 参考**

因为激活SRS空气囊的传感器与安全带拉紧器有联系，所以在点火开关转至ON位置后仪表盘内的SRS 空气囊警告灯会亮约6秒钟，然后熄灭。

⚠ 注意

如果安全带拉紧器不能正常工作，即使SRS空气囊系统中没有故障，SRS警告灯也会亮。如果SRS空气囊警告灯在点火开关转至ON时不亮，或在亮约6秒后仍持续亮或在行车中亮起，请尽快联系授权的HYUNDAI经销商检查安全带拉紧器或SRS空气囊系统。

⚠ 警告

- 拉紧器只可以使用一次。拉紧器引爆工作后必须更换新品安全带拉紧器。所有类型的安全带在碰撞中磨损后都必须更换。
- 安全带拉紧器总成在引爆工作后会变得很热。所以在安全带拉紧器总成引爆后的几分钟内不要接触该总成。
- 切勿亲自动手检查或更换安全带拉紧器，应将此工作交由授权的HYUNDAI经销商执行。
- 不要敲击安全带拉紧器总成。
- 不要以任何方式维护或维修安全带拉紧器总成。

(继续)

(继续)

- 安全带拉紧器总成处理不当或者忽视有关不要敲击、修改、检查、更换、保养或维修安全带拉紧器总成的警告内容，可能会导致该工作时不工作，不该工作时工作，造成严重伤害和财产损失。
- 驾驶或乘坐汽车时，一定要始终系好安全带。
- 如果必须报废车辆或安全带拉紧器，请联系HYUNDAI授权经销商。



预安全座椅安全带系统(PSB) (如有配备)

预安全座椅安全带系统的目的是防止在碰撞或危险情况前由于安全带拉紧而伤害乘员。

⚠ 注意

预安全座椅安全带系统仅在乘员佩戴安全带时启动。



如果预安全座椅安全带系统有故障，预安全座椅安全带警告灯亮。

如果出现下列情况，检查系统：

- 此灯在点火开关ON时不亮。
- 此灯在点火开关ON时亮约3秒钟后持续亮。
- 此灯在车辆行驶期间亮。

为了最大化乘员安全，预安全座椅安全带系统如下述工作：

- 发生下列情况时拉紧安全带：
 - 车辆检测到碰撞
 - 发生紧急制动情况
 - 车辆失控
 - 乘员倾向一侧
- 发生下列情况时安全带振动：
 - 车辆检测到某个物体离车辆太近
 - 车道偏离警告系统(如有配备)检测到车辆移出车道

 **注意**

安全带振动时不要惊讶，这不是故障而是一个安全警告。

其它功能是在车速超过40km/h后拉紧松动的安全带，在解开安全带后卷绕松弛的安全带。

安全带预防措施

 **警告**

车内的所有乘客一定要始终系好安全带，当发生碰撞事故或进行紧急制动时，安全保护系统能降低乘客受到严重或致命伤害的危险。如果乘客未佩戴安全带，发生事故时会与车内部件发生碰撞，或被抛掷，导致严重伤害甚至死亡。如果乘客未佩戴安全带，发生碰撞事故空气囊展开时，会太接近展开的空气囊，在展开的空气囊冲击下，会导致严重伤害甚至死亡。因此正确佩戴安全带能在最大程度上减少这些危险。

严格遵守本手册中有关安全带、空气囊和乘客就座的预防措施。

婴幼儿的保护

您应了解您国家的特殊规定。必须在后座椅内正确放置和安装婴幼儿座椅，有关这些保护系统的详细使用信息请参考本章的“儿童保护系统”。

警告

您车辆中的每个人包括婴儿和儿童都应始终接受保护系统的正确保护。车辆行驶中，禁止把儿童抱在臂弯内或抱坐在腿上。否则碰撞中产生的猛烈作用力会使儿童脱离您的怀抱并撞击到车辆内饰上。所以一定要使用适合儿童身高和体重的儿童保护系统。

* 参考

乘坐在后座椅内接受符合您所在国家安全标准的儿童保护系统正确保护的较小儿童能在事故中受到最佳保护。购买儿童保护系统前，确定要购买的儿童保护系统有符合您所在国家安全标准的标签。儿童保护系统必须适合儿童的身高和体重，检查儿童保护系统上有关此信息的标签。参考本章的“儿童保护系统”。

较大儿童的保护

如果儿童已大到无法使用儿童保护系统，就应该乘坐在后座椅上并使用有效的胯/肩部安全带，胯部安全带应紧固在臀部周围并尽量放低，并随时检查安全带佩戴状态。儿童的蠕动会使安全带偏离正确位置。如果儿童接受后座椅内正确保护系统的保护，则能在事故中给儿童提供最佳安全保护。如果较大儿童(12岁以上)必须乘坐在前座椅内，则这些儿童必须接受有效肩/腹部安全带的正确保护并把座椅放在最后位置。12岁以下的儿童必须乘坐在后座椅上接受正确保护，禁止12岁以下的儿童乘坐助手席座椅内。禁止在前座椅内放置脸朝后的儿童座椅。

如果肩部安全带的一部分轻微地接触儿童的颈部或脸部，可试着将儿童移向座椅中央。如果还接触到儿童的脸部或颈部，就必须使用儿童保护系统。

警告 - 较小儿童的肩部安全带

- 车辆行驶中禁止肩部安全带接触儿童的颈部或脸部。
- 如果没有正确佩戴并调整儿童用安全带，会有严重受伤或死亡危险。

孕妇的保护

建议孕妇使用座椅安全带，这样可以减少发生意外时的受伤机会。使用安全带时，应将安全带放低并最大限度地适贴在臀部，不要将其绕在腹部。具体事宜谨遵医嘱。

警告 - 孕妇

禁止孕妇将跨部安全带置于胎儿所处的腹部区域或腹部上方。如果安全带位于此位置会在碰撞中压伤胎儿。

伤员保护

转送伤员时应使用安全带。如有必要，请向医生咨询有关常识。

一人一条安全带

禁止两个人(包括儿童)使用同一条安全带，否则在意外发生时 would 增大受伤程度。

禁止躺卧

为了减少意外的发生率及最大限度地得到保护系统的保护，车辆行驶中所有的乘客必须保持正确的坐立姿势和前或后座椅靠背应处在直立位置。如果乘客躺卧在后座椅上，或者前或后座椅靠背处于倾斜状态，安全带无法正常发挥其保护作用。

警告

在座椅靠背倾斜的情况下驾驶车辆会增大碰撞事故或紧急刹车中乘客受到严重或致命伤害的危险。如果您的座椅处于倾斜状态，会极大地降低保护系统(安全带和气囊)的保护作用。安全带必须绕在臀部和胸部以便正常发挥其作用。座椅靠背越倾斜，乘客的臀部滑出腹部安全带造成严重内伤或乘客的颈部撞到肩部安全带的机率越大。驾驶员和乘客应始终靠后坐在座椅内，正确佩戴安全带并保持座椅靠背处于直立位置。

保护安全带

不可分解或改装安全带系统。并确定安全带及安全带部件没有被座椅铰链、车门或其它滥用操作损坏。

定期检查

定期检查所有的安全带是否磨损并损伤，请立即更换损坏的部件。

保持安全带清洁干燥

安全带要保持清洁干燥。如果安全带脏污，请使用温和的肥皂溶液或温水清洗。不要使用漂白粉、染剂、强性洗涤剂或磨砂剂，因为这会使安全带的纤维成分受损或变弱。

更换安全带时

如果车辆发生交通事故，应更换整个安全带总成及组件。即使没有发现损坏，也要更换。关于安全带操作的问题请直接咨询授权的HYUNDAI经销商。

儿童保护系统

儿童乘坐车辆时应坐在后座，必须正确启动保护装置，这可以最小化事故、紧急刹车或突然移动中受伤的危险。根据事故统计数据，在正确启动保护装置的前提下，让儿童坐在后座会比坐在前座能受到更好的保护。不适合使用儿童保护装置的较大儿童应使用安全带。

您应了解您国家的特殊规定。必须在后座椅内正确放置和安装婴幼儿座椅，必须使用符合您所在国家安全标准的商用儿童保护系统。

儿童保护系统设计为通过跨部安全带或跨部/肩部安全带的跨部安全带部分固定在车辆座椅内。

如果没有正确牢固固定儿童保护系统，一旦发生撞车事故，可能会导致儿童受伤甚至死亡。婴幼儿必须使用合格的婴幼儿座椅。在为您的孩子购买特定的儿童保护系统前一定要确认该系统与您的孩子、车辆座椅及座椅安全带是否合适。在安装儿童保护系统时请参考制造商提供的说明书。

警告

- 请将儿童保护系统安装在后座椅上。切勿在助手席上安装婴幼儿座椅。否则在事故发生时，助手席侧空气囊的展开会导致婴幼儿座椅中的婴幼儿严重受伤甚至死亡。因此您一定要把儿童保护系统安装在后座椅上。
- 封闭车辆里的安全带或儿童保护系统的温度会很高。因此，即使室外温度不高，仍要在安放儿童之前应先检查座椅表面及扣环的温度，以免烫伤儿童。
- 儿童保护系统闲置不用时，将其放入行李舱内保存或用一根安全带捆牢，防止急制动或发生意外时被向前抛掷出去。
- 展开的空气囊会导致儿童严重受伤或死亡。所有儿童包括不适合使用儿童保护系统的较大儿童都必须乘坐坐在后座椅上。

警告

要减少受到严重或致命伤害的机会，可执行下列操作：

- 所有年龄段的儿童乘坐坐在后座椅内接受保护时安全性都较高。乘坐坐在助手席座椅上的儿童会受到展开的空气囊的强力冲撞，导致受到严重或致命伤害。
- 严格遵守儿童保护系统制造商的安装和使用说明。
- 确定儿童座椅牢固固定在车辆内并且儿童乘坐坐在儿童座椅内接受正确保护。
- 车辆行驶中，禁止把儿童抱在臂弯内或抱坐在腿上。碰撞中产生的猛烈作用力会使儿童脱离您的掌控并撞击到车辆内饰上。
- 禁止把安全带放到您和孩子的上方。碰撞中，安全带会深深勒紧儿童，导致儿童受到严重内伤。

(继续)

(继续)

- 不要把无人照看的儿童单独留在车内 - 即使极短时间也不行。车辆会迅速升温, 导致车内的儿童受到严重伤害。即使非常小的儿童也会由于不慎而导致车辆移动、被缠入车窗内或把他们自己及他人锁在车内。
- 禁止两个以上的儿童或成人共用一个安全带。
- 儿童经常蠕动并导致自身定位不当。儿童乘车时, 禁止把肩部安全带置于儿童手臂的下方或背后。一定要把儿童正确定位在后座椅内。
- 车辆行驶中禁止儿童站在或跪坐在座椅或地板上。否则碰撞或急刹车中, 会使儿童猛烈撞击到车辆内饰上, 导致严重伤害。

(继续)

(继续)

- 切勿使用“挂”在座椅靠背上方的儿童安全椅和儿童运载装置, 因为在发生事故时它不能提供足够的安全保证。
- 安全带可能会变得非常热, 尤其是在车辆停放在直射光线下时。把安全带系紧在儿童身上时一定要检查安全带扣环的温度。
- 发生事故后, 请HYUNDAI授权经销商检查儿童保护系统、安全带固定调整装置和下部固定锚。
- 如果因为驾驶席座椅原因导致没有足够的空间安装儿童保护系统, 请将儿童保护系统安装在后右侧座椅上。

警告

在后电动座椅(如有配备)上安装了儿童座椅时, 禁止操作座椅。

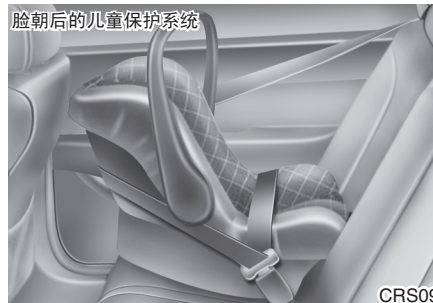

使用儿童保护系统

小孩和婴儿应使用儿童座椅或婴幼儿座椅。儿童座椅和婴幼儿座椅应适合儿童的大小, 并且根据厂家的说明书安装。

基于安全因素，我们强烈建议您在后座椅上安装儿童保护系统。

警告

不要在前座椅上安装脸朝后的儿童保护系统。因为助手席空气囊展开会撞击脸朝后的儿童保护系统，导致儿童死亡。

警告 - 儿童座椅的安装

- 如果儿童保护系统没有适当固定在车辆上以及儿童没有接受到儿童保护系统的适当保护，儿童会在发生碰撞时严重受伤或死亡。安装儿童保护系统前，阅读儿童保护系统制造商提供的说明书。
- 如果安全带不按照本章中的说明工作，立即请授权的HYUNDAI经销商检查系统。
- 如果不遵守本手册中关于儿童保护系统的说明及儿童保护系统携带的说明会增加事故中受伤的机会和严重性。



通过腹部安全带安装儿童保护系统(在中央后座椅上)(如有配备)

执行下列程序，在中央后座椅上安装儿童保护系统：

1. 把儿童保护系统放到中央后座椅上。
2. 拉出腹部安全带的卡扣。
3. 按照座椅制造商的说明，使腹部安全带穿过保护系统。
4. 扣上安全带并拉动安全带的松弛端调整腹部安全带，使其能使舒适地固定在儿童保护系统上。安装儿童保护系统后，试探地朝各个方向移动儿童保护系统，确定儿童保护系统安装牢固。

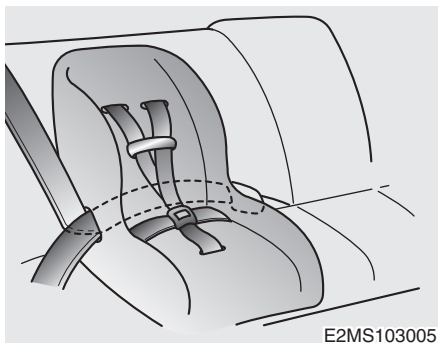

通过肩/腹部安全带安装儿童保护系统

执行下列程序，在后座椅外侧或中央安装儿童保护系统：

1. 把儿童保护系统放在座椅内并按照儿童保护系统制造商的说明使肩/腹部安全带绕在保护系统周围或穿过儿童保护系统，确定安全带吊带没有扭结。

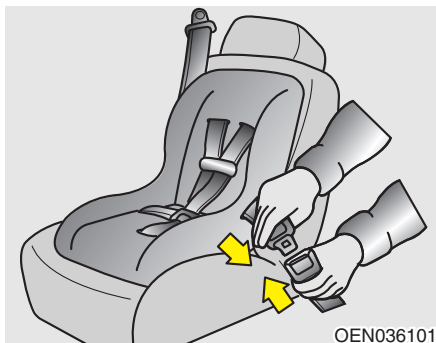

2. 把肩/腹部安全带卡扣紧固在扣环内。倾听独特的“卡嗒”声。要正确定位释放钮，方便在紧急情况中迅速操作。



3. 扣上安全带并收回安全带松弛部分。安装儿童保护系统后，试探性地朝各个方向移动儿童保护系统，确定儿童保护系统安装牢固。

如果需要紧固安全带，进一步向伸缩装置方向拉安全带吊带。当解开安全带并使安全带收回时，伸缩装置自动把安全带反绕回正常就坐乘客紧急锁紧使用状态。

空气囊 - 辅助保护系统

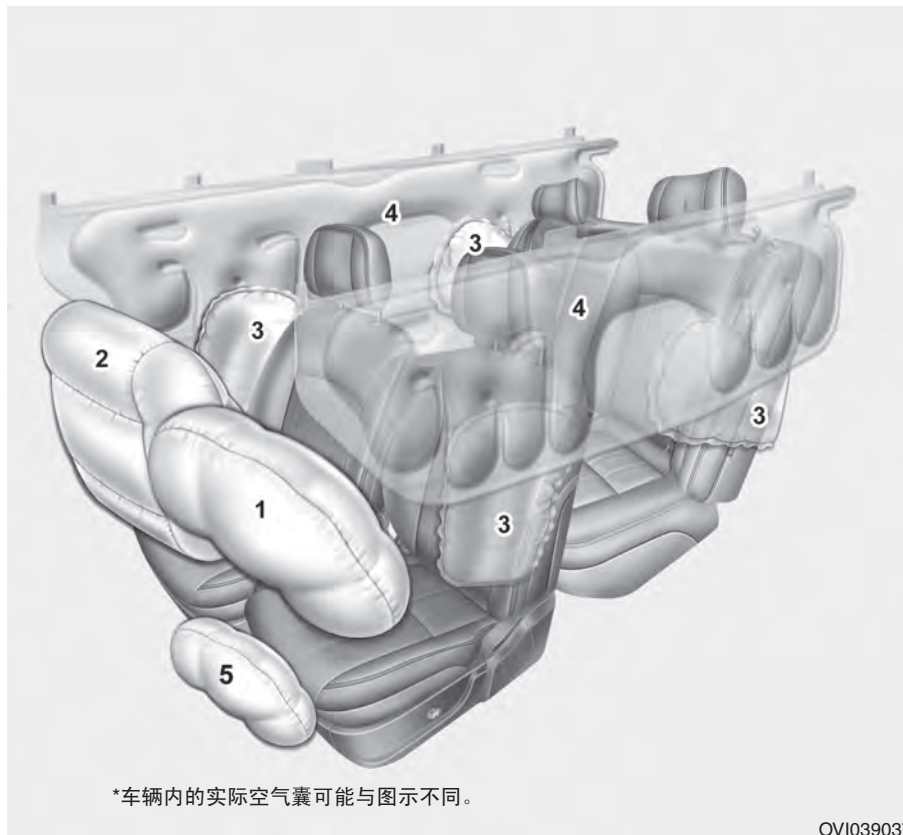

- (1) 驾驶席空气囊
- (2) 助手席空气囊
- (3) 侧面空气囊
- (4) 窗帘式空气囊
- (5) 驾驶席膝部空气囊

警告

即使车辆配备了空气囊，您和乘客仍必须始终佩戴安全带，以最小化碰撞或翻车事故中受伤的程度和其严重性。

安全气囊系统如何工作

- 仅在将发动机启动/停止按钮转至ON或START位置时启动安全气囊(能在必要时展开)。
- 安全气囊在严重的正面碰撞或侧面碰撞事故中立即展开，帮助保护乘员，避免乘员受到严重的人身伤害。
- 安全气囊展开的速度并不固定。通常，安全气囊根据碰撞的强度和方向决定是否展开。有两种因素决定传感器是否发出电控展开/膨胀信号。
- 安全气囊依据一系列因素决定是否展开，这些因素包括车速、碰撞的角度和车辆在碰撞中撞击的车辆或物体的密度和刚度等，此外还有其它因素。
- 前安全气囊瞬时完全展开并放气。在事故中，您几乎不能看清安全气囊的展开操作。只能在碰撞后看到从储存室伸出的放气的空气囊。

- 为了能在严重碰撞中提供保护，空气囊必须迅速展开。碰撞中空气囊在乘客没有碰撞到车体前极短时间内在乘客和车身之间展开。空气囊展开速度越快越能减少严重受伤甚至死亡的可能性。因此要求空气囊能迅速展开是设计制造空气囊时的必要条件。但是，空气囊的展开也会造成某些伤害，这些伤害通常包括表面擦伤、碰撞和骨折及其它严重伤害。这是因为过快的速度使空气囊以较强的力量展开。
- 在某些情况下方向盘空气囊的冲击下会导致致命伤害，尤其是驾驶员乘坐**在特别接近方向盘的位置上时**。

警告

- 驾驶员应尽可能向后远离方向盘空气囊(至少10in(250mm)远)乘坐，这样可避免碰撞中空气囊展开导致的严重受伤或死亡危险。前座乘客应尽可能向后移动座椅并倚靠座椅靠背乘坐。
- 安全气囊在碰撞中瞬时展开。如果乘客坐姿不当，则会因为受到空气囊展开时的膨胀力作用而受伤。
- 安全气囊的展开会造成某些伤害，通常包括表面擦伤、身体的碰伤、由碎玻璃造成的伤害或由于空气囊展开而造成的烧伤。

噪音与烟雾

安全气囊展开时会发出巨大噪音，接着车内的空气中会有烟雾及粉末。这是正常现象，是由安全气囊气体发生器引爆引起的。安全气囊展开后，您会因为胸部紧贴着安全气囊及安全带而感觉呼吸不适，更会闻到令人不舒服的烟雾及粉末味道。**我们强烈建议您在碰撞后立即打开车门或车窗，以减少不舒服的感觉及缩短浸在烟雾及粉末中的时间。**

烟雾及粉末尽管无毒，但可能会导致皮肤(眼睛、鼻子和咽喉等)受到刺激。如果出现这种情况，立即用冷水清洗和冲洗，如果症状仍存在，请就医。

警告

安全气囊展开时，方向盘和仪表盘以及前后车门上方的车顶纵梁两侧中的安全气囊相关部件会变得很热。不要在安全气囊展开后立即触摸安全气囊储存区内的部件，以免受到伤害。



C040903AEN

禁止在助手席上安装儿童保护系统

禁止在助手席上安装脸朝后的儿童保护系统。否则安全气囊展开时，会撞击脸朝后的儿童保护系统，导致儿童受到严重或致命伤害。

另外，也不要不要在助手席上放置脸朝前的儿童保护系统。否则助手席安全气囊展开时，会导致儿童受到严重或致命伤害。

警告

- 非常危险！不要在前方有安全气囊保护的座椅上使用脸朝后的儿童保护系统。
- 禁止在助手席上安装儿童保护系统。否则助手席安全气囊展开时，会导致儿童受到严重或致命伤害。
- 儿童乘坐在配备侧面与窗帘式安全气囊的后外侧座椅上时，一定要确定儿童保护系统尽可能远离车门侧并确定儿童保护系统锁定在适当位置。侧面与窗帘式安全气囊的展开会导致儿童严重受伤甚至死亡。



安全气囊警告灯

仪表盘上的安全气囊警告灯用于警告驾驶员安全气囊-辅助保护系统(SRS)可能有故障。当点火开关ON时,警告灯亮约6秒钟,然后熄灭。

如有以下情况,请检查系统:

- 此灯在发动机起动/停止按钮转至ON位置时不亮。
- 警告灯在亮6秒钟后持续亮。
- 警告灯在行驶中亮。
- 此灯在发动机起动/停止按钮处于ON位置时闪烁。

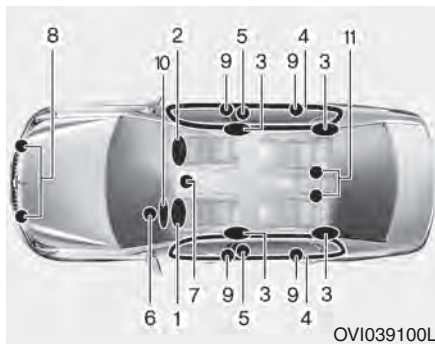

C040100AEN

SRS部件和功能

SRS包含下列部件:

1. 驾驶席空气囊总成
2. 助手席空气囊总成
3. 侧面空气囊总成
4. 窗帘式空气囊总成
5. 安全带拉紧器总成
6. 安全气囊警告灯
7. SRS控制模块(SRSCM)
8. 前碰撞传感器
9. 侧面碰撞传感器
10. 驾驶席膝部空气囊总成
11. 驾驶席和助手席安全带扣环传感器

发动机起动/停止按钮在ON位置时,SRSCM持续监测所有安全系统部件,确定碰撞冲击的严重程度是否需要展开空气囊或安全带拉紧器。

仪表板上的SRS空气囊警告灯"⚠"在发动机起动/停止按钮转至ON位置后亮约6秒钟,6秒钟后SRS空气囊警告灯"⚠"熄灭。

⚠ 警告

如果出现下列任何一种情况,表示SRS故障。尽快请授权的HYUNDAI经销商检查空气囊系统。

- 此灯在发动机起动/停止按钮转至ON位置时不亮。
- 警告灯在亮6秒钟后持续亮。
- 警告灯在行驶中亮。
- 此灯在发动机起动/停止按钮处于ON位置时闪烁。



前空气囊位于方向盘中央、手套箱上的助手席前仪表板内和/或驾驶席侧膝垫内。SRSCM检测到足够严重的正面碰撞时，自动展开前空气囊。



驾驶席空气囊展开时，直接模压在防撞盖内的撕裂接缝会在空气囊的膨胀压力作用下被分离。进一步打开防撞盖，空气囊完全展开。



完全展开的空气囊结合安全带的正确保护能减缓驾驶员或乘客的前冲运动，降低头部和颈部受伤的危险。

空气囊展开后立即开始放气，使驾驶员能够维持前方视野并能执行转向或其它操作控制。

助手席安全气囊



B240B05L

警告

- 不要在配备助手席安全气囊的车辆杂物箱上方的仪表盘罩上安装或放置任何附件(如杯架、盒式录音带架、不干胶标签等)。否则如果助手席安全气囊展开, 这些物品会变成危险抛射物并造成伤害。
- 在车辆内安装液态空气芳香剂容器时, 不要把它放到仪表盘附近或仪表盘罩表面上。
如果助手席安全气囊展开, 这些物品会变成危险抛射物并造成伤害。

警告

- 如果安全气囊展开, 车内会发出很大的声音同时伴随有细微粉尘, 这是正常现象, 没有危险 - 空气囊包裹在这种细粉中。空气囊展开期间产生的灰尘可能会导致皮肤或眼睛受刺激并导致某些人加重气喘。在发生安全气囊展开的碰撞事故后用温水和温性肥皂彻底清洗所有暴露的皮肤。
- SRS只能在点火开关位于ON位置时工作。如果SRS “” 警告灯在发动机启动/停止按钮转至ON位置时或发动机启动后不亮, 或者亮约6秒后持续亮, 或者在车辆行驶中亮, 说明SRS故障。如果发生这种情况, 请尽快让授权的HYUNDAI经销商检查车辆。

(继续)

(继续)

- 更换保险丝或分离蓄电池端子前, 将发动机启动/停止按钮转至OFF位置。发动机启动/停止按钮位于ON位置时禁止拆卸或更换安全气囊相关保险丝。如果忽视此警告内容, 会导致SRS警告灯 “” 亮。



驾驶席和助手席空气囊

您的车辆上配备了辅助安全(空气囊)系统，并在驾驶席和助手席座椅上安装了胯部/肩部安全带。

系统配备的表示方式为凸印在方向盘内空气囊装饰盖和/或方向盘下驾驶席膝垫与手套箱上方助手席前仪表板装饰盖上的"SRS AIR BAG"字母。



SRS包括安装在方向盘中央内装饰盖下方的空气囊、安装在方向盘转向柱下膝垫内的空气囊和安装在手套箱上方助手席前仪表板内的空气囊。

SRS的目的是在足够严重的正面碰撞事故中给车辆驾驶员和/或助手席乘员提供安全带保护以外的额外保护。SRS使用传感器收集驾驶席座椅位置、驾驶席和助手席安全带使用和碰撞严重性信息。

安全带扣环传感器(如有配备)判定是否佩戴好驾驶席和助手席安全带。这些传感器根据是否佩戴好安全带以及碰撞的严重程度提供控制SRS展开的能力。

警告

行驶中一定要佩戴安全带和儿童保护系统 - 每个旅程、每个时间、每个人! 安全气囊在眨眼间以相当大的力量展开。安全带有助于保持乘客在适当位置以便获得安全气囊的最佳保护。即使配备安全气囊, 如果乘客没有佩戴安全带或佩戴不当会导致乘客在安全气囊展开时受到严重伤害。一定要严格遵守本手册中有关安全带、安全气囊和乘客安全的预防措施。

要降低受到严重或致命伤害的机率并接受保护系统的最大保护, 请遵守下列事项:

- 禁止在前座椅上儿童就座和设置儿童座椅或增高座椅。
- ABC-始终把儿童就座于后座椅上, 这个乘坐位置对任何年龄段的儿童而言都是最安全的。
- 正面安全气囊和侧面安全气囊会对乘坐位置不当的乘员造成伤害。

(继续)

(继续)

- 把您的座椅尽量向后移动到远离前安全气囊但仍能维持车辆控制的位置。
- 禁止您和您的乘客乘坐或倚靠在接近安全气囊的位置。否则当安全气囊展开时会严重伤害不当就座的驾驶员和乘客。
- 禁止倚靠在车门或中央控制台上-始终保持直立坐姿。
- 禁止在方向盘、仪表板、驾驶席侧膝部支撑架以及助手席前手套箱上方的装饰板上或附近放置物品。否则, 当车辆发生碰撞安全气囊展开时, 这些物品抛投, 对乘员造成伤害。
- 不要干预或分离SRS导线或SRS系统的其它部件。否则可能造成安全气囊意外展开或使SRS失效, 导致不必要的伤害。
- 如果SRS安全气囊警告灯“

(继续)

(继续)

- 安全气囊只能使用一次 - 展开后立即请授权的HYUNDAI经销商更换安全气囊。
- SRS设计为前安全气囊仅在碰撞严重性达到一定程度时以及碰撞方向与车辆前纵轴形成的角度小于30°时展开。另外, 安全气囊仅展开一次。必须始终佩戴好安全带。
- 前安全气囊在侧面碰撞、后面碰撞或翻车碰撞中不展开。另外, 前安全气囊在低于展开界限的前碰撞中不展开。

(继续)

(继续)

- 禁止把儿童保护系统安装在前座椅上。否则，当发生事故时，接受前座椅上儿童保护系统保护的婴幼儿会由于空气囊的展开导致严重受伤甚至死亡。
- 12岁以下的儿童必须乘坐在后座椅上接受正确保护，禁止12岁以下的儿童乘坐在助手席座椅内。如果万不得已12岁以上的儿童必须乘坐在前座椅内，则必须接受安全带的正确保护并尽量向后移动座椅。
- 为了最大化所有类型碰撞中的安全保护，无论是否在包括驾驶员在内的所有乘客的就坐位置上提供空气囊，驾驶员和所有乘客都应始终佩戴好安全带，以最小化碰撞事故中严重受伤或死亡的危险。车辆行驶中不要乘坐或倚靠在不必要接近空气囊的位置。

(继续)

(继续)

- 如果就坐不当或不在适当位置就坐，当车辆发生碰撞时会导致严重伤害甚至死亡。所有成员都应在座椅靠背直立状态保持直立坐姿，就坐于座垫中央部位，佩戴好安全带，舒适伸展腿部，双足着地，直到车辆停止并发动机启动/停止按钮位于OFF位置为止。
- 碰撞中SRS空气囊系统必须迅速展开以提供保护。如果乘客没有佩戴安全带，发生碰撞时会导致乘客向前接近空气囊，展开的空气囊会强力冲击乘客，导致严重伤害甚至死亡。

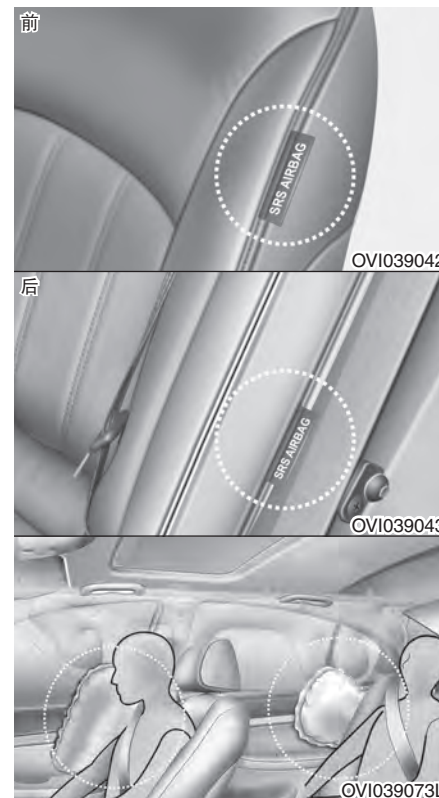

侧面空气囊

您的车辆在每个前座椅和后外侧座椅上配备侧面空气囊。配备空气囊的目的是向驾驶员和/或助手席乘员以及后外侧座椅乘员提供安全带以外的额外安全保护。

只有当车辆发生一定程度的侧面碰撞时，侧面空气囊才展开。它的展开取决于碰撞严重程度、角度、速度及冲击点。侧面空气囊并不是在所有侧面碰撞中都展开的。

- 侧面空气囊设计为在一定的侧面碰撞事故中，根据碰撞严重性、角度、速度和冲击点展开。
- 侧面空气囊设计为并不在所有侧面碰撞中都展开。

警告

乘员乘坐在配备侧面和/或窗帘式空气囊的座椅上时，禁止乘员将头或身体或手臂倚靠或放在车门上，禁止把手伸出车窗外或在车门与乘员之间放置物品。

警告

- 侧面空气囊是驾驶席和助手席安全带系统的辅助保护系统。不能替代安全带。所以行驶时要始终佩戴好安全带。侧面空气囊只在车辆发生的侧面碰撞的严重性达到一定程度时展开，如在会导致车辆中的乘客受到严重伤害的情况中。
- 为获得侧面空气囊的最佳保护，避免侧面空气囊展开造成的伤害，前座椅和所有后座椅(如有配备)乘员都应保持直立坐姿并正确佩戴好安全带。驾驶员的手应该放在方向盘的3:00钟及9:00钟位置。助手席乘客的手应放在他们的膝上。
- 不要使用任何附加的座套。
- 使用座套会降低或妨碍空气囊系统的效果。

(继续)

(继续)

- 切勿在侧面空气囊侧或周围安装不必要的附件。
- 切勿在空气囊上方或空气囊和您之间放任何物品。
- 禁止在车门和座椅之间放置物品(伞、包等)。这些物品在侧面空气囊展开时会变成危险物，可能会导致人员受伤。
- 为防止侧面空气囊意外展开所造成的人身伤害，在点火开关置于“ON”位置时应避免撞击侧面碰撞传感器。
- 车辆配备侧面碰撞空气囊，所以座椅或座套损坏时，应由授权的HYUNDAI经销商检查和维修车辆。

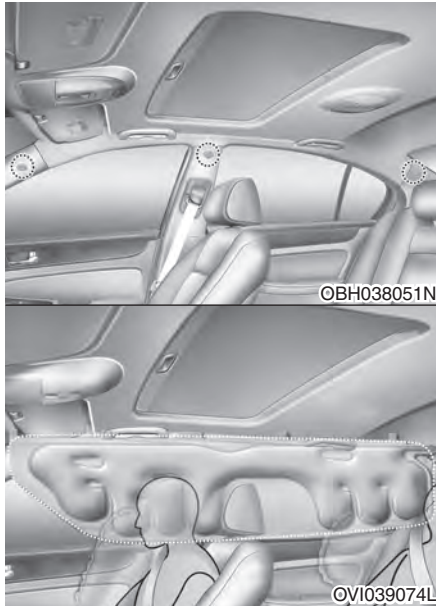

窗帘式空气囊

窗帘式空气囊位于前后车门上方车顶纵梁的两侧。

安装它的目的是在发生一定程度的侧面碰撞时帮助保护前座椅乘客和后外侧座椅乘客的头部。

只有当车辆发生一定程度的侧面碰撞时，窗帘式空气囊才展开。它的展开取决于碰撞严重程度、角度、速度及冲击点。窗帘式空气囊并不是在所有侧面碰撞中都展开的。车前或车后被撞击以及多数翻车情形中，窗帘式空气囊不会展开。

⚠ 警告

- 为了使侧面和窗帘式空气囊能最大程度的发挥保护作用。两前座乘客和两后外侧座乘客应在正确佩戴好安全带的情况下保持直立坐姿。重要的是，儿童应乘坐在后座椅上的适当儿童保护系统内。

(继续)

(继续)

- 儿童乘坐在后外侧座椅上时，必须正确使用儿童保护系统。确定儿童保护系统尽可能远离车门侧并确定儿童保护系统锁定在适当位置。
- 禁止乘客把头或身体倚靠在车门上，把胳膊放到车门上或伸出车窗外，或在乘客乘坐时或在配备侧面和窗帘式空气囊的座椅上时在车门和乘客之间放置物品。
- 禁止分解或维修侧面和窗帘式空气囊系统的任何部件，此工作只能由授权的HYUNDAI经销商执行。

如果不遵守上述说明，当发生碰撞事故时会导致乘客严重受伤甚至死亡。

为什么我的空气囊在碰撞中没有展开?
(空气囊的展开和不展开条件)

在很多类型的事故中，即使空气囊展开也无法提供额外保护。

如车辆后部受到碰撞或连环碰撞事故中的第二次、第三次碰撞，或者低速碰撞等。

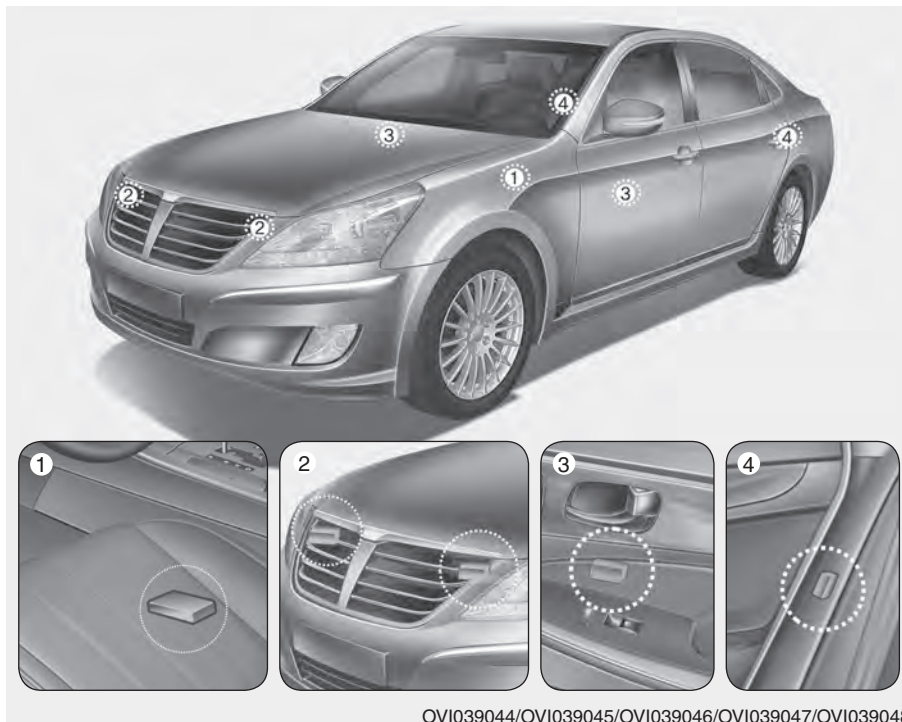

OVI039044/OVI039045/OVI039046/OVI039047/OVI039048

空气囊碰撞传感器

- (1) SRS控制模块
- (2) 前碰撞传感器

- (3) 侧面碰撞传感器(前)
- (4) 侧面碰撞传感器(后)

警告

- 不要敲击或使某个物体碰撞空气囊或传感器的安装位置。否则会使空气囊意外展开，导致人员严重受伤甚至死亡。
 - 如果因某种原因传感器的安装位置和角度发生了变化，空气囊可能在不应该展开时展开，导致人员严重受伤甚至死亡。
- 因此，不要对空气囊传感器或在其周围进行保养操作，应将车辆交由授权的HYUNDAI经销商检查和维修。

(继续)

(继续)

- 如果由于前保险杠、车体或安装侧面碰撞传感器的B、C立柱的变形而传感器的安装角度发生变化，可能会出现故障。应将车辆交由授权的HYUNDAI经销商检查和维修。
- 您车辆上安装了可在一定程度的碰撞中展开并吸收碰撞冲击能量的空气囊。在车辆售出后加装零件市场保险杠保护装置或用非正品部件更换保险杠会对车辆的碰撞和空气囊的展开功能有不利影响。



空气囊展开条件

前空气囊

前空气囊根据正面碰撞的强度、速度或角度-决定是否展开。



侧面空气囊

当侧面碰撞传感器接收到侧面碰撞时，侧面空气囊(侧面和窗帘式空气囊)根据侧面碰撞的强度、速度或角度展开。

尽管前空气囊(驾驶席空气囊和助手席空气囊)仅在车辆受到正面碰撞时展开，但它在其它碰撞类型中仍会在前碰撞传感器接收到一定程度的碰撞信息时展开。尽管侧面空气囊(侧面和窗帘式空气囊)设计为仅在车辆受到侧面碰撞时展开，但它仍会在侧面碰撞传感器接收到一定程度的碰撞信息时展开。

如果车辆底盘受到颠簸或受到未经人工处理的公路或人行道上物体的碰撞，空气囊可能会展开。所以在未经人工处理的公路或不适合车辆行驶的地面上驾驶车辆时请小心，避免空气囊意外展开。



空气囊不展开条件

- 在某些低速碰撞中，空气囊不展开。空气囊设计为在这些情况中不展开，因为在这些碰撞中除安全带能提供保护以外，空气囊不能提供任何保护。



- 前气囊在车辆后部受到碰撞时不展开。因为乘客在车辆后部受到碰撞时会由于撞击力的作用而向后移动，在这种情况下气囊不提供附加保护。



- 前气囊可能在某些侧面碰撞中不展开，因为乘客会朝碰撞方向移动，而此时即使前气囊展开也无法提供正确保护。但是侧面或窗帘式气囊可能会依据碰撞的强度、车速或角度展开。

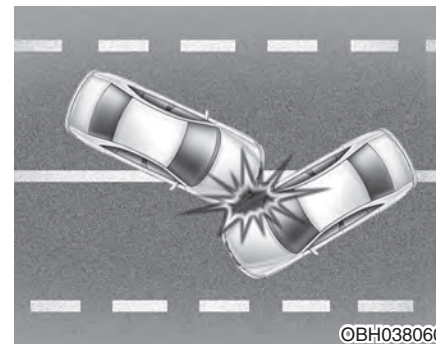

- 在斜面碰撞或成角度的碰撞中，碰撞力将乘客引向气囊不能提供任何保护的方向，此时传感器可能不展开气囊。

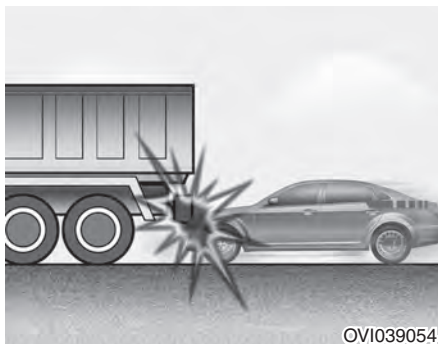

- 通常驾驶员会在碰撞前进行紧急制动，此时车辆的前部降低，车辆的前部“重叠”在某个离地间隙较高的车辆底部。空气囊在这种“底部重叠”情况中不展开，因为“底部重叠”碰撞有效减小传感器检测到的减速度信息。

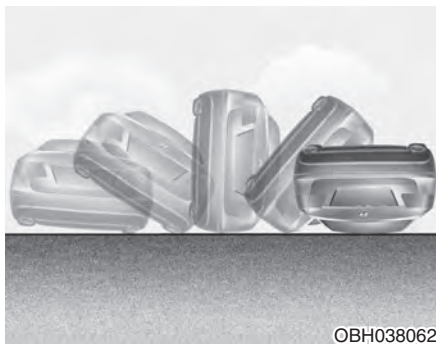

- 在翻车事故中空气囊可能不展开。因为即使空气囊展开也无法给乘客提供保护。但是，如果车辆配备了侧面空气囊与窗帘式空气囊，则侧面空气囊与窗帘式空气囊可能在车辆由于受到侧面碰撞而翻车时展开。

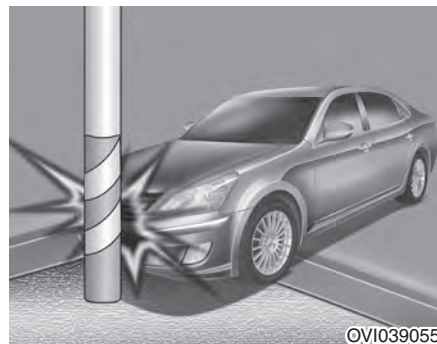

- 如果车辆与某些物体如电杆或树木等发生碰撞，在这种碰撞中，碰撞点集中在某个位置且并没有把全部碰撞力传送给传感器，所以空气囊可能不展开。

SRS的维修

SRS为无需维护的装置，因此您不能亲自维护任何部件。

如果 SRS 安全气囊警告灯“”在点火开关置于“ON”位置时不亮或持续亮，立即请授权的HYUNDAI经销商进行检修。

拆卸、安装、维修等任何SRS系统作业或方向盘、助手席前仪表板、前座椅以及车顶纵梁作业都必须由授权的HYUNDAI经销商执行。不正确的SRS系统维修可能导致严重的人身伤害甚至死亡。

警告

- 禁止修改SRS部件或电路，包括在防撞盖上添加任何附件或修改车身构造，因为这样会严重影响SRS的功能并有可能导致人身伤害甚至死亡。
- 清洗安全气囊防撞盖时，必须使用柔软、干爽的布料或用清水沾湿的布料。切勿使用溶剂或清洗剂，溶剂或清洗剂会严重影响安全气囊盖的功能及系统的正常展开。
- 切勿在方向盘上的安全气囊总成、仪表盘及杂物箱上方的仪表盘罩附近或上面放置物品。因为车辆在发生一定程度的碰撞时会使安全气囊展开，这些物品飞出可导致伤害。

(继续)

(继续)

- 安全气囊展开后的更换工作必须由授权的HYUNDAI经销商进行。
- 不要随意更改或分离SRS导线或其它SRS系统部件。否则会由于安全气囊以外展开或SRS该展开时不展开而导致伤害。
- 如果必须丢弃安全气囊系统部件或必须报废车辆，必须遵守一定的安全预防措施。授权的HYUNDAI经销商了解这些预防措施，可向您提供必要的资料。如果不遵守预防措施和程序，会增大人身伤害机率。
- 如果您的车辆被水浸泡、地毯被浸湿或水没过地板，切勿试图启动发动机。必须由授权的HYUNDAI经销商来进行处理。

补充安全预防措施

- 所有乘客都应该保持直立坐姿，充分靠后乘坐，佩戴好安全带并把脚放到地板上。
- **车辆行驶中乘客不要离开座椅或更换座椅。**碰撞或紧急刹车中没有佩戴安全带的乘客会被抛掷，撞到其他乘客或被抛出车辆。
- **每条安全带只能保护一名乘客。**如果两个以上的人员共用同一条安全带，这些人员会在碰撞中严重受伤或死亡。
- **不要在安全带上使用任何附件。**能提高顾客舒适性的设备或重置安全带会降低安全带的保护作用并增大碰撞中严重受伤的机率。
- **禁止乘客在自身和空气囊之间放置坚硬或尖锐物品。**在腿上放置坚硬或尖锐物品或嘴含坚硬或尖锐物品会导致在空气囊展开时受到严重伤害。

- **保持乘客远离空气囊盖。**所有乘客都应该保持直立坐姿，充分靠后乘坐，佩戴好安全带并把脚放到地板上。如果乘客太接近空气囊盖，会在空气囊展开时受到伤害。
- **不要在空气囊盖上或空气囊盖附近附着或放置物品。**在前空气囊盖或侧面空气囊盖上附着或放置物品会干扰空气囊的正常展开。
- **不要改装前座椅。**改装前座椅会干扰辅助保护系统检测部件或侧面空气囊的展开。
- **不要在前座椅下放置物品。**在前座椅下放置物品会干扰辅助保护系统检测部件和导线线束的功能。
- **禁止怀抱儿童或把儿童抱坐在膝上。**婴幼儿或儿童会在碰撞中严重受伤或死亡。所有婴幼儿和儿童都应乘坐在后座椅内并接受正确儿童安全座椅或安全带的保护。

警告

- 乘坐不当或不在适当位置会导致乘客太接近展开的空气囊，撞到车辆内饰或被抛掷，导致严重伤害或死亡。
- 所有乘客都应直立乘坐在座椅靠背处于直立位置的座椅内、居于座椅垫中央并佩戴好安全带，舒适伸展腿部并把脚放到地板上。

在配备空气囊的车辆上添加设备或执行改装

如果您通过变更车架、保险杠系统、前端、侧面金属薄板或车辆高度来改装车辆，会影响车辆空气囊系统的操作。

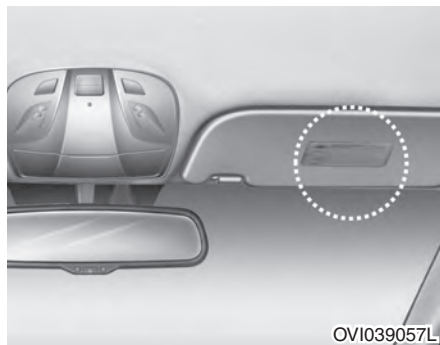

空气囊警告标签

为了警告驾驶员及乘员空气囊系统的潜在危险性，附着了空气囊警告标签。

注意，这些政府警告集中于儿童危险，我们也希望您了解已暴露出的成人危险，已在前面描述了有关内容。

智能钥匙 / 4-3
防盗警报系统 / 4-9
车门锁 / 4-11
行李箱 / 4-16
门窗 / 4-24
发动机盖 / 4-28
燃油加油口门 / 4-30
天窗 / 4-33

您车辆的功能

4

驾驶席位置记忆系统 / 4-37
方向盘 / 4-39
车镜 / 4-42
仪表盘 / 4-47
前进和倒车警告系统 / 4-70
驻车向导系统 / 4-73
前盲点监测系统 / 4-77
后摄像头 / 4-78
危险警告灯 / 4-78
照明灯 / 4-79
雨刮器和喷水器 / 4-87
室内灯 / 4-91
除霜器 / 4-94
自动空调控制系统 / 4-95
挡风玻璃除霜和除雾 / 4-108

清洁空气模式 / 4-111
储存室 / 4-112
内部装置 / 4-116
多媒体系统 / 4-125

智能钥匙



OV1049001

如果拥有智能钥匙，您可以在不使用钥匙的情况下闭锁或开锁车门(和行李箱盖)，甚至启动发动机。

智能钥匙功能

随身携带智能钥匙的情况下您可以闭锁和开锁车门(和行李箱)，也能启动发动机。相关细节请阅读下列内容。

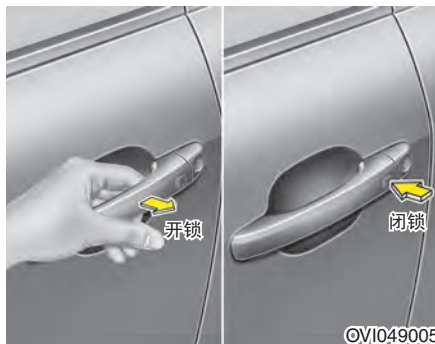

OV1049005

闭锁

在所有车门(和行李箱盖)关闭，并且任意车门处于开锁状态，按下车门外侧手柄上的按钮，可闭锁所有车门(和行李箱盖)。危险警告灯闪烁一次，指示所有车门(和行李箱盖)闭锁。

这个按钮只在智能钥匙在距外侧车门把手0.7~1m(28~40in.)范围内时工作。如果您将手放入车门外侧手柄内检查车门闭锁情况，车门会开锁。

如果要确定车门是否闭锁，应检查车门内侧门锁旋钮或检查危险警告灯是否闪烁一次。

如果出现下列情况中的任何一种情况，即使按下按钮，车门也不会闭锁并且蜂鸣器响3秒。

- 智能钥匙在车辆内。
- 发动机启动/停止按钮位于 ACC 或 ON 位置。
- 行李箱盖除外的任意车门处于打开位置。

开锁

在所有车门闭锁状态，携带智能钥匙把手放入车门外侧手柄内约 0.5 秒钟，所有车门开锁，危险警告灯闪烁两次，指示所有车门(和行李箱盖)开锁。可以通过拉车门外侧手柄打开车门。仅能识别距车门外侧手柄最远0.7~1m(28~40in.)范围内的智能钥匙。

当识别到距车门外侧手柄0.7~1m(28~40in.)范围内的智能钥匙时，其它没有携带智能钥匙的人也能打开车门。

行李箱盖开锁(如有配备)

在所有车门闭锁状态，如果您在距行李箱盖外侧手柄最远0.7~1m(28~40in.)范围内，并随身携带有智能钥匙，在您按下行李箱盖手柄开关时，行李箱盖开锁并打开。一旦行李箱盖在打开后关闭，行李箱盖会自动闭锁。

如果您在把智能钥匙遗留在行李箱内的情况下关闭行李箱盖，蜂鸣音响5秒钟，行李箱盖在您按下行李箱盖手柄时开锁并打开。

起动

您可以在不插入钥匙的情况下起动机。详细信息请参考第5章的“发动机起动机/停止按钮”。



智能钥匙上的按钮

闭锁(1)

如果所有车门关闭期间按下闭锁按钮，所有车门(和行李箱盖)闭锁。

如果所有车门(和行李箱盖)关闭，危险警告灯闪烁一次指示所有车门(和行李箱盖)闭锁。

但如果任意车门(或行李箱盖)保持打开状态，危险警告灯不闪烁。

按下闭锁按钮后，如果关闭所有车门(和行李箱盖)，危险警告灯闪烁。

如果按下闭锁按钮闭锁所有车门后 4 秒内再次按下闭锁按钮，折叠室外后视镜。(如有配备)

开锁(2)

如果按下开锁按钮，所有车门(和行李箱盖)开锁。

危险警告灯闪烁两次，指示所有车门(和行李箱盖)开锁。

按下此按钮后，如果您在 30 秒内没有打开任意车门，车门(和行李箱盖)自动重新闭锁。

如果按下开锁按钮开锁所有车门后 4 秒内再次按下开锁按钮，展开室外后视镜。(如有配备)

行李箱盖开锁(3)

未配备电动行李箱盖

如果当所有车门闭锁状态时按下此按钮 1 秒以上，行李箱盖开锁。

危险警告灯闪烁2次，指示行李箱盖开锁。一旦行李箱盖在所有车门闭锁状态下打开后关闭，行李箱盖会自动闭锁。

配备电动行李箱盖

如果按下按钮1秒以上的时间，自动打开行李箱盖。

危险警告灯闪烁2次，指示行李箱盖向上打开。

注意

发动机停止状态可以操作电动行李箱盖。

电动行李箱盖操作时消耗大量电力。为了防止蓄电池放电，不要连续操作电动行李箱盖(约10次以上)。

警报(4)

如果按下此按钮0.5秒以上的时间，喇叭响并且危险警告灯闪烁约30秒。要停止警报喇叭和危险警告灯工作，按下遥控器上的任何按钮即可。

智能钥匙的预防措施

* 参考

- 如果出于某种原因丢失了智能钥匙，您将不能起动发动机。必要时拖吊车辆并联络授权的HYUNDAI经销商。
- 一辆车最多能注册2把智能钥匙。如果您丢失其中的一把智能钥匙，应立即将车辆和钥匙移交给授权的HYUNDAI经销商以防车辆被盗。
- 智能钥匙在下列任何一种情况下均不工作：
 - 智能钥匙接近能干扰智能钥匙正常工作的无线电台等无线电发射器或飞机场。
 - 您的智能钥匙与汽车双向无线电通信系统或蜂窝电话在一起。
 - 在您车辆附近操作其它车辆的智能钥匙时。

智能钥匙不能正常工作时，用机械钥匙打开和关闭车门。如果您有智能钥匙方面的疑问，请咨询授权的HYUNDAI经销商。

(继续)

(继续)

- 如果智能钥匙与您的手机或智能电话靠的很近，您手机或智能电话的正常信号会干扰智能钥匙的信号。这在电话处在打电话、接电话、发短信和/或发送/接收电子邮件时更为严重。因此，防止将智能钥匙和手机或智能电话放到同一裤兜或夹克口袋里，要保持两个设备之间的充足距离。

⚠ 注意

使智能钥匙远离水或其它液体。如果遥控系统由于接触水或其它液体而导致工作无效，则不在制造商的保修范围内。

⚠ 注意

没有得到负责授权方的明确批准而执行变更或改装作业会导致用户丧失部件操纵权。如果由于没有得到负责授权方的明确批准而执行变更或改装作业导致遥控系统无效，这不在您车辆制造商的保修范围内。

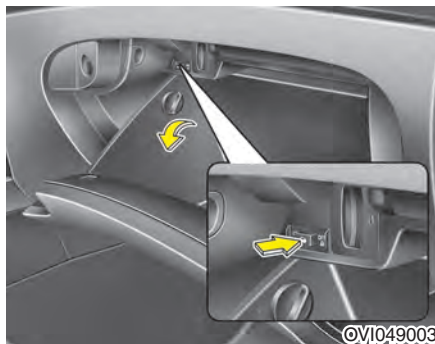

处理钥匙的限定条件

把钥匙交给停车场的服务员或侍者时，执行下列程序，可以确保在您离开期间，您车辆的行李箱和杂物箱不会被打开。



执行下列程序，可以激活行李箱锁系统，使行李箱只能用主钥匙开锁。

1. 按住释放按钮(1)并拆卸机械钥匙(2)。(安装机械钥匙时，将钥匙插入孔内，向里推，直到听到“咔嗒”声。)
2. 使用机械钥匙开锁手套箱后打开手套箱。
3. 把行李箱盖控制按钮置于OFF位置(不按下)。
4. 关闭手套箱并用主钥匙锁上手套箱。

把车辆交给停车场服务员或接待员时，执行上述步骤 1 到 4，从智能钥匙上拆下机械钥匙并把智能钥匙留给接待员。在这种情况下用智能钥匙仅能起动发动机和操作门锁。

锁释放操作

要解除行李箱锁功能，可以用主钥匙打开杂物箱并把行李箱盖控制按钮置于ON位置(按下)。在此位置，可以使用行李箱盖按钮或智能钥匙打开行李箱盖。



蓄电池的更换

智能钥匙电池可持续使用若干年，但如果智能钥匙不能正常工作，应更换新电池。如果您不确定如何使用智能钥匙或更换蓄电池，请咨询授权的HYUNDAI经销商。

* 参考

如果智能钥匙暴露在湿气或静电中，则智能钥匙内的电路会产生故障。如果您不确定如何使用智能钥匙或更换蓄电池，请咨询授权的HYUNDAI经销商。

1. 撬开智能钥匙的后盖。
2. 更换新品电池(CR2032)。更换蓄电池时，要保证蓄电池位置。
3. 按拆卸的相反顺序安装蓄电池

⚠ 注意

- 使用坏电池会导致智能钥匙故障。一定要使用好电池。
- 当智能钥匙掉落、暴露在湿气或静电中时，智能钥匙内的电路会产生故障。
- 如果您怀疑智能钥匙遭受损坏或感觉智能钥匙不正常工作，请咨询授权的HYUNDAI经销商。

注意

蓄电池处理不当会对环境和人类健康造成危害，根据当地法律或法规处理蓄电池。

防盗警报系统

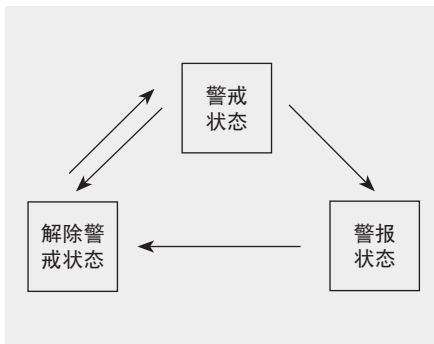

设计本系统的目的是为了防止车辆被盗。系统有下列三种状态：第一种是“警戒”状态，第二种是“警报”状态，第三种是“解除警戒”状态。如果被触发，系统会发出警报声音，同时危险警告灯闪烁。

警戒状态

停放车辆并停止发动机，按照下列方法进行警戒状态。

1. 停止发动机。
 2. 确定所有车门、发动机盖和行李箱盖完全关闭。
 3. 通过按下遥控器(或智能钥匙)上的车门闭锁按钮闭锁车门。
完成上述步骤后，危险警告灯会闪烁 1 次提示您系统已进入警戒状态。此时如果某个车门、行李箱盖或发动机盖处于打开状态，危险警告灯不闪烁，不进入警戒状态。此后，如果关闭所有车门、行李箱盖和发动机盖，危险警告灯闪烁 1 次。
- 在携带智能钥匙状态通过按下前车门外侧手柄上的按钮闭锁车门。完成上述步骤后，危险警告灯会闪烁 1 次提示您系统已进入警戒状态。此时如果某个车门、行李箱盖或发动机盖处于打开状态，危险警告灯不闪烁，不进入警戒状态。要使系统进入警戒状态，关闭所有车门、行李箱盖和发动机盖，再次闭锁车门。

- 应在车内无乘客时进行此操作。否则，乘客离开时会启动系统警报。如果在进入警戒状态后30秒内打开某个车门、行李箱盖或发动机盖，系统解除警戒状态，以免发出不必要的警报。

警报状态

在警戒状态下如果发生下列情况中的任何一项时，将发出警报。

- 不使用智能钥匙打开车门。
- 不使用智能钥匙打开行李箱盖。

* 参考

如果使用智能钥匙打开行李箱盖，不启动警报，但车门、发动机盖和发动机起动/停止按钮保持警戒状态。

一旦行李箱盖在打开后关闭，行李箱盖会自动闭锁，并进入警戒状态。

- 发动机盖被打开。

警报器发出警报音，危险警告灯持续闪烁30秒。要关闭系统，可使用智能钥匙开锁车门。

解除警戒状态

出现下列情况时系统解除警戒状态：

- 按下车门开锁按钮。
- 在携带智能钥匙状态将手放入车门外侧手柄内约0.5秒钟。

开锁车门后，危险警告灯闪烁两次指示系统解除警戒状态。

开锁车门后，如果在30秒内没有打开任意车门(或行李箱盖)，系统重新进入警戒状态。

* 参考

- 当发出警报时，不要试图起动发动机。在防盗警报期间起动机不工作。如果没有解除系统的警戒状态，把机械钥匙插入钥匙孔内并向车后转动开锁车门，将发动机起动/停止按钮置于ON位置，等待30秒钟，系统会解除警戒状态。(中国除外)
- 如果遗失钥匙，请咨询授权的HYUNDAI经销商。

注意

不要变换、修改或调整防盗警报系统，因为这导致防盗警报系统故障，只能由HYUNDAI授权经销商执行维护作业。

不当修改、调整或改装防盗警报系统导致的故障不在车辆制造商保修范围内。

车门锁

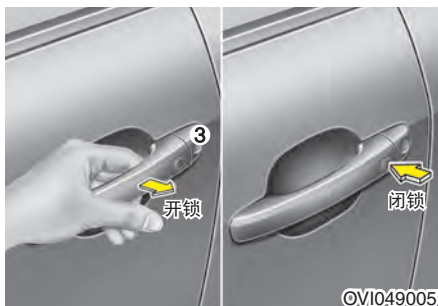

从车外操作车门锁

- 要闭锁车门，可在随身携带智能钥匙状态按下车门外侧手柄上的按钮或按下智能钥匙上的闭锁按钮。
- 要开锁车门，将手放入车门外侧手柄内约0.5秒钟或按下智能钥匙上的开锁按钮。

- 如果智能钥匙不正常工作，可使用机械钥匙闭锁或开锁车门。按住释放按钮(1)并拔出机械钥匙(2)。把机械钥匙插入钥匙孔(3)内并向车后转动可开锁车门，向车前转动可闭锁车门。
- 安装机械钥匙时，将钥匙插入孔内，向里推，直到听到“咔嗒”声。
- 如果闭锁/开锁驾驶席车门，所有车门将自动闭锁/开锁。
- 车门一旦被开锁，则必须拉动车门把手才能打开车门。
- 关闭车门时，用手推车门。确定车门安全关闭。

* 参考

- 在寒冷潮湿的气候里，车门锁和车门机械装置会由于冻结而不能正常工作。
- 如果用车钥匙或车门锁开关快速连续地进行多次闭锁/开锁交替操作，则系统会暂时停止操作，以保护电路并避免损坏系统部件。

⚠ 警告

- 如果没有牢固关闭车门，车门会再次打开。
- 关闭车门时小心不要夹住乘员的身体和手。

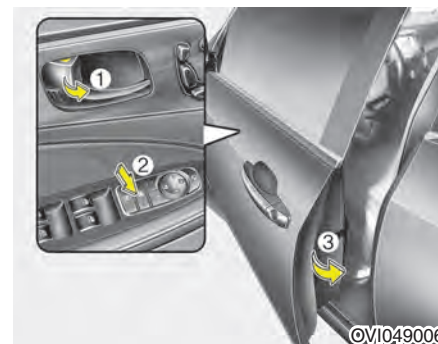

- 不用钥匙闭锁车门时，按动门内侧的“LOCK”按钮(1)或把中央门锁操纵开关(2)置于“LOCK”位置并关闭车门(3)。
- 如果用中央门锁操纵开关(2)闭锁车门，所有车门将自动闭锁。

* 参考

离开无人照看的车辆时一定要啮合驻车制动装置，关闭所有车窗并闭锁所有车门。



电动车门碰锁(如有配备)

如果车门没有完全关闭但关闭至第一个止动位置，车门将自动完全关闭。

注意

关闭车门前，确定清除所有障碍物。

警告

如果车门轻微开启，小心避免车门夹手。

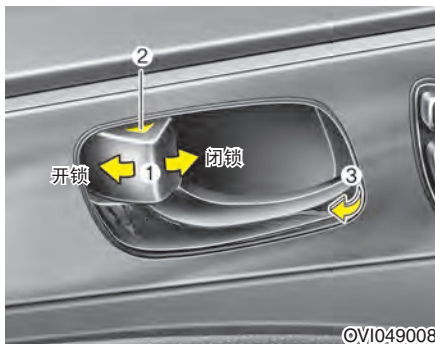

从车内操作门锁

使用车门锁按钮

- 要开锁车门，把车门锁按钮(1)按到“UNLOCK”位置。可看到按钮上的红色部分(2)。
- 要闭锁车门，把车门锁按钮(1)按到“LOCK”位置。如果车门正常闭锁，则不能看到车门锁按钮上的红色部分(2)。
- 要打开车门，请朝外拉车门把手(3)。

- 如果在门锁按钮处于闭锁位置时拉驾驶室(或助手席)车门的内车门手柄，按钮被开锁并且车门打开。(如有配备)
- 如果智能钥匙在车辆内并且有某个车门处于打开状态，不能闭锁前车门。

警告 - 车门锁故障

如果电动门锁在您位于车内时失效，使用下列一个或多个技术退出车辆：

- 在同时拉车门把手的情况下重复操作车门开锁功能(电动或手动)。
- 操作前后其它车门锁和把手。
- 降下车窗从外面用钥匙开锁车门。

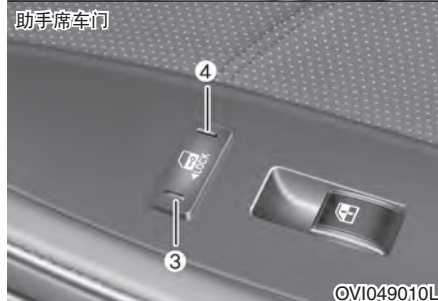

配备中央门锁操纵开关

通过按动门锁操纵开关可操作。

- 按下开关的右部(1)(驾驶席)或左部(3)(助手席), 所有车门闭锁。
- 按下开关的左部(2)(驾驶席)或右部(4)(助手席), 所有车门开锁。
- 如果智能钥匙在车辆内, 并且任意车门处于打开状态, 即使按下中央门锁操纵开关的闭锁按钮(1)或(3), 车门也不闭锁。

警告 - 车门

- 车辆行驶中车门应完全关闭并应闭锁, 以免车门意外打开。车门闭锁也可以在停车或降低速度时阻碍入侵者。
- 打开车门时应小心, 并察看车门侧道路附近是否有汽车、摩托车、自行车或行人。在车辆附近有物体接近时打开车门, 会导致车身损坏或人员受伤。

警告 - 车辆没有闭锁

如果您在车辆未闭锁的情况下离开车辆, 则您的车辆可能会被盗窃或有其他人进入。因此在无人照看车辆的情况下离开时, 应拔出点火开关钥匙, 进行驻车制动, 关闭所有门窗并锁上所有车门。

警告 - 把儿童单独留在车里

密闭的车辆可能会变得极热, 导致没有大人照看的儿童或动物由于无法逃出车辆而严重受伤甚至死亡。此外, 儿童会操作车辆部件, 从而受到伤害; 儿童还可能由于某个人侵入车内而遭遇其它伤害。因此, 千万不要把儿童或动物单独留在车内。

碰撞检测自动开锁系统

碰撞导致安全气囊展开时，所有的车门被自动开锁。

速度感应自动闭锁系统(如有配备)

车速超过15km/h后所有车门自动闭锁，停止发动机时所有车门自动开锁。

* 参考

DIS(驾驶员综合信息系统，如有配备)信息菜单中闭锁/开锁功能如下；

- 速度感应自动车门闭锁。
- 通过驾驶席门锁机械操纵钮的自动车门开锁。
- 从智能钥匙筒中拔出智能钥匙时车门自动开锁。
- 通过把变速杆移出“P(驻车)”或挂入“P(驻车)”位置执行自动车门闭锁/开锁。

如果想要拥有此功能，参考独立提供的DIS手册(如有配备)。

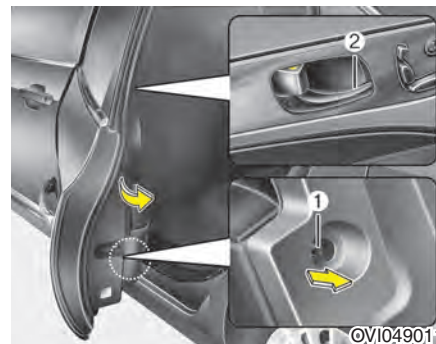

后车门儿童安全锁

儿童安全锁是用来防止儿童在车内偶然地开启后车门的装置。有儿童乘坐时，请务必使用后车门儿童安全锁。

1. 打开后车门。
2. 把后车门边缘的儿童安全锁(1)置于闭锁(🔒)位置。

儿童安全锁在闭锁位置时，即使拉动车门内侧手柄，后车门不会打开。

3. 关闭后车门。

要打开后车门，可以拉外侧车门把手。

即使车门被开锁，也无法通过拉内侧车门把手(2)打开后车门，这种情况持续到后车门儿童安全锁处于(1)开锁位置为止。

警告 - 后车门锁

当汽车行驶时，如果儿童意外开启后车门，有可能跌出车外造成严重的致命伤害甚至死亡。因此为了防止儿童在车内开启后车门，当车内有儿童乘坐时应使用后车门儿童安全锁进行闭锁。

行李箱

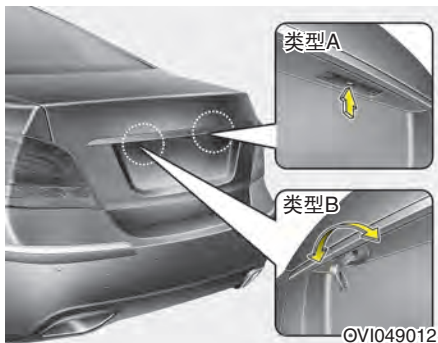

未配备电动行李箱盖

打开行李箱盖

- 使用智能钥匙或中央控制门锁开关闭锁或开锁所有车门时，行李箱盖也闭锁或开锁。

- 要在所有车门闭锁状态仅打开行李箱盖，可按下智能钥匙上的行李箱盖开锁按钮1秒以上的时间，在随身携带智能钥匙状态按下行李箱盖手柄上的按钮，或者把机械钥匙(在智能钥匙上)插入锁筒并顺时针转动。一旦行李箱盖开启后关闭，行李箱盖会自动闭锁。
- 如果行李箱盖开锁，可通过上拉手柄打开行李箱盖。

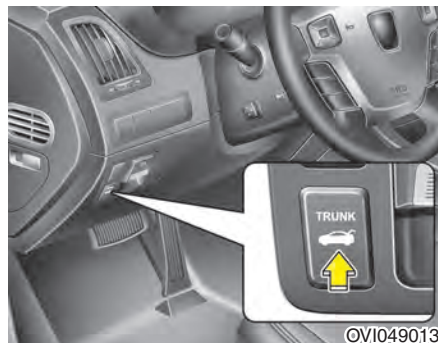

- 要通过使用行李箱盖释放按钮打开行李箱盖，可按下按钮并拉起行李箱盖手柄。

* 参考

在寒冷潮湿的气候里，车门锁和车门机械装置会由于冻结而不能正常工作。

警告

行李箱盖向上摆动打开。打开行李箱盖时确定车后附近没有物品或人。

注意

驾驶车辆前确定已关闭后备箱门。如果在没有关闭后备箱门的情况下驾驶车辆，可能会导致后备箱门气压举升器和其它部件的损坏。

关闭行李箱盖

再次向上拉动行李箱盖检查并确定行李箱盖牢固锁定。

警告

车辆行驶期间行李箱盖应始终保持完全关闭状态。如果行李箱盖处于打开或微开状态，有毒尾气会进入车内，导致人员严重伤害甚至死亡。

电动行李箱盖(如有配备)

可使用智能钥匙、电动行李箱盖主控制按钮、行李箱盖上的打开按钮或关闭按钮自动打开或关闭电动行李箱盖。

在电动行李箱盖操作期间，如果按下电动行李箱盖主控制按钮、打开按钮或关闭按钮，可停止电动行李箱盖的操作。

之后要再次操作电动行李箱盖，可按下任一按钮。

注意

为了您的安全，不要使电动行李箱盖长时间处于打开状态，否则会导致不必要的充电系统放电。

警告

禁止把无人照顾的儿童或动物留在车内。

儿童或动物可能会操纵电动行李箱盖，导致自身或其他人受伤或损坏车辆。

* 参考

在寒冷潮湿的气候里，电动行李箱盖可能因冻结而不能正常工作。

⚠ 警告

操作电动行李箱盖前要确定行李箱盖周围没有物体或人。等到行李箱盖完全打开并停止之后装货或卸货，或者乘员上下车。

⚠ 警告

驾驶机动车前确定已牢固关闭行李箱盖。如果在没有关闭行李箱盖的情况下驾驶机动车，可能会导致有毒废气进入车内，造成车内乘员严重伤害甚至死亡。

⚠ 注意

不要手动打开或关闭电动行李箱盖，否则这会导致电动行李箱盖系统损坏。如有必要在蓄电池亏电或被分离时手动关闭或打开电动行李箱盖，不要施加过大的力。

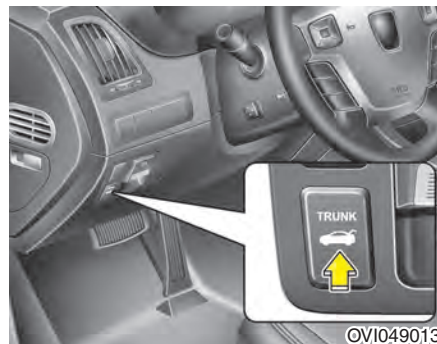

电动行李箱盖主控制按钮

按下电动行李箱盖主控制按钮自动打开电动行李箱盖。

要关闭电动行李箱盖，按下电动行李箱盖主控制按钮直到电动行李箱盖牢固关闭。



OVI049014

电动行李箱盖打开按钮

按下电动行李箱盖打开按钮时电动行李箱盖自动打开。

要在所有车门关闭并闭锁的状态下打开电动行李箱盖，可在携带智能钥匙的同时按下电动行李箱盖打开按钮。



OVI049015

电动行李箱盖关闭按钮

如果在电动行李箱盖打开状态按下电动行李箱盖关闭按钮，电动行李箱盖自动关闭。



OVI049016

电动行李箱盖闭锁按钮

在携带智能钥匙的情况下按下电动行李箱盖闭锁按钮，电动行李箱盖自动关闭，闭锁所有车门并进入系统警戒状态。

出现下列情况时，如果按下电动行李箱盖闭锁按钮，蜂鸣音工作：

- 任意车门处于打开状态。
- 发动机起动/停止按钮位于 OFF 位置。
- 智能钥匙在车辆内

电动行李箱盖不能打开条件

车速超过3km/h时电动行李箱盖不能自动打开或关闭。

警告

禁止把无人照顾的儿童或动物留在车内。

儿童或动物可能会操纵电动行李箱盖，导致自身或其他人受伤或损坏车辆。

*** 参考**

如果电动行李箱盖上有雪等障碍物，电动行李箱盖不自动打开。

除去障碍物后，再次尝试打开电动行李箱盖。

*** 参考**

- 发动机停止状态可以操作电动行李箱盖。电动行李箱盖操作消耗大量电能。为了避免蓄电池放电，不要过度操作电动行李箱盖，如：重复操作10次以上。
- 为了避免蓄电池放电，电动行李箱盖处于打开位置的时间不要过长。
- 操作电动行李箱盖时不要施加过大力量。否则会导致电动行李箱盖的损坏。
- 禁止车主改装或维修任何电动行李箱盖部件。此工作应交由授权的HYUNDAI经销商执行。
- 用千斤顶顶起车辆进行换胎或维修车辆作业时，不要操作电动行李箱盖。否则会导致电动行李箱盖工作不良。



OVI049017

自动停止和反向操作

如果电动打开或关闭期间，行李箱盖运动受到异物或人体某部分阻滞，电动行李箱盖检测阻力，停止运动或移至完全打开位置以便清除异物。

如果阻力较弱如障碍物薄或软，或者行李箱盖接近锁紧位置，自动停止和反向操作功能不检测阻力并且继续关闭操作。如果电动行李箱盖受到强烈冲击，自动停止和反向功能工作。

如果1次打开或关闭操作过程中自动停止和反向功能持续工作2次以上，电动行李箱盖会停在此位置。
此时，手动关闭行李箱盖后再次电动操作行李箱盖。

⚠ 警告

- 禁止故意在电动行李箱盖操作路径上放置物品或身体部位以确定自动停止操作。
- 操作电动行李箱盖前确定所有人的脸、胳膊、手、身体部位和其它障碍物远离电动行李箱盖运动路径。
- 禁止把物品或身体部位置于电动行李箱盖的运动路径，否则会导致人员严重受伤或车辆损坏。
- 操作电动行李箱盖前要确定行李箱盖周围没有物体或人。

如何初始化电动行李箱盖

如果蓄电池亏电或进行了拆装，或更换或拆装了相关保险丝，要使电动行李箱盖正常工作，必须如下初始化电动行李箱盖：

1. 把变速杆置于“P(驻车)”位置。
2. 手动关闭行李箱盖。

如果执行上述程序后电动行李箱盖仍不能正常工作，请授权的HYUNDAI经销商检修。

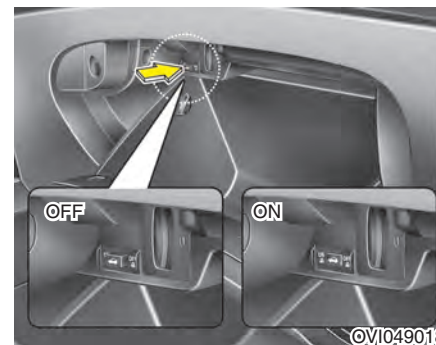

行李箱盖控制按钮

- 行李箱盖控制按钮ON(按下)时，可使用电动行李箱盖主控制按钮、电动行李箱盖打开按钮、电动行李箱盖关闭按钮和智能钥匙控制电动行李箱盖。
- 行李箱盖控制按钮OFF(不按下)时，只能使用智能钥匙上的机械钥匙控制电动行李箱盖。

⚠ 警告

禁止儿童玩耍电动行李箱盖。不使用电动行李箱盖时保持行李箱盖控制按钮在“OFF(弹出)”位置。儿童无意中操作电动行李箱盖会导致严重伤害甚至死亡。

* 参考

在自动洗车间洗车前关闭行李箱盖，保持行李箱盖控制按钮在“OFF(弹出)”位置。

⚠ 警告

如果手动打开行李箱盖10°以上超出完全关闭位置，即使行李箱盖控制按钮在“OFF(弹出)”位置，仍可使用机械力向上推动行李箱盖。此外，如果手动关闭行李箱盖到第二个锁紧位置，可电控移动行李箱盖到完全锁紧位置。操作行李箱盖前，确定脸、胳膊、手和其它障碍物远离电动行李箱盖运动路径。

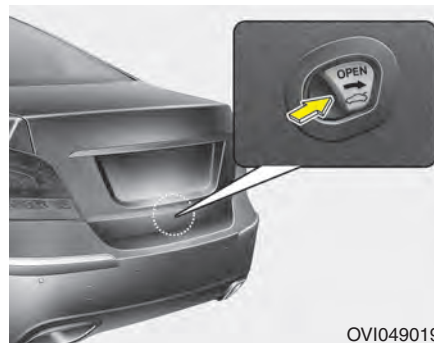

OVI049019

紧急行李箱安全释放装置

您车辆在行李箱内侧配备了紧急行李箱盖安全释放杆。当有人意外被锁入行李箱内时，可通过朝箭头方向移动释放杆并推动来打开行李箱盖。

警告

- 为了预防紧急情况，必须熟知车辆上紧急行李箱盖安全释放杆的位置和不慎被锁入行李箱内时打开行李箱盖的方法。
- 禁止任何人在任何时间内进入行李箱内。行李箱属于碰撞事故中的高危险区域。
- 紧急后备箱门安全释放杆仅能用于紧急情况。保持高度谨慎，尤其在车辆行驶中。

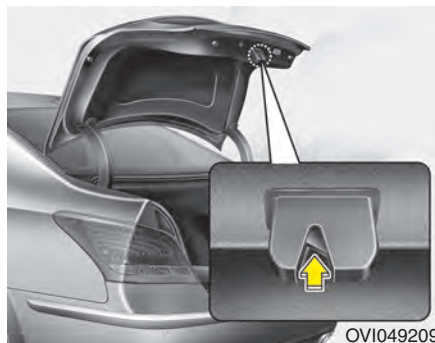

当分离蓄电池负极导线或蓄电池时，关闭电动行李箱盖。

当分离了蓄电池负极导线或蓄电池时，不能完全关闭电动行李箱盖。

当分离蓄电池负极导线或蓄电池时，执行下列操作：

1. 打开电动行李箱盖。
2. 用笔或等效品按压闭锁行李箱盖碰锁。
3. 分离蓄电池负极导线或蓄电池。



4. 朝箭头方向移动紧急行李箱盖释放杆释放行李箱盖碰锁。
5. 手动关闭行李箱盖。轻压行李箱盖上部中间部分完全关闭行李箱盖。

警告

应将从车辆上分离蓄电池的作业交由HYUNDAI授权经销商执行。

门窗

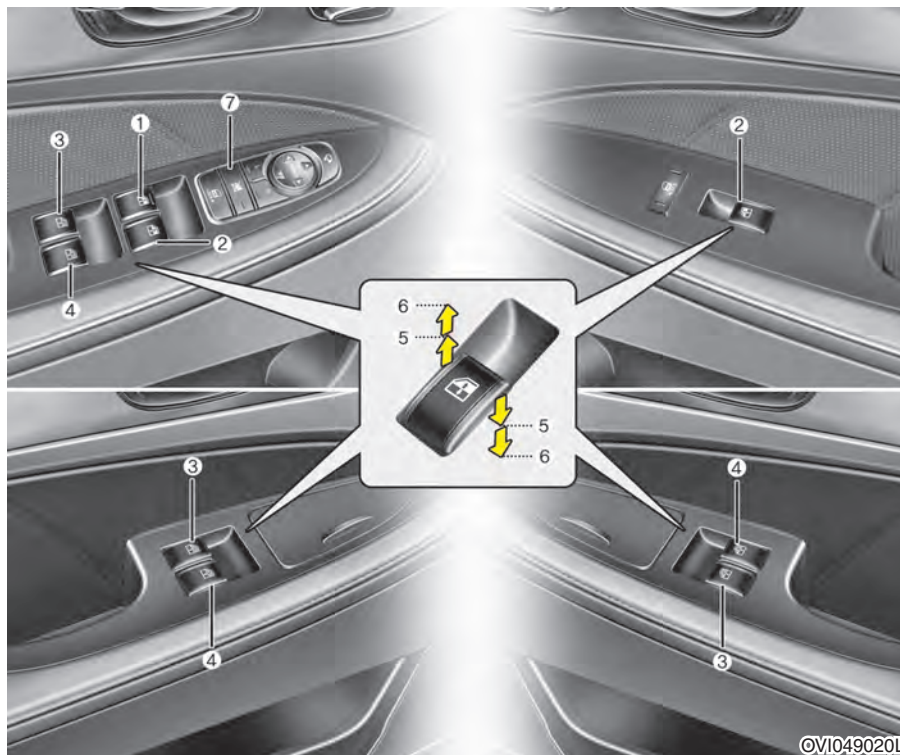

- (1) 驾驶席电动门窗开关
- (2) 助手席电动门窗开关
- (3) 后车门(左)电动门窗开关和窗帘开关
(如有配备)
- (4) 后车门(右)电动门窗开关和窗帘开关
(如有配备)
- (5) 门窗的开启和关闭
- (6) 自动门窗升降
- (7) 电动门窗锁止开关

* 参考

在寒冷潮湿的气候里，电动门窗会由于冻结而不能正常工作。

电动门窗

发动机启动/停止按钮必须在ON位置时电动门窗才能工作。

每个车门都有一个控制门窗的电动门窗开关，驾驶席车门前有能阻止乘员门窗操作的电动门窗锁止开关。在发动机启动/停止按钮转至ACC或OFF位置后30秒钟内可以操作电动门窗。但如果打开前车门，即使在30秒钟内也不能操作电动门窗。

* 参考

在后窗降下或天窗(如有配备)处于打开(或部分打开位置)状态驾驶车辆期间，您的车辆可能发生风震或有震动噪音。这个噪音是正常现象，采取下列措施可降低或消除噪音。如果在一个或两个后车窗降下状态出现噪音，部分降低两前车窗约1英寸。如果在天窗打开状态出现噪音，稍微减小天窗打开尺寸。



门窗的开启和关闭

驾驶席的车门上有电动门窗主开关，可以控制车辆上的所有门窗。

要开启或关闭门窗，可以把对应开关的前部分按下或拉起到第一个止动位置(5)。

自动升降门窗

即使在释放开关时，瞬间按下或拉起电动门窗开关至第二止动位置(6)，也会完全打开或关闭门窗。操作门窗的过程中，要使门窗停止在理想的位置，可朝与门窗运动相反的方向拉起或按下并释放开关即可。

如果电动门窗不能正确工作，必须如下所述进行自动电动门窗系统初始化。

1. 将发动机启动/停止按钮转至ON位置。
2. 关闭门窗并继续上拉电动门窗开关至少1秒钟。

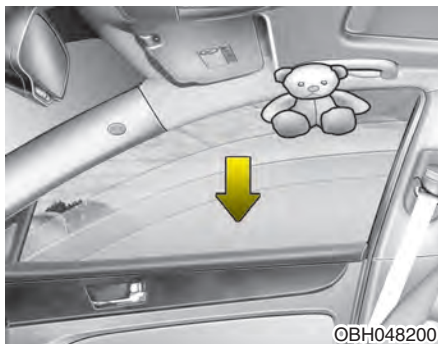

OBH048200

自动反向操作功能(安全功能)

如果门窗的自动上升操作受到物体或身体某部分的阻碍，门窗会检测到阻力并停止上升操作，会自动下降约30cm(11.8in.)以便清除障碍物。

如果在持续上拉电动门窗开关期间门窗检测到阻力，门窗会停止上升操作，下降约2.5cm(1in.)。如果门窗在自动门窗反向功能作用下自动下降后5秒内再次持续上拉电动门窗开关，自动门窗反向功能不起作用。

* 参考

所有门窗的自动反向功能仅在通过完全上拉开关使用“**AUTO UP(自动上升)**”功能时启动。如果使用电动门窗开关上的半程位置手动操作门窗上升，门窗自动反向功能不起作用。

⚠ 警告

关闭门窗前一定要检查是否有障碍物，以免造成人身伤害或车辆损坏。如果门窗玻璃和上窗框之间夹住的物体直径小于4mm(0.16in.)，门窗自动反向功能不能检测到阻力并且门窗不会停止也不会反向操作。



OVI049146L



OVI049147L

后门窗窗帘(如有配备)

后门窗窗帘用于遮阳，您可以使用驾驶席车门或后车门上的电动门窗开关折叠或展开后门窗窗帘。

1. 通过向上拉开关关闭门窗。

2. 要设置窗帘，可再次拉起开关。
3. 如果要打开挂窗帘的门窗，首先通过按下开关折叠窗帘，然后再次按下开关打开门窗。

⚠ 注意

- 如果窗帘的上移或下移运动受到异物或人体某部分阻滞，窗帘检测阻力，停止运动并下移。
- 操作窗帘期间不要施力过大，否则会导致窗帘的损坏。

重设后门窗窗帘

如果窗帘不正确工作，必须如下述重设窗帘：

1. 将发动机启动/停止按钮转至ON位置。
2. 拉起电动门窗开关到第一个止动位置，并继续拉起开关至少10秒钟关闭窗帘。

如果执行上述程序后，窗帘仍不能正常工作，请HYUNDAI授权经销商检查系统。

* 参考

车内温度低于-15°C时，后门窗窗帘可能不正常工作。



OVI049022

电动门窗锁止开关

- 驾驶员可以通过把驾驶席车门上的电动门窗锁止开关按至LOCK位置(按下)来停用所有乘客侧车门上的电动门窗开关。
- 电动门窗锁止按钮在“闭锁”位置(按下)时，不能使用驾驶席主控开关操作乘员席电动门窗。

⚠ 注意

- 为了预防电动门窗系统受损，切勿同时打开或关闭两个以上的门窗。这样做也延长了保险丝的使用寿命。
- 不要试图同时朝相反的方向操作驾驶席车门上的主开关和个别门窗开关。否则车窗会停止，并且不能打开或关闭门窗。

⚠ 警告 - 门窗

- 禁止将智能钥匙遗留在车内。
- 禁止把无人照看的儿童单独留在车内。即使非常小的儿童也会由于不慎而导致车辆移动、被缠入门窗内，伤及自己及他人。
- 关闭门窗前，一定要重复检查并确定所有人的胳膊、手和其它障碍物都处于安全位置。
- 不要让儿童玩耍电动门窗。保持驾驶席车门电动门窗锁止开关在LOCK位置(按下)。儿童意外操作门窗可能会导致严重伤害。
- 行驶中，不要把脸或胳膊伸出窗外。

发动机盖

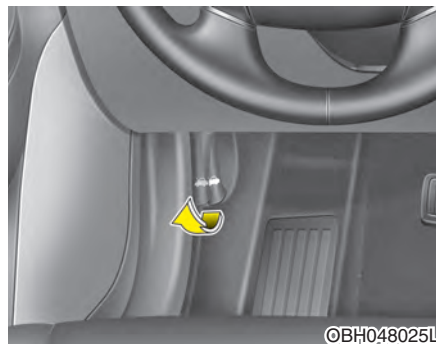

打开发动机盖

1. 拉释放杆开锁发动机盖，发动机盖会轻微砰然开锁。

⚠ 警告

在平坦地面上停止发动机，将自动变速器的变速杆挂入P(驻车)位置，设置驻车制动器，打开发动机罩。



©VI049023

2. 在车辆前方，从发动机盖和中网之间伸进手，拉出发动机盖中央内侧的二级锁(1)，并举起发动机盖(2)。
3. 举起发动机盖。发动机盖会在被举升到半开位置后自己完全打开。

关闭发动机盖

1. 关闭发动机盖前，检查下列内容：
 - 必须正确安装所有的发动机室加注口盖。
 - 手套、破布或其它可燃材料必须远离发动机室。
2. 把发动机盖放低到半开位置并向下按压，使发动机盖牢固锁定。

⚠ 警告

- 关闭发动机盖前，确定已除去发动机盖开口上的所有障碍物。在发动机盖开口上有障碍物的情况下关闭发动机盖会导致财产损失或严重的人身伤害。
- 不要把手套、破布或其它易燃物放在发动机室内，否则会导致火灾。

⚠ 警告

- 行车前重复检查确定发动机盖已牢固锁住。如果未锁住，行车时发动机盖会打开，这会完全挡住视野，导致发生意外事故。
- 切勿在支起发动机盖的情况下移动车辆。因为这样会挡住视线，而且发动机盖会掉落或被损坏。

燃油加油口门

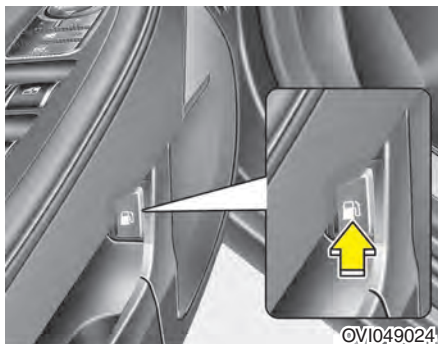

打开燃油加油口门

按下位于驾驶席车门上的燃油加油口门开启装置按钮就可以从车内打开燃油加油口门。

* 参考

如果燃油加油口门因周围过冷结冰而无法开启，可通过推或轻叩燃油加油口门来除冰并打开燃油加油口门，不要敲击。如有必要，在燃油加油口门周围喷射批准的除冰液(切勿使用散热器防冻剂)或把车移到温暖的地方自然溶化冰。

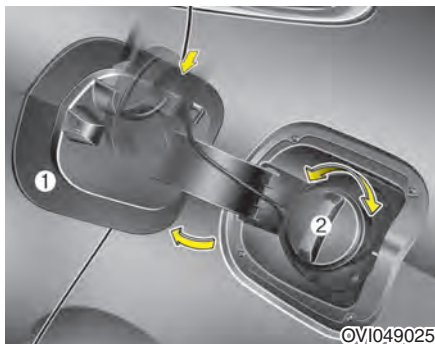

1. 停止发动机。
2. 按下燃油加油口门开启按钮，燃油加油口门缓慢打开。
3. 要拆卸燃油箱盖，可逆时针转动燃油箱盖(2)。
4. 按需要添加燃油。

关闭燃油加油口门

1. 要安装燃油箱盖，可以顺时针旋转燃油箱盖直到听到“咔嚓”声，这表示已完全拧紧燃油箱盖。
2. 关闭燃油加油口门并轻轻按压，确定燃油加油口门牢固关闭。

⚠ 警告 - 加油

- 如果燃油在压力作用下喷出，会溅到衣服或皮肤上并有起火和灼伤危险。一定要小心且缓慢地拆卸燃油箱盖。如果燃油箱口出油或听到噓噓音，则应等到声音停止完全后才能拆卸燃油箱盖。
- 加油时，燃油加油枪自动切断后不要“重新补给”。
- 一定要检查并确定燃油箱盖安装牢固以防燃油在事故中溅洒出来。

⚠ 警告 - 加油危险

汽车燃油是易燃物质。加油时，请注意参考下面的指南。如果不遵守下述指南，会由于起火或爆炸而导致严重的人身伤害、严重烧伤甚至死亡。

- 阅读并遵守加油站设施处的所有警告事项。
- 加油前一定要注意紧急汽油切断的位置，如果可以，在加油站设施处执行该操作。
- 碰触燃油加油枪前，应该通过碰触车辆的另一金属部件来消除潜在的静电放电危险，应与燃油加油颈部、加油枪或其它气体源保持一定的安全距离。

(继续)

(继续)

- 一旦您开始加油操作则不要返回车辆内，不要碰触、摩擦或滑过任何物体或织物(聚酯、缎子、尼龙等)，这些物体能产生静电。静电放电会点燃燃油蒸汽，导致爆炸。如果您必须再次进入车内，您可以通过碰触车辆的另一金属部件来再次消除潜在的静电放电危险，应与燃油加油口颈部、加油枪或其它气体源保持一定的安全距离。
- 使用便携燃油容器时，在加油前一定要把容器放在地上。容器的静电放电能点燃燃油蒸汽，导致发生火灾。一旦开始加油的操作，保持与车辆的接触状态直到完成加油操作。仅使用设计来携带和储存汽油的便携塑料燃油容器。

(继续)

(继续)

- 加油过程中不要使用蜂窝式移动电话。电流与蜂窝式移动电话的电子干扰可以点燃燃油蒸汽，导致起火。
- 加油时，一定要停止发动机。发动机相关电子部件产生的火花会点燃燃油蒸汽，导致起火。注油完成后、起动发动机前，检查并确定燃油箱盖和燃油加油口门牢固闭合。
- 在加油站中加油时，尤其禁止使用火柴或点烟器、禁止吸烟或把点燃的烟留在车内。汽车燃油的易燃性较高，被点燃时能引发火灾。

(继续)

(继续)

- 如果加油过程中起火，远离车辆，立即联系加油站经理并联系当地消防队，服从他们的安全指挥。

⚠ 注意

- 一定要根据第1章的“燃油规格”给车辆再次添加燃油。
- 如果需要更换燃油箱盖，则只能使用正品HYUNDAI燃油箱盖或您车辆规定的等效品。使用不正确的燃油箱盖会导致燃油系统或废气排放控制系统严重故障。
- 不要把燃油溅洒到车辆外表面上，任何类型的燃油溅洒到漆面上都会损坏漆面。
- 添加燃油后，确定燃油箱盖安装牢固以免燃油在事故中溅洒出来。

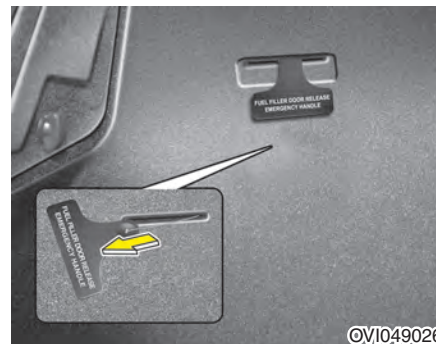

©VI049026

紧急燃油加油口门释放

如果不能远距控制释放燃油加油口门，可以手动打开。轻轻向外拉把手即可。

⚠ 注意

不要过度拉把手，否则会损坏行李箱装饰板或释放把手。

天窗(如有配备)



如果您的车辆配备天窗，您可以使用头顶控制台上的天窗控制开关滑动或倾斜天窗。

只能在发动机启动/停止按钮位于ON位置时打开、关闭或倾斜天窗。

* 参考

- 在寒冷潮湿的气候里，天窗会由于冻结而不能适当工作。
- 洗车或淋雨后，一定要在操作天窗前擦去天窗上的水。

⚠ 注意

天窗处在完全开启、关闭或倾斜位置后不要持续操作天窗控制开关，否则会损坏电机或系统部件。

* 参考

天窗在倾斜位置时不能滑动，而天窗在打开或滑动位置时也不能倾斜。

⚠ 警告

车辆行驶中禁止调整天窗或遮阳板，这会导致失控和发生事故，造成严重伤害、财产损失或死亡。



滑动天窗

要关闭或打开天窗(手动滑动功能), 前后推拉天窗控制开关到第一个止动位置。

向下拉天窗控制开关也能关闭天窗。

要完全关闭或打开天窗, 即使控制开关处于被释放状态(自动滑动功能), 可前后推拉天窗控制开关到第二个止动位置。天窗将一直滑动打开或关闭, 如果要滑动的天窗停在某个位置, 可以暂时朝天窗移动的反方向推拉天窗控制开关即可。

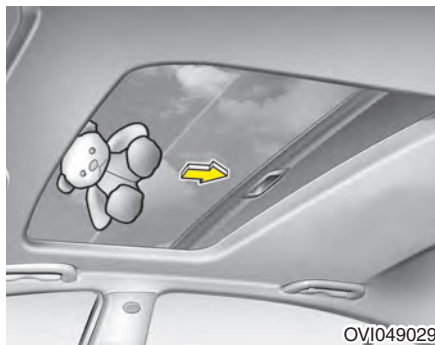

自动反向

如果天窗自动关闭期间检测到障碍物的阻力, 天窗自动反向操作, 然后停止。

如果滑动玻璃和天窗窗框之间卡有微小障碍物, 自动反向功能不工作。每次关闭天窗前都要确定所有乘客和物品远离天窗。

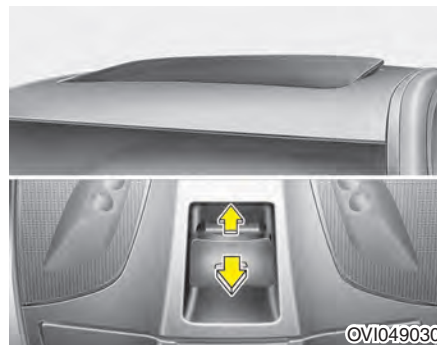

倾斜天窗

要打开天窗(自动倾斜功能), 上提天窗控制杆到第二个止动位置。天窗一直倾斜打开。要使天窗的倾斜操作停在任意位置, 操纵控制杆。

要关闭天窗, 下拉天窗控制杆直到天窗移动到理想位置。

⚠ 警告 - 天窗

- 小心避免关闭天窗期间夹住某位乘客的头、手和身体。
- 车辆行驶中不要把脸、颈部、胳膊或身体伸出天窗外。
- 关闭天窗前，一定要确定脸和手的安全。

⚠ 注意

- 定期清除导轨上的累积污物。
- 如果在气温为零下或天窗上覆盖冰雪时强行打开天窗，会损坏玻璃或电机。
- 如果长时间使用天窗，天窗和顶板之间堆积灰尘，会产生噪音。因此要定期打开天窗并使用干净抹布清除灰尘。



遮阳板

玻璃板滑动时遮阳板会自动地随着玻璃板打开。如果要关闭遮阳板，可以手动关闭。

⚠ 注意

天窗被设计为与遮阳板一起滑动。在天窗开启时不要关闭遮阳板。

重设天窗

无论何时分离车辆蓄电池、车辆蓄电池亏电或者相关保险丝熔断，都必须如下述重设天窗系统：

1. 将发动机启动/停止按钮转至ON位置并完全关闭天窗。
2. 释放控制杆。
3. 向上推控制杆并保持上推状态直到天窗倾斜并轻微上下移动，然后释放控制杆。

4. 向下拉控制杆并保持下拉状态直到天窗操作如下：

倾斜下降→滑动打开→滑动关闭→然后释放控制杆。

结束这个操作后，天窗系统被重设。

※ 有关更详细的信息请咨询HYUNDAI授权经销商。

注意

如果分离车辆蓄电池、车辆蓄电池亏电或者相关保险丝熔断时没有重设天窗，天窗会不能正常工作。

驾驶席位置记忆系统(如有配备)

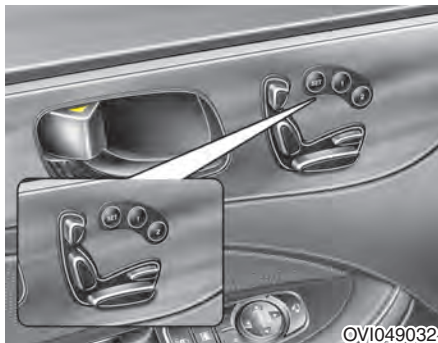

OVI049032

车辆上提供了驾驶席位置记忆系统，通过简单的按钮操作储存和检索驾驶席座椅、室外后视镜和方向盘位置。在记忆系统中储存理想的位置，可使不同的驾驶员根据他们的驾驶爱好设定驾驶席座椅、室外后视镜和方向盘位置。如果分离蓄电池，会丢失位置记忆信息，需要重新在系统中储存驾驶位置。

* 参考

如果记忆系统不正常工作，请 HYUNDAI 授权经销商检查驾驶席位置记忆系统。

⚠ 警告

车辆行驶中禁止操作驾驶席位置记忆系统。
这会.导致车辆失控、发生事故，造成人员死亡、严重受伤或财产损失。

使用车门上的按钮把位置信息储存到记忆系统中

储存驾驶席座椅位置

1. 在发动机起动/停止按钮ON状态将变速杆挂入P位置。
2. 调整驾驶席座椅、室外后视镜和方向盘到适合驾驶员的位置。
3. 按下控制板上的SET按钮，系统会发出一次蜂鸣音。
4. 在按下SET按钮后5秒内按下某个记忆按钮(1或2)。当成功储存记忆的信息时，系统发出两次蜂鸣音。

检索记忆系统中的位置信息

1. 在发动机起动/停止按钮ON状态将变速杆挂入P位置。
2. 要检索记忆系统中的位置信息，按下理想的记忆按钮(1或2)。系统会发出一次蜂鸣音，然后驾驶席座椅、室外后视镜和方向盘会自动调整到储存的位置。

在系统检索储存的位置信息期间调整驾驶席座椅、室外后视镜和方向盘的某个控制钮会导致该控制钮控制的部件操作停止，并朝控制钮移动的方向移动，其它部件会继续位置检索。

⚠ 警告

坐在车内检索调整记忆时要小心。如果座椅朝某个方向移动的距离太长，应立即把位置控制钮推到理想的位置。

便利进入功能(如有配备)

将发动机起动/停止按钮转至OFF位置时，或在变速杆位于 P 位置状态从智能钥匙锁筒中拔出智能钥匙时，方向盘向远离驾驶员方向移动，并座椅向后移动。

将发动机起动/停止按钮转至ACC位置时，或在变速杆位于P位置状态将智能钥匙插入到智能钥匙锁筒中时，方向盘向驾驶员方向移动，并座椅向前移动。

* 参考

您可如下述启动或停用DIS(驾驶员综合信息系统，如有配备)INFO菜单中的上下车便利功能(如有配备)；

- 座椅便利上下车功能
- 方向盘便利上下车功能

如果要了解详细信息，参考独立提供的DIS手册(如有配备)。

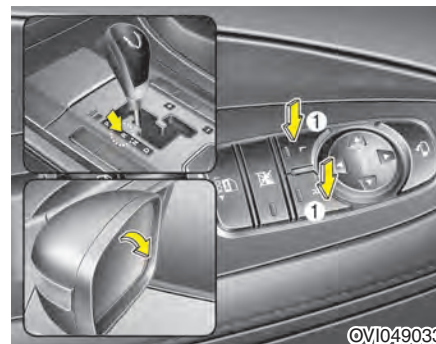

倒车辅助功能(如有配备)

把变速杆挂入“R(倒车)”位置时，室外后视镜向下偏转辅助倒车。根据室外后视镜开关(1)的位置，室外后视镜如下工作：

左或右：室外后视镜选择开关在“左”位置或“右”位置时，两室外后视镜向下偏转。

中间：把电动室外后视镜开关置于中间位置时，室外后视镜不工作。

* 参考

在下列情况下室外后视镜自动返回原位：

1. 将发动机起动/停止按钮转至ACC或OFF位置。
2. 变速杆置于“R(倒车)”以外的其它位置。
3. 不选择远程控制室外后视镜开关。

方向盘

动力转向

动力转向使用来自发动机的能量帮助您进行车辆转向。如果发动机熄火或动力转向系统失效，也许仍然可进行车辆转向，但需要耗费较大的转向力。

在正常的车辆操作中，如果您发现转向所需的力量有变化，应联络授权的HYUNDAI经销商检查动力转向系统。

电控液压力转向(EHPS)

EHPS 使用电机辅助您进行车辆转向。它检测车速和路况。

如果发动机熄火或动力转向系统失效，也许仍然可进行车辆转向，但需要耗费较大的转向力。

在正常的车辆操作中，如果您发现转向所需的力量有变化，应联络授权的HYUNDAI经销商检查动力转向系统。

注意

发动机运转时，切勿打死方向盘(向左或右转到尽头)超过5秒。超过5秒会损坏动力转向泵。

* 参考

如果动力转向驱动皮带断开或动力转向泵故障，则转向操纵会明显费劲。

* 参考

如果在寒冷的天气(低于-10℃/14°F)中把车辆长期停在外面，则在初次起动发动机时，可能需要使用较大的力气进行动力转向。这是由于低温状态动力转向油粘度大引起的，不表示有故障。

发生这种情况时，踩加速踏板提高发动机转速到1,500RPM为止，然后松开踏板使发动机怠速运转2至3分钟，使动力转向油温度上升后恢复正常。

倾斜方向盘

可以在驾驶前调整方向盘角度。您可以抬高方向盘，以便使您的腿部在进出车辆时能获得更大的空间。

应定位方向盘，使您能舒适的驾驶车辆，同时使您能看到仪表盘警告灯及仪表。

警告

- 切勿在行驶当中调整方向盘角度。否则会导致方向盘失控，人员严重受伤、死亡或发生事故。
- 调整后，上下推动方向盘，确定方向盘已被锁定。

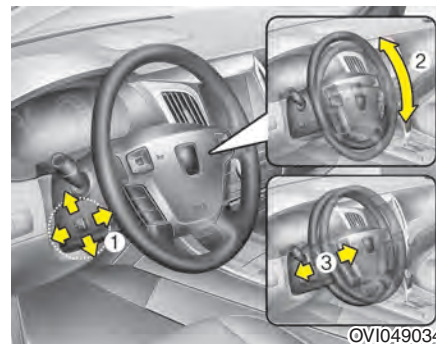

电动型

在点火开关“ON”状态下，用钮(1)调整方向盘角度(2)和位置(3)。驾驶期间禁止调整方向盘的位置。

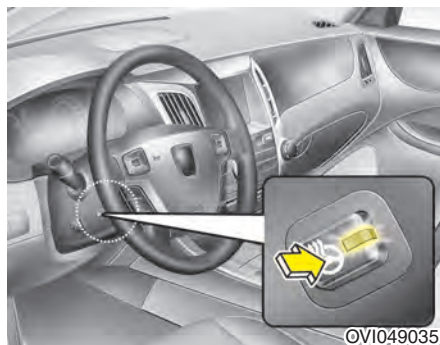

加热方向盘 (如有配备)

发动机启动/停止按钮在ON位置时，按下加热方向盘按钮可以加热方向盘，按钮上的指示灯亮。

要切断加热方向盘操作，再次按下按钮即可，按钮上的指示灯熄灭。

加热方向盘功能会在接通后30分钟自动切断。

注意

不要安装任意方向盘便利操作手柄。否则会导致方向盘加热系统的损坏。



喇叭

按下方向盘上的喇叭标志，喇叭就会响起。定期检查喇叭开关，确认喇叭能正常工作。

* 参考

按下方向盘上的喇叭标志(看插图)，喇叭就会响起。只有在按这个地方时喇叭才响。

注意

切勿重击喇叭开关或用拳头敲击喇叭。切勿用有尖头的东西按喇叭开关。

车镜

室内后视镜

调整后视镜到后门窗视野的中央位置。开始驾驶前执行此调整。

警告 - 后视野

不要在后座椅或货物区内放置能干扰后车窗视野的物品。

警告

车辆行驶中禁止调整后视镜。否则会导致车辆失控，发生事故，造成人员严重受伤甚至死亡和财产损失。

警告

禁止修改室内后视镜，也不要安装广角后视镜。否则会在发生事故或气囊展开中造成乘员伤害。

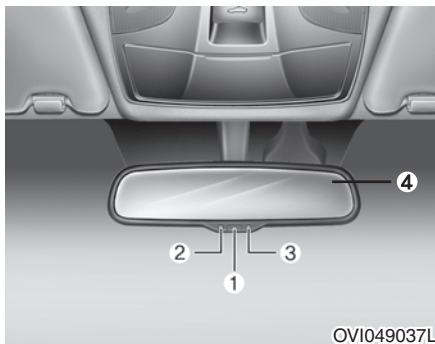

配备罗盘的电铬后视镜(ECM) (如有配备)

1. 功能控制按钮
2. 状态指示灯 LED
3. 后视传感器
4. 显示窗

按住按钮3秒以上、6秒以下的时间接通自动减光后视镜时，自动减光后视镜功能自动控制后方车辆的大灯眩光。再次按住按钮相同的时间可关闭自动减光后视镜功能。

1. 罗盘操作功能

按下并释放按钮，显示车辆的前进方向。再次按下并释放按钮，关闭显示窗。

方位显示

- E: 东
- W: 西
- S: 南
- N: 北
- 例)NE: 东北

2. 校正程序

按住按钮9秒以上、12秒以下的时间，删除罗盘记忆时，显示窗上出现“C”。

- 以8km/h以下的速度驾车绕圈行驶2次或直到显示罗盘方位为止。
- 沿右手方向绕圈行驶，反方向也行，如果完成校正，罗盘会显示方位。
- 保持绕圈行驶直到罗盘显示方位为止。

3. 设置罗盘区域

1. 在地图上找出您当前的位置和变差区域编号。

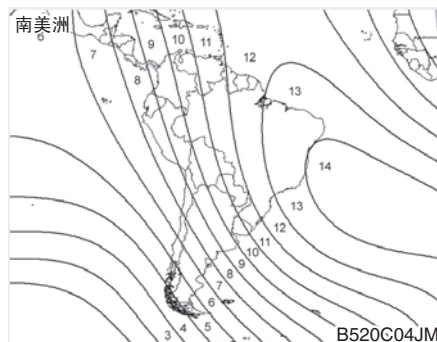
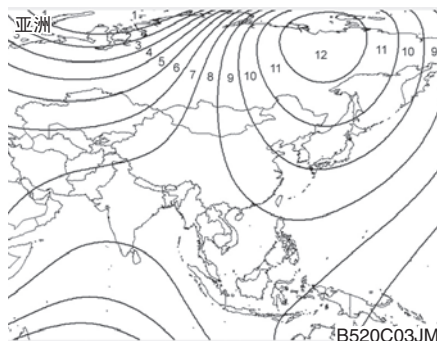
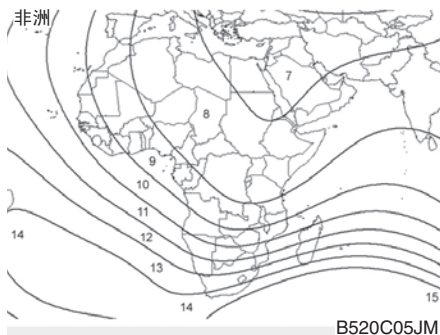
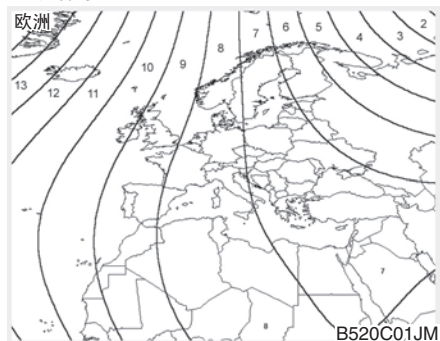

2. 按住按钮 6秒以上、9秒以下的时间，显示窗内显示当前区域编号。

3. 按住按钮直到显示窗内显示新区域编号。释放按钮后，显示窗在几秒内显示罗盘方向。

4. 改变后视镜角度设置 (如有配备):

由于后视镜位置朝向驾驶员偏转一些角度，罗盘后视镜也能补偿左舵车辆(方向盘在车辆左侧)或右舵车辆(方向盘在车辆右侧)。

要调整左舵“L”或右舵“R”设置，执行下列操作：

1. 按住按钮12秒以上的时间。
2. 释放按钮后按下，在“L”和“R”之间切换。

* 参考

此程序也导致罗盘失去校准。

3. 要重新校准罗盘，以低于8km/h的速度驱车绕圈行驶2圈。

⚠ 注意

1. 不要用磁铁在车辆上附着安装滑雪架、天线等。用磁铁在车辆上附着安装物品会影响罗盘的工作。
2. 如果罗盘在重复调整后很快就偏离正常指示，请 HYUNDAI 授权经销商检查罗盘。
3. 在隧道中或上下陡坡上罗盘指针的指示可能不正确(当车辆移到地磁稳定的区域时，罗盘指针返回正确的指示)。
4. 清洁后视镜时，使用适当毛巾或类似物品沾上玻璃清洁剂进行清洁。不要把玻璃清洁剂直接喷射到后视镜上，这会导致液态清洁剂进入后视镜壳内。



室外后视镜

驾驶车辆前，一定要调整后视镜角度。您车辆配备了左侧和右侧室外后视镜。可以使用远程开关远距离调整后视镜。在自动洗车间洗车或驶入狭窄街道时可以向后折叠后视镜头部以免损坏。

⚠ 警告 - 后视镜

- 右室外后视镜是凸镜，在某些国家，左室外后视镜也是凸镜。从镜子中看到的物体比实际距离近。
- 换车道时，通过室内后视镜或直接观察后方确定后面车辆的实际距离。

⚠ 注意

不要刮除镜面上的冰；这会损坏镜面。如果镜子由于结冰而无法活动，则不要强行调整。可使用除冰装置喷束或者用海绵或软布沾温水来除冰。

⚠ 注意

如果室外后视镜受到冰阻塞，不要用力调整室外后视镜。使用批准的喷束除冰装置(不是散热器防冻剂)来解除冻结情况或把车辆移到温暖的地方使冰自然融化。

⚠ 警告

行驶期间不要调整或折叠室外后视镜。这会导致车辆失控及发生事故，导致人员伤亡、严重受伤或财产损失。

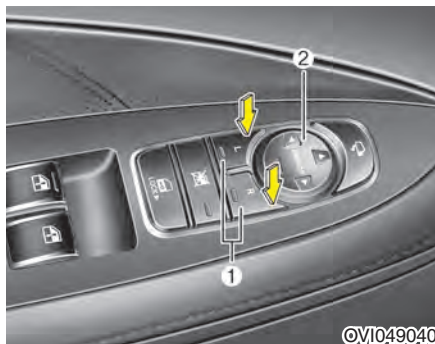

电动控制

电动后视镜开关允许您电动调整左右室外后视镜的位置。要调整两后视镜中任意后视镜位置，可按下R或L按钮(1)选择“右”后视镜或“左”后视镜，然后按下后视镜调整控制按钮的对应位置(▲)，上下左右偏转调整选择的后视镜。

调整后，再次按下R或L按钮，以免意外调整。

⚠ 注意

- 后视镜在到达最大调整角度时停止操作，但电机在按下开关的状态下仍持续工作。所以按下开关的时间不要超过必要时间，否则会损坏电机。
- 不要用手调整室外后视镜，否则会损坏部件。

电铬镜(ECM)(如有配备)

在夜间或低光线驾驶条件下，电控室内后视镜自动控制后方车辆大灯的眩光。装配在室内后视镜内的传感器检测车辆周围的光线强度，自动控制后方车辆大灯的眩光。

发动机运转时，通过装配在后视镜内的传感器自动控制眩光。

当把变速杆挂入倒档(R)时，室内后视镜自动转到最亮设置，提高车辆后方的驾驶员视野。如果室内后视镜的ECM工作，它将工作。

注意

清洁室内后视镜时，使用纸巾或相似物质沾上玻璃清洁剂润湿玻璃清洁。不要把玻璃清洁剂直接喷洒到后视镜上，这会导致液态清洁剂进入后视镜壳内。



折叠室外后视镜

电动型

要折叠室外后视镜，按下按钮即可。
要展开室外后视镜，再次按下按钮即可。

注意

不要用手折叠电动室外后视镜类型，否则会导致电机故障。

发动机启动/停止按钮必须在ON位置才能执行电动室外后视镜折叠操作。

发动机启动/停止按钮转至ACC或OFF位置时，可以操作电动折叠室外后视镜约30秒钟。

按下按钮闭锁车门后，在4秒内按下智能钥匙上的车门闭锁按钮时，能折叠室外后视镜。

按下按钮开锁车门后，在4秒内按下智能钥匙上的车门开锁按钮时，能展开室外后视镜。

仪表盘

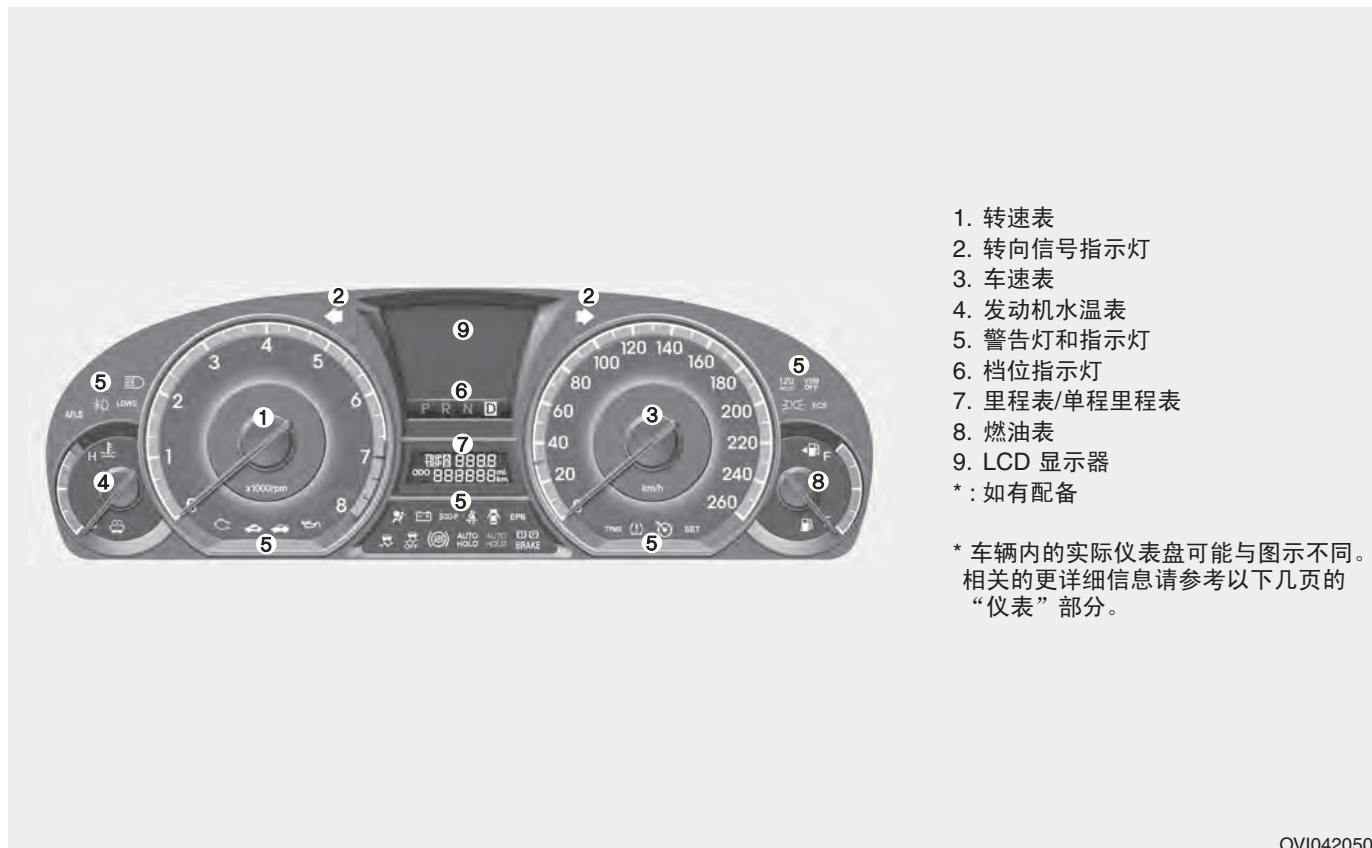

1. 转速表
 2. 转向信号指示灯
 3. 车速表
 4. 发动机水温表
 5. 警告灯和指示灯
 6. 档位指示灯
 7. 里程表/单程里程表
 8. 燃油表
 9. LCD 显示器
- * : 如有配备

* 车辆内的实际仪表盘可能与图示不同。
相关的更详细信息请参考以下几页的“仪表”部分。



ON/OFF欢迎和再见礼貌语音

您可接通或断开打开驾驶席车门时发出的欢迎和再见礼貌语音。

1. 将发动机起动/停止按钮转至ACC位置
2. 按住方向盘上的DISP按钮约5秒钟。
3. LCD显示器如图示变化时，可通过按下DISP按钮选择ON模式或OFF模式。然后按下TRIP按钮。

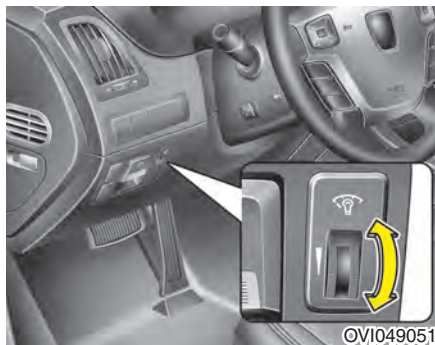

仪表盘照明

车辆尾灯或大灯开关ON时，转动照明度控制钮调整仪表盘照明强度。



仪表

车速表

车速表指示车辆前进的速度。
车速表标准化为千米/小时或英里/小时。



转速表

转速表指示发动机每分钟的转数(rpm)。
使用转速表选择正确的换档点，以免发动机在高速时使用低速档及在低速时使用高速档。
车门打开时或1分钟内不起动发动机时，转速表指针也许在发动机OFF、点火开关ON时稍稍移动，这是正常现象并且不会在发动机运转时影响转速表的准确性。

⚠ 注意

切勿在转速表指针到达红色区域时继续加速发动机。
这会严重损坏发动机。



发动机水温表

此仪表在发动机起动/停止按钮ON时显示发动机冷却水温度。
发动机过热时不要继续行驶。如果您的车辆过热，请参考第6章的“发动机过热”部分。

⚠ 注意

如果仪表指针移过正常范围、移向“H”位置，则表示发动机过热，可导致发动机的损坏。

警告

发动机过热时切勿打开散热器盖。否则发动机冷却水会在压力作用下喷出来，导致人员严重烫伤。向水箱内添加冷却水前您必须等到发动机充分冷却下来。



燃油表

燃油表表示油箱里剩余的大约燃油量，在第8章内给出了燃油箱容量。燃油表有低燃油警告灯辅助，低燃油警告灯在油箱接近空时亮。

在斜坡或弯曲路面上，由于燃油箱内燃油的活动，燃油表指针可能波动或者燃油位低警告灯可能比平时提早亮。

警告 - 燃油表

燃油耗尽会导致车辆乘客处于危险情境中。

警告灯亮后或仪表指示器接近E位置时必须停车并尽快补充燃油。

注意

避免在燃油位非常低的情况下驾驶车辆。如果燃油耗尽，会导致发动机失火，造成催化转化器超载。

行车电脑

行车电脑是一个微机控制式驾驶员信息仪表，此仪表显示与驾驶有关的信息，包括点火开关“ON”时显示器上显示的累积里程表、单程里程表、行车时间、平均速度、平均燃油消耗率(如有配备)、瞬间燃油消耗率(如有配备)和余下可行驶距离。如果分离蓄电池，则重设所有储存的行驶信息(里程表除外)。



OVI049056L

TRIP按钮

按下TRIP按钮不足1秒钟，如下选择单程里程表：

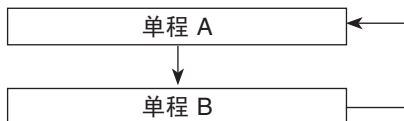

OVI049057

里程表 (km或mi)

里程表指示车辆行驶的总距离。

您还可以发现，里程表可用于判断执行定期保养的时间。

始终显示累积里程表直到显示器关闭。



单程里程表 (km或mi)

TRIP A : 单程里程表 A

TRIP B : 单程里程表 B

该模式指示从最后重设单程里程表后总共行驶的距离。

仪表显示范围是从0.0到999.9km(0.0到999.9miles)。

要显示单程里程表(TRIP A 或 TRIP B)时按下TRIP按钮一秒钟以上的时间, 可以把单程里程表清空为零(0.0)。



DISP按钮

按动DISP按钮, 在模式之间进行转换。

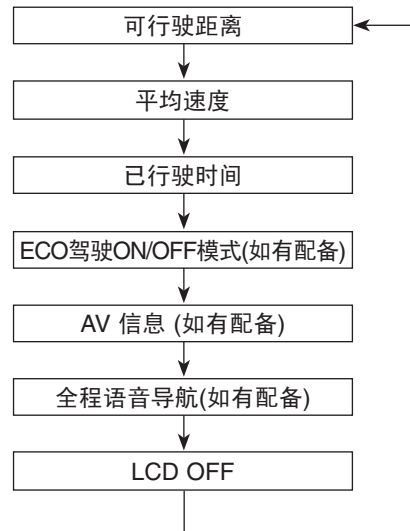



可行驶距离 (km或mi)

该模式显示估计用燃油箱内现有的燃油和输送到发动机的燃油量可行驶的距离。剩余可行驶距离少于50km(30miles)时, 显示“---”。

仪表显示范围是从50到990km(30到990 miles)。



平均速度 (km/h或MPH)

该模式计算最后重设平均速度后的车辆平均速度。

即使车辆不移动, 平均速度仍在发动机运转期间显示。

显示平均速度时, 按下“DISP”按钮(或“RESET”按钮)1秒以上的时间, 可以把平均速度清空为零(---)。



已行驶时间

该模式指示从最后重设行车时间后总共行驶的时间。

即使车辆不移动, 行车时间仍在发动机运转期间显示。

仪表显示范围是0:00~99:59。

显示行车时间时, 按下“DISP”按钮(或“RESET”按钮)1秒以上的时间, 可以把行车时间清空为零(0:00)。

* 参考

- 如果车辆没有在平坦地面上或中断蓄电池电源，“已行驶时间”功能不能正常工作。
如果加油量在6公升(1.6加仑)以下，行车电脑不能认识到加油。
- 燃油消耗量和可能行驶距离可以随驾驶状态、驾驶方式和车辆状态变化。
- 已行驶时间是有效驾驶距离的估计值，可能与实际驾驶距离不同。

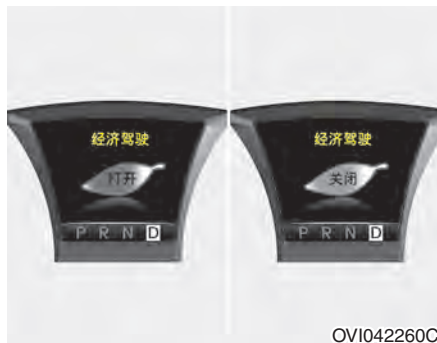

ECO驾驶ON/OFF模式 (如有配备)

可以控制仪表盘上的ECO指示灯ON/OFF。
在ECO驾驶ON状态，按住DISP按钮(或RESET按钮)1秒以上时间，显示屏上显示ECO驾驶OFF，并且ECO指示灯熄灭。
如果要ECO指示灯亮，在ECO驾驶OFF状态，按住DISP按钮(或RESET按钮)1秒以上时间，显示屏上显示ECO驾驶ON。



AV 信息 (如有配备)

此模式显示AV(收音机、CD、USB、AUX 等)的状态。



全程语音导航(如有配备)

此模式显示导航信息。

警告灯和指示灯

通过将发动机启动/停止按钮转至ON位置检查所有警告灯。如果有某个灯没有亮，应由授权的HYUNDAI经销商检查。

启动发动机后，检查并确认所有警告灯都熄灭。哪一个灯持续亮，表示哪个系统有问题。当松开驻车制动装置时，制动系统警告灯应熄灭。燃油位低时燃油警告灯持续亮。



ECO 指示灯(如有配备)

ECO指示灯是通知您进行经济驾驶的系统。

要进行节约燃油驾驶时显示ECO指示灯，帮助您提高燃油效率。

- 在ECO驾驶ON模式进行节约燃油驾驶时ECO指示灯(绿色)亮。

如果不希望ECO指示灯亮，按下DISP按钮(或RESET按钮)将ECO驾驶ON模式转换为OFF模式。

有关ECO驾驶ON/OFF模式操作，请参考前一页。

- 燃油效率可根据驾驶员的驾驶习惯和路况变化。

- 在不符合经济驾驶的条件下，如变速杆在P(驻车)、N(空档)、R(倒档)位置和运动模式时ECO指示灯不亮。

警告

驾驶期间不要一直观察此指示灯，否则会使驾驶员在驾驶期间分心导致发生事故，造成严重人身伤害。

ECO-P指示灯(如有配备)

配备智能加速踏板(如有配备)

ECO-P

按下ECO-P按钮时，ECO-P(踏板)指示灯亮。在此状态，如果燃油效率低，智能加速踏板的反作用力增大，控制加速过度，并能进行节约燃油驾驶，从而提高燃油效率。

如果再次按下ECO-P按钮，指示灯熄灭，智能加速踏板在ECO驾驶模式内处于禁用状态。

详细信息请参考第5章“智能加速踏板”部分。

安全气囊警告灯



每次将发动机启动/停止按钮转至ON位置时，此警告灯都亮约6秒钟。

此灯在辅助安全系统(SRS)不正常工作时亮。如果SRS安全气囊警告灯在发动机启动/停止按钮转至ON位置或启动发动机时不亮或亮约6秒钟后持续亮，或在行驶中亮起，请HYUNDAI授权经销商检查安全气囊系统。

防抱死制动系统 (ABS)警告灯



此灯在发动机起动/停止按钮转至ON时亮，如果系统正常工作，此灯在亮约3秒后熄灭。

如果ABS警告灯持续亮、在行驶中亮或在发动机起动/停止按钮转至ON位置时不亮，说明ABS有故障。

如果发生这种情况，请尽快让授权的HYUNDAI经销商检查车辆。正常制动系统仍工作，但没有防抱死制动系统(ABS)的辅助。

电控制动力分配(EBD) 系统警告灯



如果行驶中ABS、EBD两个警告灯同时亮，则表明车辆中的ABS和EBD系统有故障。

如果发生这种情况，ABS和常规制动系统不能正常工作，请尽快让授权的HYUNDAI经销商检查车辆。

警告

如果ABS和制动警告灯亮且持续亮，则您车辆的制动系统在突然制动期间不能正常工作。在这种情况下，应避免高速行驶和突然制动，尽快请授权的HYUNDAI经销商检查您的车辆。

* 参考

如果ABS警告灯或EBD警告灯亮且持续亮，车速表或里程表/单程里程表可能不工作。在这种情况下，尽快请授权的HYUNDAI经销商检查车辆

安全带警告



安全带警告灯

安全带警告灯是提示驾驶员的装置。每次将发动机起动/停止按钮转至ON位置时，无论是否佩戴好安全带，安全带警告灯都闪烁约6秒钟。

如果将发动机起动/停止按钮转至ON位置后没有佩戴驾驶席安全带，安全带警告灯再次闪烁约6秒钟。

安全带警告音

如果将发动机起动/停止按钮转至ON位置时没有佩戴驾驶席安全带，安全带警告音会响约6秒钟。此时，如果佩戴好安全带，安全带警告音立即停止。

转向信号指示灯

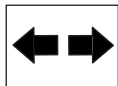

仪表盘上的绿色闪烁箭头显示转向信号指示的转弯方向。若箭头只显示而不闪烁、闪烁频率比平常快或完全不显示，说明转向信号系统出现故障。您可联系经销商进行维修。

接通危险警告灯开关时此指示灯也闪烁。

远光指示灯



当大灯亮起且处于远光位置或灯光开关杆被拉入闪光-超车位置时，该指示灯亮起。

尾灯指示灯(如有配备)

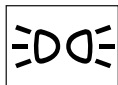

尾灯或大灯“ON”时此指示灯亮。

LED大灯(近光)故障警告灯 (如有配备)



如果LED大灯和相关部件有故障，LED大灯(近光)故障警告灯亮或闪烁。在故障警告灯保持亮的情况下继续行驶会缩短LED大灯(近光)寿命。将车辆交给HYUNDAI授权经销商检查系统。

发动机机油压力警告灯



此警告灯表示发动机机油压力低。

如果行车当中此警告灯亮：

1. 小心驾驶到路边并停车。
2. 停止发动机，检查发动机机油量。

如果油位低，按需要补充发动机机油。

如果补充机油后警告灯持续亮或不能供应机油时，应寻求授权的HYUNDAI经销商的帮助。

注意

如果发动机机油压力警告灯亮后不立即停下发动机，会导致严重损坏。

⚠ 注意

如果机油压力警告灯在发动机运转时持续亮，则会导致发动机严重损坏。当机油压力不足时机油压力警告灯会亮起。在正常情况下，机油压力警告灯在点火开关转至ON时亮起并在启动发动机后熄灭。若发动机运转中机油压力警告灯仍亮，则表明出现严重故障。

出现这种情况时，为确保安全应立即停车，停止发动机，检查油量。若油量不足，补充适量机油重新启动发动机。如果发动机运转中警告灯仍亮，应立即停止发动机。不管在任何情况中，只要发动机运转中警告灯亮，就应在驾驶车辆前请授权的HYUNDAI经销商检查发动机。

**驻车制动警告灯及
低制动油位警告灯****驻车制动警告灯**

在发动机启动/停止按钮位于ON位置的情况下应用驻车制动时此灯亮。当在发动机运转期间松开驻车制动装置时，此警告灯应熄灭。

如果您在没有释放驻车制动装置的情况下驾驶车辆，驻车制动警告音在速度大于10km/h(6mph)时响起，提醒您已设置了驻车制动装置。驾驶车辆前一定要释放驻车制动装置。

**低制动油位警告灯**

如果此警告灯持续亮，则表示储油箱中的制动油位低。

如果警告灯持续亮：

1. 小心驾驶车辆到最近的安全地方并停车。
2. 停止发动机后，立刻检查制动油位并按需要补充。然后检查所有制动器部件是否漏油。
3. 如果发现漏油、警告灯持续亮或制动器不正常工作，则切勿驾驶车辆。应拖车到授权的HYUNDAI经销商处检查制动系统并作必要的维修。

在您的车辆上配置了X管类型制动系统，这意味着车辆双轮上都设有制动装置。若其中一个管道出现故障不能使用，仍可以使用另一个管道保证汽车左右车轮均有制动力。如果一个管路出现故障的情况下要停车，必须增大踏板行程并提高制动压力。当只使用一个管道制动系统时，在短距离内无法停车。若行车中出现制动失效，为确保安全应立即将变速杆切换至低速档，以便加大发动机制动功能及尽快安全停车。

要检查灯泡操作，在发动机启动/停止按钮位于ON位置时检查驻车制动和制动油量警告灯是否亮。

▲ 警告

在警告灯亮的情况下驾驶车辆是非常危险的。如果制动警告灯持续亮，立即请授权的HYUNDAI经销商检查并维修制动器。

轮胎充气压力低警告灯 (如有配备)



发动机启动/停止按钮转到“ON”位置后，轮胎充气压力低警告灯亮3秒钟。

如果发动机启动/停止按钮转到“ON”位置后，此警告灯不亮或亮约3秒钟后持续亮，说明轮胎充气压力监测系统不正常工作。如果发生这种情况，尽快请HUNDAI授权经销商进行检修。

如果一个或多个轮胎明显充气不足，此警告灯也会亮。您应尽快停车并检查轮胎。如果行驶期间警告灯亮，立即降低车速并停车。避免紧急制动和方向盘转动过大。根据车辆轮胎信息标牌所示给轮胎充气至适当压力。

▲ 警告 - 轮胎充气压力低

如果轮胎充气压力明显低，会导致车辆不稳定和车辆控制不良，并制动距离延长。

在轮胎充气压力低的状态继续驾驶车辆会导致轮胎过热和故障。



低压轮胎位置指示灯(如有配备)

如果您车辆的一个或多个轮胎充气压力明显不足，低压轮胎位置指示灯通过点亮对应的位置指示灯指示哪个轮胎明显充气不足。

TPMS (轮胎充气压力监测系统)故障警告灯(如有配备)



发动机启动/停止按钮转到“ON”位置后，TPMS故障警告灯亮3秒钟。如果发动机启动/停止按钮转到“ON”位置后此警告灯不亮或亮约3秒钟后持续亮，说明轮胎充气压力监测系统不正常工作。如果发生这种情况，尽快请HUNDAI授权经销商进行检修。此警告灯也在轮胎充气压力监测系统有故障时亮并保持亮的状态。

如果发生这种情况，系统不监测轮胎充气压力。应尽快请HUNDAI授权经销商进行检修。

⚠ 警告 - 安全停车

- TPMS不能向您提供由外部因素导致的严重轮胎损坏和突发轮胎损坏状态的警告。
- 如果您感觉车辆不稳定，立即从加速踏板上将脚移开，逐渐轻踩制动踏板，将车辆慢慢移动到脱离公路的安全地方。

有关TPMS的更详细信息，请参考第6章的“轮胎充气压力监测系统”。

档位指示灯



这个指示灯显示自动变速器变速杆选择档位。

前雾灯指示灯



前雾灯“ON”时此指示灯亮。

充电系统警告灯

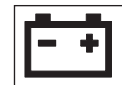

该警告灯表示发电机或充电系统故障。

如果车辆移动时此警告灯亮：

1. 驾驶车辆到最近的安全地方。
2. 停止发动机，检查发电机驱动皮带的松弛或破裂情况。
3. 如果皮带已调整适当，则故障在充电系统上。尽快联络授权的HYUNDAI经销商修正故障。

行李箱盖微开警告灯



点火开关在任意位置，当行李箱盖没有完全关闭时此警告灯亮。

车门微开警告灯



点火开关在任意位置时，如果车门没有完全关闭，此警告灯亮。



门开位置警告灯

此警告灯在车门、发动机罩或行李箱盖没有牢固关闭时亮。

此警告灯指示哪个门处于打开状态。

钥匙防盗警告灯



如果发生下列任一情况，钥匙防盗系统警告灯亮、闪烁或熄灭。

- 智能钥匙在车内时，如果将点火开关转至“ACC”或“ON”位置，此指示灯亮，直到起动发动机为止。

但当智能钥匙不在车内时，如果按下点火开关，此指示灯会闪烁几分钟，提醒您不能起动发动机。

- 车内没有智能钥匙状态将发动机起动/停止按钮从“ACC”位置转到“ON”位置时，指示灯会闪烁几分钟，提醒您不能起动发动机。
- 电池电量不足时，如果按下发动机起动/停止按钮，指示灯闪烁，不能起动发动机。

但您仍能通过将智能钥匙插入智能钥匙锁筒来起动发动机。如果智能钥匙系统相关部件故障，指示灯闪烁。

低燃油位警告灯



油箱内油量接近空时，低燃油位警告灯亮，此时应尽快添加燃油。在低燃油位警告灯亮或油位低于“E”位置的状态下驾驶车辆会导致发动机熄火并损坏催化转化器。

低喷水器液位警告灯



此警告灯亮表示喷水器液罐快要空了，应尽快添加喷水器液。

故障警告灯(MIL) (检查发动机指示灯)

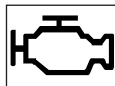

该故障警告灯是发动机控制系统的一部分，可监视不同的废气排放控制系统部件。如果行驶中该警告灯亮，则表示检测到废气排放控制系统的某个部位有故障。

此灯在发动机起动/停止按钮转到“ON”位置时也亮并在起动发动机后几秒内熄灭。如果此灯在行驶中亮或在发动机起动/停止按钮转到“ON”位置时不亮，将车辆送交最近的HYUNDAI授权经销商检查系统。

一般情况下，您的车辆可以继续行驶，但应尽快请授权的HYUNDAI经销商检查系统。

注意

在故障警告灯亮状态长时间驾驶车辆会损坏排放控制系统，影响车辆驾驶性和/或燃油经济性。

注意

如果故障警告灯亮，可能潜在催化转化器损坏危险，导致发动机动力损失。尽快请授权HYUNDAI经销商检查发动机控制系统。

ESP(电控稳定程序)指示灯



ESP指示灯在发动机起动/停止按钮转到“ON”位置时亮并在约3秒后熄灭。如果此指示灯在发动机起动/停止按钮转到“ON”位置时不亮或亮约3秒后仍持续亮或在行驶中亮，说明ESP不正常工作。应将车辆送交HYUNDAI授权经销商进行检查。

在ESP处于ON状态时，它监测驾驶状态，在正常驾驶状态下ESP指示灯保持熄灭状态。遭遇光滑或低牵引路况时，ESP工作，ESP指示灯闪烁以指示ESP处于工作状态。

ESP OFF警告灯



ESP OFF指示灯在发动机起动/停止按钮转到“ON”位置时亮并在约3秒后熄灭。要启动ESP OFF模式，可以按下ESP OFF按钮，ESP OFF警告灯亮，指示解除ESP工作状态。

VSM OFF 指示灯 (如有配备)



按下VSM OFF按钮转至VSM OFF模式，VSM OFF指示灯亮，指示解除VSM。如果此指示灯在不选择VSM OFF时仍亮，VSM可能有故障。
将车辆送交 HYUNDAI 授权经销商检查系统。

巡航指示灯 (如有配备)

巡航指示灯



巡航控制系统工作时此指示灯亮。
当按下方向盘上的巡航控制CRUISE按钮时仪表盘上的巡航指示灯亮。
当再次按下巡航控制CRUISE按钮时巡航指示灯不亮。有关巡航控制的更详细使用事项可参考第5章“巡航控制系统或智能巡航控制系统”。

巡航SET 指示灯



巡航功能开关(SET-或RES+)“ON”时指示灯亮。
按下巡航控制开关(SET-或RES+)时，仪表盘内或LCD屏上的巡航SET指示灯亮。
按下巡航控制开关(CANCEL)或解除系统时巡航“SET”指示灯熄灭。



智能巡航控制警告灯 (如有配备)

SCC (智能巡航控制)故障警告灯

此警告灯在车辆与车辆之间的车距保持功能不正确工作时亮。
将车辆交给HYUNDAI授权经销商进行检修。



SCC (智能巡航控制)传感器故障警告灯

如果传感器或盖被雪等杂质污染，警告灯亮。使用软布除去传感器周围的杂质。

有关智能巡航控制使用的更详细信息，请参考第5章“智能巡航控制系统”。

钥匙未拔出警告音(如有配备)

在智能钥匙位于车辆内，并发动机起动/停止按钮在ACC位置，或智能钥匙在智能钥匙锁筒内，并发动机起动/停止按钮在OFF位置状态下，打开驾驶席车门时，钥匙未拔出警告蜂鸣音响。

蜂鸣音一直响到从智能钥匙锁筒内拔出智能钥匙或关闭驾驶席车门为止。



预安全座椅安全带警告灯(如有配备)

如果PSB警告灯在您将发动机起动/停止按钮转至ON位置时亮约3秒后仍继续亮或在行驶中亮，说明PSB不正常工作。将车辆交给HYUNDAI授权经销商检查系统。

车道偏离警告系统警告灯 (如有配备)

LDWS

当按下LDWS开关使车道偏离警告系统ON时LDWS指示灯亮。

详细信息请参考第5章的“车道偏离警告系统(LDWS)”。



车道偏离警告系统警告灯(如有配备)

如果LDWS FAIL警告灯亮,说明LDWS不正常工作。将车辆送交HYUNDAI授权经销商检查系统。

EPB (电控驻车制动) 故障警告灯

EPB

EPB故障警告灯在发动机启动/停止按钮转到“ON”位置时亮约3秒后熄灭。如果此警告灯在发动机启动/停止按钮转到“ON”位置时不亮或亮约3秒后仍持续亮,说明电控驻车制动系统不正常工作。

如果此警告灯在行驶中亮,说明EPB不能正常工作。

将车辆送交HYUNDAI授权经销商进行检修。

在ESP指示灯亮指示ESP不能正常工作时,EPB故障警告灯也会亮,但不指示EPB故障。

AUTO HOLD 指示灯



如果按下AUTO HOLD开关，仪表盘内的AUTO HOLD指示灯发出白色光。通过踩下制动踏板完全停车时，此指示灯从白色变为绿色。
 相关详细信息，请参考第5章的“AUTO HOLD”。

AFLS(自适应大灯系统)故障警告灯(如有配备)



如果AFLS故障警告灯亮，AFLS不能正常工作。驾驶车辆到最近的安全地方停车，并重新起动发动机。如果警告灯持续亮，将车辆送交HYUNDAI授权经销商进行系统检查。

SPORT(运动模式)指示灯(如有配备)



按下SPORT按钮时，SPORT指示灯亮，使您能进行运动驾驶。再次按下SPORT按钮时指示灯熄灭，车辆从运动驾驶模式返回到正常模式。
 详细信息请参考第5章“电控悬架”部分。

ECS (电控悬架)故障警告灯(如有配备)



ECS故障警告灯在发动机起动/停止按钮转到“ON”位置时亮约3秒后熄灭。如果发动机起动/停止按钮转到“ON”位置时此警告灯不亮或亮约3秒后持续亮，说明ECS不正常工作。
 如果行驶中ECS故障警告灯亮起，说明ECS故障。
 将车辆交给授权的HYUNDAI经销商检修。

LCD显示屏上的警告字幕

智能钥匙不在车内



在智能钥匙不在车辆内，并在发动机起动/停止按钮位于ACC、ON或START位置的情况下，打开或关闭某个车门，LCD显示器上的警告灯亮。车内没有智能钥匙

，并且车门处于打开状态时蜂鸣器响5秒。一定要随身携带智能钥匙。

未检测到智能钥匙



如果车辆内没有智能钥匙或没有检测到智能钥匙，并且您按下起动/停止按钮，LCD显示屏上显示此警告字幕10秒。

智能钥匙电量低



如果在车内智能钥匙亏电时将发动机起动/停止按钮转至OFF位置，LCD显示器上的警告灯亮10秒钟。

更换新电池。如果不能更换，您可以通过把智能钥匙插入智能钥匙锁筒，

按下起动/停止按钮起动发动机。

踩下制动踏板启动发动机



如果在踩下制动踏板的情况下通过重复按下按钮将发动机起动/停止按钮转至ACC位置两次，LCD显示器上的警告灯亮10秒钟指示您踩下制动踏板以启动发动机。

换到“P”档



如果在变速杆不在“P(驻车)”位置状态试图停止发动机，发动机起动/停止按钮将转至“ACC”位置。如果再次按下按钮，会转为“ON”位置。LCD显示上的警告显示约10秒钟，

提醒您应在变速杆在“P(驻车)”位置状态按下发动机起动/停止按钮停止发动机。

取出智能钥匙



智能钥匙在锁筒内插入状态停止发动机时，LCD显示屏上显示此警告字幕10秒钟。

按动1次智能钥匙并从智能钥匙锁筒中拔出智能钥匙。

插入智能钥匙



如果您在LCD 显示屏上显示“没有检测到钥匙”状态按下启动/停止按钮，此警告字幕显示 10秒钟。

再次按下启动按钮



如果启动/停止按钮系统有故障，显示此警告字幕10秒钟，指示您可以在踩下制动踏板状态通过按下启动/停止按钮启动发动机。

如果此警告字幕在您每次按下启动/停止按钮时亮，将

车辆交给授权的HYUNDAI经销商检修。

在P或N档启动发动机



如果在变速杆不在“P(驻车)”位置或“N(空档)”位置的情况下启动发动机，LCD显示屏上警告灯亮约10秒钟。

您可以在变速杆置于“N(空档)”位置的情况下启动发动机。但为了您的

安全，请在变速杆置于“P(驻车)”位置的情况下启动发动机。

转动方向盘并按下启动按钮



如果按下发动机启动/停止按钮时方向盘不正常开锁，LCD显示器上的警告灯亮10秒钟。

方向盘未锁



如果方向盘锁止功能有故障，LCD 显示器上的警告灯亮10秒钟。

将车辆送交HYUNDAI授权经销商检查系统。

检查刹车灯保险



分离制动灯保险丝时，LCD显示屏上显示此警告字幕10秒钟。

更换新保险丝。

如果不能在发动机启动/停止按钮位于ACC位置时通过按下发动机启动/停止按钮10秒钟起

动发动机，更换新保险丝。

前进和倒车警告系统(如有配备)

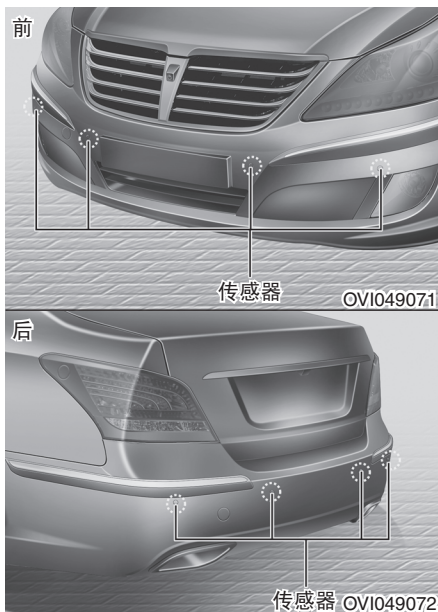

车辆移动中如果检测到车前60cm范围内和车后100cm范围内有物体，驻车辅助系统通过发出警告蜂鸣音协助驾驶员。该系统是辅助系统，既不能预测也不能因为配备了该系统而放松警惕。传感器的检测范围和可检测的物体是有限的。无论何时移动车辆，都应像没有配备前进和倒车警告系统一样多加注意车辆前后的情况。

警告

只能将前进和倒车警告系统看作是辅助功能，驾驶员必须检查车辆前后的视野。前进和倒车警告系统的工作性能受许多因素和环境条件的影响，所以驾驶员始终要负起责任。

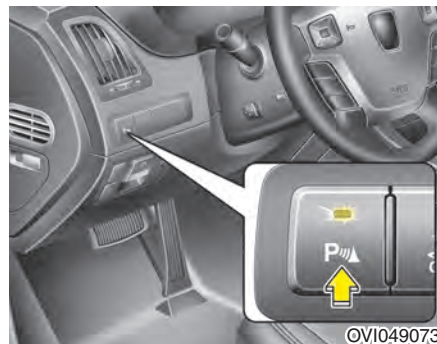

前进和倒车警告系统的工作

工作条件

- 在发动机运转状态，按下前后警告按钮时，前后和倒车警告系统工作。
- 车速为10km/h以下时，后方检测距离约为100cm。
- 车速为10km/h以下时，前方检测距离约为60cm。
- 同时检测到多于两个物体时，先识别最近的物体。

- 如果在发动机启动/停止按钮位于ON位置，并驻车辅助系统OFF状态，将变速杆移动到R位置时，驻车辅助系统自动工作。
但，当车速超过20km/h时，驻车辅助系统自动OFF。

* 参考

如果与物体之间的距离低于25cm，即使前进和倒车警告系统ON，系统可能不工作。

警告音类型

- 当物体与后保险杠之间的距离约为100cm到61cm时：蜂鸣器间歇发出蜂鸣声。
- 物体与前保险杠或后保险杠之间的距离为60cm到31cm时：蜂鸣器间歇发出2次蜂鸣声。
- 物体与前保险杠或后保险杠之间的距离在30cm内时：蜂鸣器持续发出蜂鸣声。

前进和倒车警告系统不工作条件

在下列情况下，前进和倒车警告系统通常不工作：

1. 传感器受潮冻结。(解冻后传感器正常工作。)
2. 传感器被异物如雪或水覆盖，或者传感器盖堵塞。
(除去覆盖的物质或传感器不堵塞时正常工作。)
3. 传感器被异物如雪或水污染。
(除去污染物后检测范围会恢复正常。)

在下列情况下，前进和倒车警告系统可能误工作：

1. 在崎岖路面如没有铺砌的路面、砾石路、颠簸路或陡坡上驾驶车辆。
2. 某些物体如车辆喇叭、较大的车辆发动机或货车气压制动等能产生较大噪音，会干扰传感器。
3. 暴雨或喷水。
4. 传感器附近有无线电发射器或车载电话。
5. 传感器上覆盖雪。

在下列情况下，检测范围可能降低：

1. 室外温度极热或极冷。
2. 不能检测小于1m且直径小于14cm的物体。

传感器可能无法识别下列物体：

1. 锋利或纤细的物体如绳、链或小杆材等。
2. 能吸收传感器频率的物体如衣物、海绵材料或雪等。

* 参考

1. 根据车速和检测到的物体形状警告音可能不继续响。
2. 如果修改汽车保险杠高度或传感器的安装，会导致前进和倒车警告系统故障。任何非工厂安装的设备或附件都会干扰传感器的性能。
3. 传感器可能无法识别与传感器的距离不到30cm的物体或感应的距离不正确，这一点要特别注意。
4. 传感器在冻结或被雪或水污染时可能失效，用软布除去污染物后会恢复正常。
5. 不要用坚硬物体刮擦及敲击传感器，否则会损坏传感器表面，导致传感器故障。

* 参考

此系统只能检测在传感器的规定检测范围和位置内的物体，不能检测不在检测范围内的物体。同时，传感器也不能检测小而细的物体或位于两个传感器之间的物体。

驾驶时一定要仔细观察车辆的前后方。一定要向不熟悉前进和倒车警告系统的驾驶员告知有关前进和倒车警告系统的功能和限制。

警告

车辆驶近路上的物体时要更加留意，特别是行人，尤其是儿童。应该意识到某些物体是无法通过传感器检测到的，因为物体之间的距离、尺寸或材料等因素会限制传感器的有效性。在向任何方向移动车辆前，一定要进行目测，确定车辆避开所有障碍物。

自诊断

如果把档位挂入R(倒车)档时不能听到警告音或蜂鸣音间歇响起，则表示后驻车辅助系统存在故障。如果发生这种情况，尽快请授权的HYUNDAI经销商检查您的车辆。

警告

新车保修不包括由于后驻车辅助系统故障而导致事故及车辆损坏和乘客受伤事件。一定要安全并小心地驾驶车辆。

驻车向导系统(如有配备)

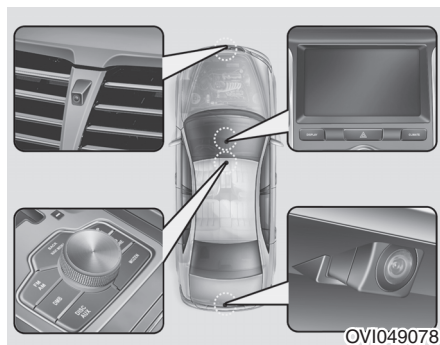

这个功能在进行倒车驻车(倒入驻车)或平行驻车时帮助您。

驻车引导系统仅在车速低于10km/h时有效。

警告

这是一个辅助系统，驾驶员有责任一定要在驻车时检查车辆周围。



- (1) 倒车驻车(倒入驻车)
- (2) 平行驻车
- (3) 顶视图



倒车驻车(倒入驻车)

1. 驾驶车辆到适当位置进行驻车。
2. 停车并将变速杆挂入R位置。
3. 通过触摸显示屏上的“”图标选择倒车驻车模式。
4. 显示屏上显示驻车引导线(1)。

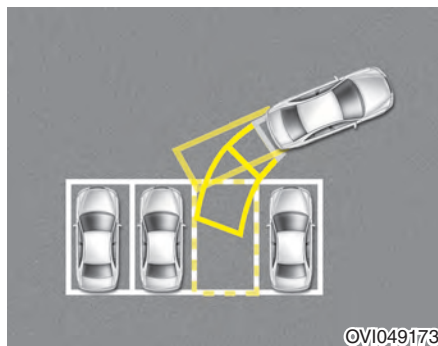
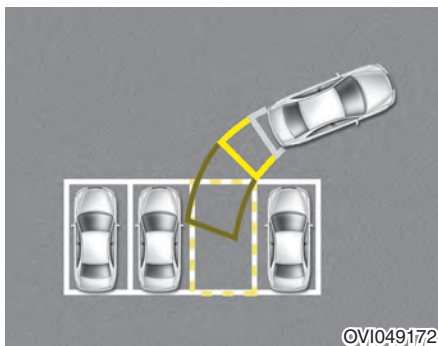

5. 转动方向盘，使驻车引导线(1)与停车位对齐。



6. 握住方向盘并小心倒车直到显示屏变化。
7. 在转动方向盘匹配方向盘引导线(2)与停车位的过程中小心倒车。



8. 驻车后，可以通过选择显示屏上的“顶视图”图标检查后保险杠底部。

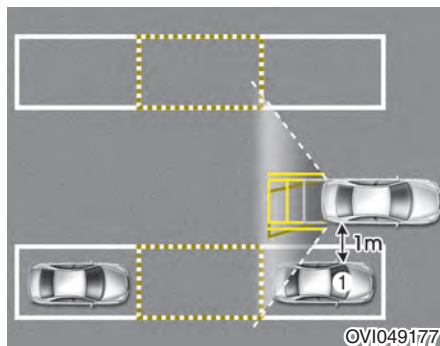

平行驻车

1. 在距离理想停车场前部已驻车辆(1)约1米 (3英尺)的地方停车。确定已驻车辆的前部与您车辆(1)的后轮平行。
2. 停车并将变速杆挂入R位置。
3. 通过触摸显示屏上的“”图标选择平行驻车模式。

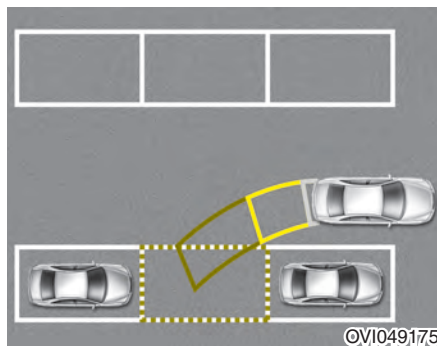

4. 在保持与已驻车辆(1)平行的过程中，小心倒车直到垂直红色引导线(2)在已驻车辆(1)的末端。
5. 停车。

6. 在车辆停止状态，朝停车位方向转动方向盘，引导线闪烁。
7. 继续转动方向盘直到引导线停止闪烁。

您车辆的功能

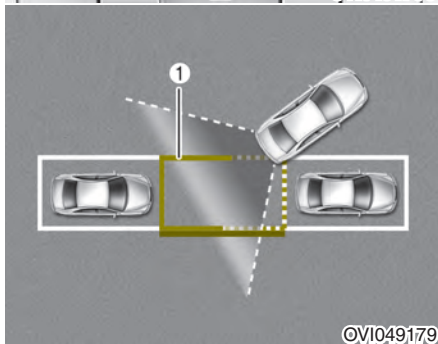

8. 握住方向盘并小心倒车直到绿色引导线(1)对正目标停车线。
9. 停车。
10. 在车辆停止状态，朝相反方向转动方向盘直到显示屏变化。

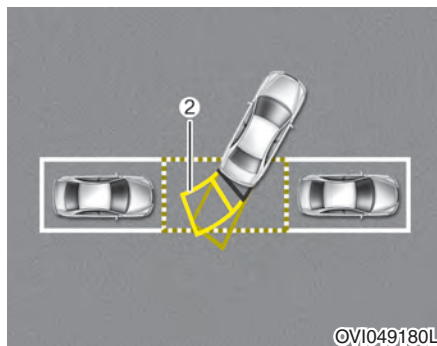

11. 参照方向盘引导线(2)小心倒车。



12. 驻车后，可以通过选择显示屏上的“顶视图”图标检查后保险杠底部。

前盲点监测系统(如有配备)

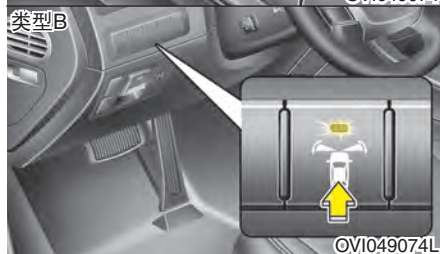
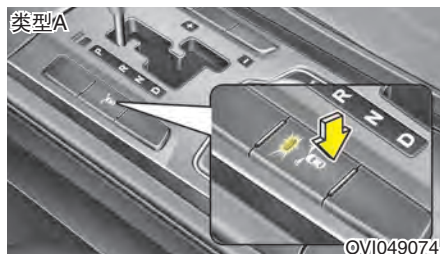

前盲点监测系统是通过AV显示器显示车前盲点情况的辅助系统。

在以低于10km/h的速度驾驶车辆期间按下按钮，并将变速杆置于“N(空档)”位置或“D(前进)”位置时，前盲点监测系统工作。

警告

前盲点监测系统是一个辅助系统，因为存在无法通过摄像头看到的盲区，驾驶员有责任在驾驶前检查车辆周围情况。

* 参考

在酷热或严寒地区驾驶车辆时前盲点监测系统不能正常工作。

(工作温度：-20°C~65°C)

后摄像头(如有配备)



发动机起动/停止按钮ON，并变速杆在R位置，倒车灯ON时后视摄像头启动。
此系统是辅助系统，在倒车期间通过AV显示器显示车辆后方状态。

⚠ 警告

- 此系统仅是辅助功能。因为存在无法通过摄影头看到的死角，驾驶员有责任一定要在倒车前和倒车期间检查内外后视镜视野和车后区域。
- 一定要保持摄像头透镜清洁。如果透镜覆盖杂质，会导致摄像头不能正常工作。

*** 参考**

在酷热或严寒地区驾驶车辆时后盲点监测系统不能正常工作。
(工作温度：-20°C~65°C)

危险警告灯

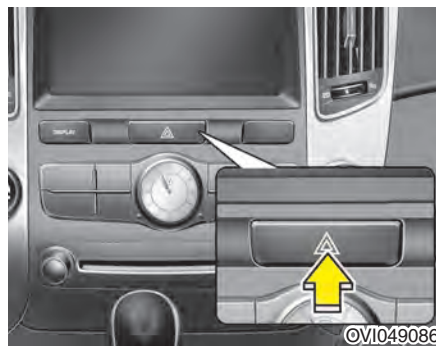

在您发现有必要在危险情境中停车时使用危险警告灯。进行这种紧急停车时，一定要尽量远离公路。

通过按下危险警告灯开关接通危险警告灯，这会所有转向信号灯闪烁。即使发动机起动/停止按钮在OFF位置，危险警告灯也工作。

再按一次开关，即可关闭危险警告灯。

照明灯

节电器功能

- 此功能的目的是防止蓄电池放电。驾驶员停止发动机并打开驾驶席侧车门时系统自动关闭室外灯。
- 配备此功能状态下，如果夜间驾驶员在路边驻车，尾灯自动熄灭。如有必要在发动机启动/停止按钮转至OFF位置保持灯亮，请执行下列操作：
 - 1) 打开驾驶席侧车门。
 - 2) 使用转向柱上的灯光开关先使驻车灯OFF，再使驻车灯ON。

大灯迎宾功能(如有配备)

大灯开关在“ON”或“AUTO”位置，并且所有车门(和行李箱盖)处于关闭和闭锁状态时，如果按下遥控器(或智能钥匙)上的门锁开锁按钮，大灯亮约15秒钟。此时，如果按下车门闭锁或开锁按钮，大灯立即熄灭。

大灯护送功能(如有配备)

如果在大灯ON状态将发动机启动/停止按钮转至ACC或OFF位置，大灯(和/或尾灯)保持亮约20分钟。但如果打开并关闭驾驶席车门，大灯在30秒钟后熄灭。

按下智能钥匙上的车门闭锁按钮两次或将灯光开关转至OFF或Auto(自动)位置可熄灭大灯。但如果在室外黑暗时将灯光开关转至自动位置，大灯不熄灭。

注意

如果驾驶员从其他车门(驾驶席车门除外)下车，蓄电池节电功能不工作，并且大灯联动功能不能自动停止。因此，导致蓄电池放电。在这种情况下，下车前必须关闭车辆灯光。

营救模式功能(如有配备)

如果您车辆的车辆网络系统有故障，发动机启动/停止按钮在ON位置状态即使没有接通大灯开关，大灯(近光)仍自动亮。此时，切断大灯开关时紧急照明灯不熄灭。

注意

如果出现营救模式，应尽快请授权的HYUNDAI经销商检查车辆。

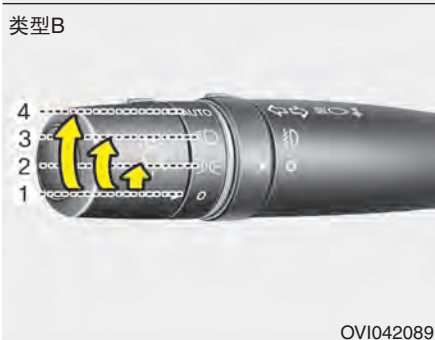
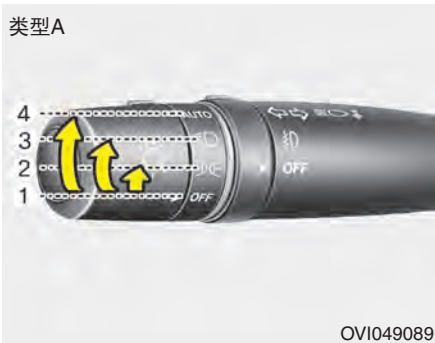

照明灯控制

照明灯开关有一个大灯及一个驻车灯位置。要打开照明灯，转动控制杆末端的控制钮到下列位置中的一个：

- (1) OFF(O)位置
- (2) 驻车灯位置
- (3) 大灯位置
- (4) 自动灯光/AFLS位置(如有配备)



驻车灯位置 (P)

当照明灯开关在驻车灯位置(第1个位置)时，尾灯、牌照灯及仪表盘照明灯亮。



大灯位置 (☺D)

当照明灯开关在大灯位置(第2个位置)时, 大灯、尾灯、牌照灯及仪表盘照明灯亮。

* 参考

发动机起动/停止按钮必须在ON位置时才能接通大灯。

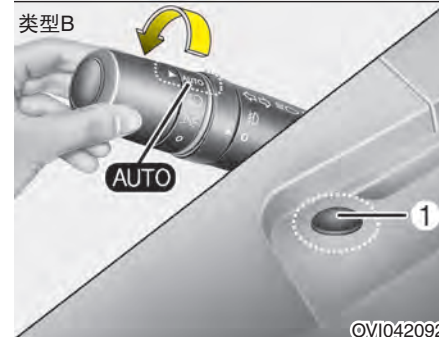
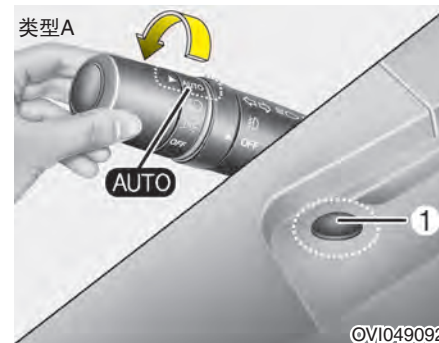

自动灯光/AFLS位置(如有配备)

您车辆的功能

在发动机运转，灯光开关在“**AUTO**”位置时，尾灯及大灯将根据室外光线的亮度自动ON/OFF。

如果车辆配备自适应大灯系统(AFLS)，该系统在大灯ON时也工作。

⚠ 注意

- 切勿在仪表盘罩上的传感器(1)上方放置东西，这是为了确保能更好地控制自动灯光系统。
- 切勿使用车窗清洁剂清洁传感器，清洁剂会留下干扰传感器工作的光线膜。
- 如果您车辆在前挡风玻璃上粘贴了有色膜或其它类型的金属镀层，自动灯光系统可能不正常工作。

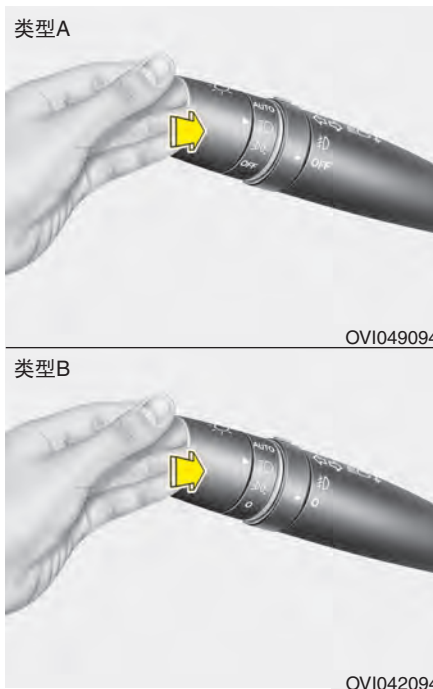

远光操作

要打开大灯远光，应向远离您的方向推控制杆，往回拉控制杆即可打开近光。打开大灯远光时，远光指示灯亮。为了防止蓄电池放电，切勿在发动机停止运转时使此灯长时间亮。

⚠ 警告

有其它车辆时禁止使用大灯远光，使用大灯远光会妨碍其它驾驶员视野。



OVI049093

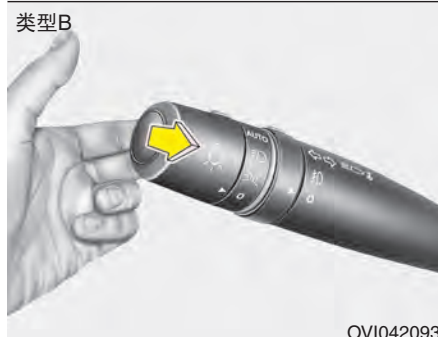

OVI042093

要使大灯闪光，可以朝您所在的方向拉控制杆。松开控制杆后可返回正常位置(近光)，使用闪光功能时不需要接通大灯开关。

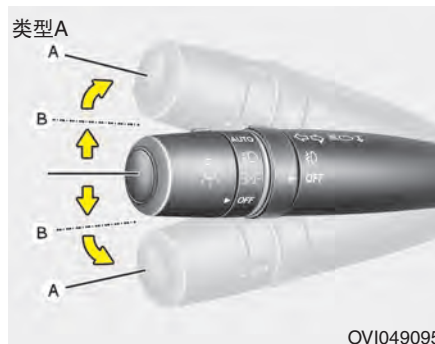

OVI049095

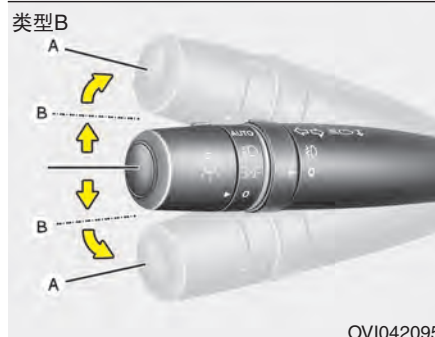

OVI042095

转向信号和变换车道信号

发动机启动/停止按钮必须在ON位置时才能接通转向信号功能。要接通转向信号灯，可上下移动操纵杆(A)。仪表板上的绿色箭头指示灯指示正使用的转向信号。结束转向后这些灯自动熄灭，如果转向后指示灯持续闪烁，应手动操作控制杆到OFF(O)位置上。

要打变换车道信号，请慢慢移动转向信号杆并握住(B)。松开转向信号杆时，信号杆将返回OFF(O)位置。

如果指示灯持续ON且不闪烁或异常闪烁，则表明可能有某个转向信号灯灯泡烧坏了，必须更换。

单触转向信号灯闪烁3次 (如有配备)

要启动单触转向信号灯闪烁3次功能，可稍微移动转向信号操纵杆1.8秒钟以下时间，然后释放。变换车道信号灯闪烁3次。

* 参考

如果指示灯闪烁异常快、慢，则表明灯泡可能烧坏或电路中电气连接不良。

类型A



OVI049096

类型B



OVI042096

前雾灯

雾灯用于提高能见度并避免因雾、雨、雪等能见度不良时发生事故。

把尾灯开关置于“ON”位置后把雾灯开关(1)置于“ON”位置时雾灯亮。

要关闭雾灯，把雾灯开关置于“OFF(O)”位置。

⚠ 注意

雾灯工作时，雾灯消耗大量的电力。请只在能见度低的情况下使用雾灯，否则会造成不必要的电能消耗。

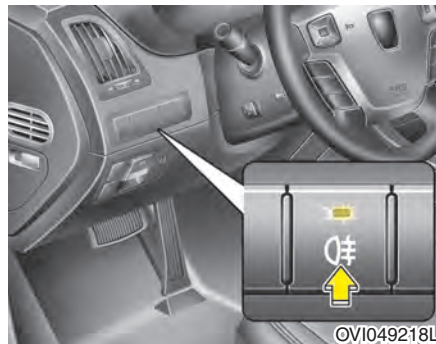

OVI049218L

后雾灯(如有配备)

要接通后雾灯，把大灯开关置于大灯ON位置并按下后雾灯开关(开关上的灯会亮)。

在将前雾灯开关置于ON位置并将大灯开关置于驻车灯位置(如有配备)后按下后雾灯开关时后雾灯亮。

要熄灭后雾灯，可以再按一下后雾灯开关或把大灯开关置于OFF(O)位置。

* 参考

发动机起动/停止按钮必须在ON位置时才能接通后雾灯开关。

大灯水平调整装置(如有配备)

自动型

根据乘客数量及行李区内的负载重量自动调整大灯水平高度。

它提供不同状态下的适当大灯光束位置。

警告

如果自动型大灯水平调整装置即使在您车辆向后倾斜的情况下仍不根据车辆负载状态正常工作或大灯光束照射在远光或近光位置，请授权的HYUNDAI经销商检查车辆。

不要亲自动手检查或更换导线，以免发生故障。

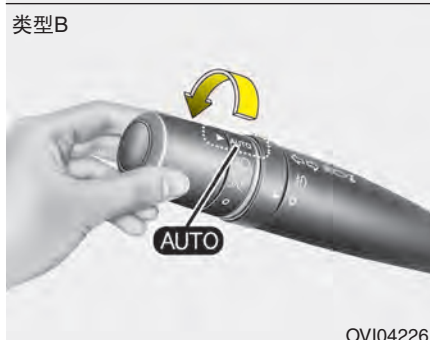
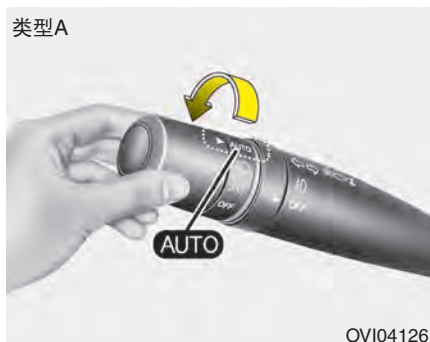

AFLS(自适应大灯系统)(如有配备)

自适应大灯系统利用转角速度和车速信息，控制调整大灯的左右转动角度和上下转动角度，确保宽广的视野。

在发动机运转状态，将旋钮转至AUTO位置。当大灯ON时，自适应大灯系统工作。要关闭AFLS，将旋钮转至其它位置。

AFLS处于OFF状态时，不能进行大灯左右转动调整操作，但上下转动调整大灯光照点功能仍持续工作。



如果AFLS故障警告灯亮，AFLS不能正常工作。驾驶车辆到最近的安全地方，并重新起动发动机。如果警告灯持续亮，将车辆送交HYUNDAI授权经销商进行检修。

大灯喷水器(如有配备)

如果车辆配备大灯喷水器，操作挡风玻璃喷水器的同时大灯喷水器工作。它在灯光开关位于第一或第二位置并且发动机启动/停止按钮在ON位置时工作。

喷水器液被喷射到大灯上。

* 参考

定期检查大灯喷水器液，确定喷水器液正常喷射到大灯透镜上。

雨刮器和喷水器

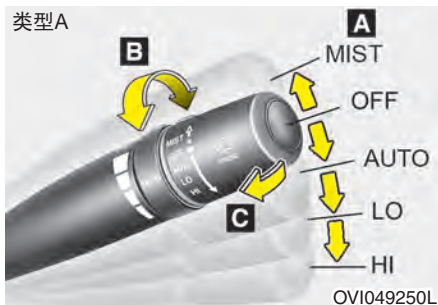

A: 雨刮器速度控制

- MIST (^) – 单一刮擦
- OFF (O) – 停止
- AUTO – 自动控制刮擦
- LO (1) – 低速刮擦
- HI (2) – 高速刮擦

B: 自动控制雨刮时间调整

C: 喷水联动刮擦

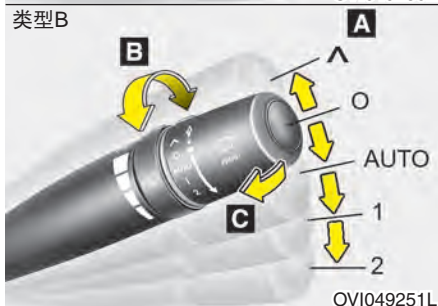

挡风玻璃雨刮器/喷水器

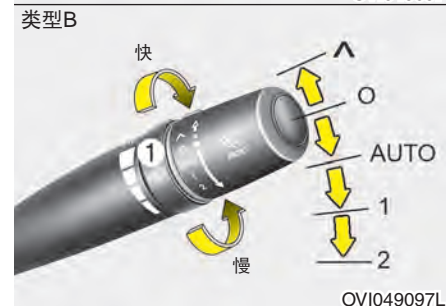

挡风玻璃雨刮器

发动机启动/停止按钮转至ON时操作如下:

MIST(∧) : 要使雨刮器操作一回, 向上推控制杆并释放, 控制杆复位到OFF(O)位置。如果向上推控制杆并握住, 雨刮器将持续操作。

OFF(O) : 雨刮器不工作。

AUTO : 雨传感器位于挡风玻璃的上端, 能检测降雨量并以适当的时间间隔控制刮水周期。雨越大, 雨刮器操作的越快。停止下雨时, 雨刮器停止工作。要变换间歇时间设置, 可以转动间歇时间调整钮(1)。

LO(1) : 雨刮器低速运转

HI(2) : 雨刮器高速运转

* 参考

如果挡风玻璃上积了厚雪或冰, 则您必须进行10分钟左右的挡风玻璃除霜操作。在使用挡风玻璃雨刮器前, 一定要完全除去雪与冰, 这样才能确保雨刮器正常工作。

* 参考

- 当您操作雨刮器时, 如果您车辆雨刮器操作系统的相关部件有故障, 则无论雨刮器开关位置如何, 雨刮器都在LO(1)模式内工作。在这种情况下尽快请授权的HYUNDAI经销商检查车辆。
- 发动机起动/停止按钮转至OFF位置时, 雨刮器刮片有时会轻微移动以适当定位从而降低挡风玻璃雨刮器的变形。

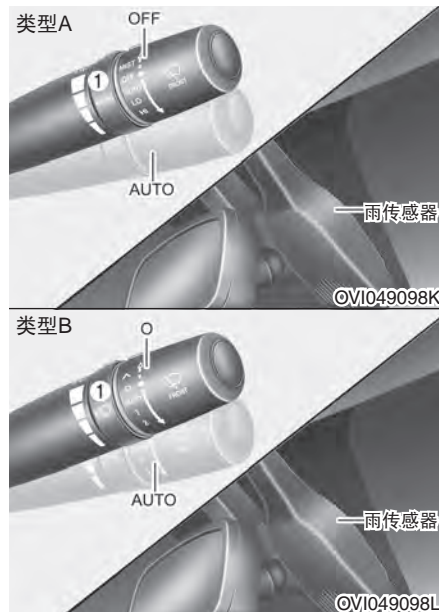

AUTO控制

雨传感器位于挡风玻璃的上端, 能检测降雨量并以适当的时间间隔控制刮水周期。雨越大, 雨刮器操作的越快。停止下雨时, 雨刮器停止工作。要变换间歇时间设置, 可以转动间歇时间调整钮(1)。

不使用雨刮器时将雨刮器开关置于OFF(O)位置。

注意

发动机启动/停止按钮位于ON位置并且挡风玻璃雨刮器开关位于AUTO模式时，在下列状态下，要保持谨慎，以免伤及乘员的手或其它部位。

- 不要碰触面对雨传感器的挡风玻璃上端。
- 不要用潮湿布或湿布擦拭挡风玻璃上端。
- 不要在挡风玻璃上施加压力。

注意

洗车时，把雨刮器开关置于OFF(O)位置，停止AUTO雨刮器操作。

如果在洗车时把雨刮器开关置于AUTO模式，则雨刮器会工作并会被损坏。

不要拆卸乘客侧挡风玻璃上端上的传感器盖，否则会导致系统部件损坏且不能获得车辆保修。

在冬季起动车辆时，把雨刮器开关置于OFF(O)位置。否则雨刮器会工作，而冰会损坏挡风玻璃雨刮器刮片。在使用雨刮器前一定要除掉所有的雪和冰并对挡风玻璃进行适当的除霜。

类型A

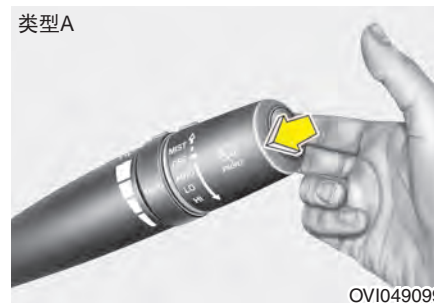

OVI049099

类型B

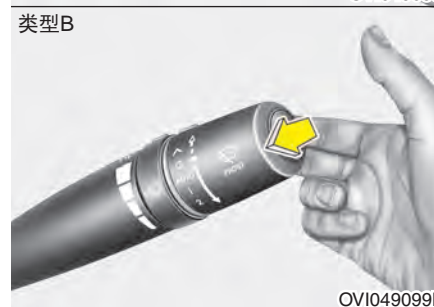

OVI049099L

挡风玻璃喷水器

雨刮器开关在OFF(O)位置，朝您的方向轻拉开关杆，向挡风玻璃喷射清洗液之后雨刮器运转1-3次。

挡风玻璃脏时使用此功能。

喷水器及雨刮器持续工作，直到您松开开关杆为止。

如果喷水器不工作，检查喷水器液面高度。如果液面高度低，请向喷水器液储液箱中添加适当的无磨蚀剂挡风玻璃喷水器液。

喷水器液储液箱注入口颈部在助手席侧发动机室的前部。

注意

为了避免损坏喷水器泵，当喷水器液储液箱空时不要使用喷水器。

警告

不要在凝固温度内没有预先用除霜器对挡风玻璃进行加热的情况下使用喷水器，喷水器溶液可能在与挡风玻璃接触后结冰，从而挡住您的视线。

注意

- 为了避免损坏雨刮器或挡风玻璃，挡风玻璃干燥时不要操作雨刮器。
- 为了避免损坏雨刮器刮片，不要在雨刮器刮片上使用汽油、煤油、涂料稀释剂或其它溶剂并禁止雨刮器刮片接近这些物品。
- 为了避免损坏雨刮器臂或其它部件，禁止手动移动雨刮器。

室内灯

注意

发动机不运转时不要长时间使用室内灯。

这会导致蓄电池放电。

警告

在黑暗中驾驶车辆时不要打开室内灯，打开室内灯会使视线模糊，导致发生事故。

**前**

- (1) 前阅读灯
- (2) 前室内灯

-  : 按下按钮可接通或熄灭阅读灯。此灯产生集中照射光束，用于给驾驶人员及乘客用作夜间阅读灯或私人照明灯等便利使用目的。要熄灭灯，可再次按下按钮。

- DOOR : 无论发动机启动/停止按钮位置如何，前后室内灯在打开前后车门时亮。使用智能钥匙开锁车门时，只要不打开任一车门，前后室内灯亮约15秒钟。如果关闭车门，前后室内灯在亮约15秒钟后逐渐熄灭。但如果发动机启动/停止按钮在ON位置或闭锁所有车门，前后室内灯立即熄灭。如果在发动机启动/停止按钮位于ACC或OFF位置时打开车门，前后室内灯持续亮约20分钟。但在发动机启动/停止按钮位于ON位置时打开车门，灯持续亮。
- ROOM : 按下此按钮可接通前后室内灯。要熄灭室内灯，应再次按下ROOM按钮。

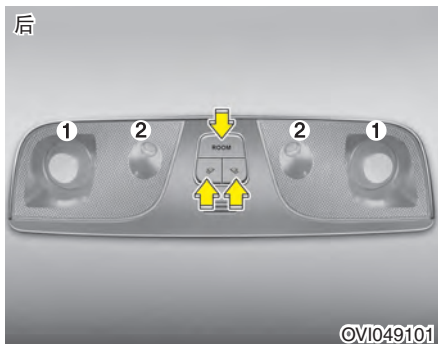

后

- (1) 后阅读灯
- (2) 后室内灯

- : 按下按钮可接通或熄灭后灯。要熄灭灯，可再次按下按钮。
- ROOM** : 按下此按钮可接通后室内灯。要熄灭后室内灯，应再次按下ROOM按钮。

注意

不驾驶车辆时，不要长时间将开关置于此位置。

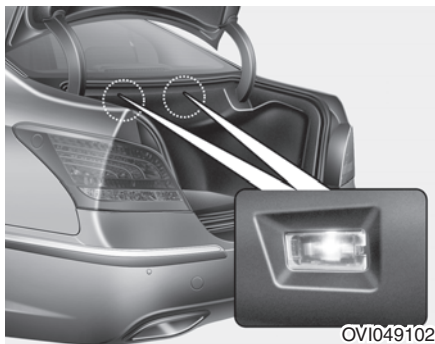

行李箱灯

打开行李箱盖时行李箱灯亮。

注意

只要行李箱盖打开，行李箱灯就亮。为防止充电系统不必要的放电，使用行李箱后，牢牢地关闭行李箱盖。



门控灯(如有配备)

打开车门时门控灯亮，辅助乘客进出车辆。门控灯也用来在打开本车辆的车门时警告来往车辆。

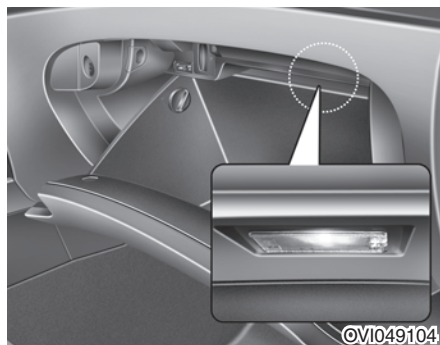

杂物箱灯

打开杂物箱时杂物箱灯亮。

⚠ 注意

为防止不必要的充电系统放电，应在使用手套箱后牢固关闭手套箱。

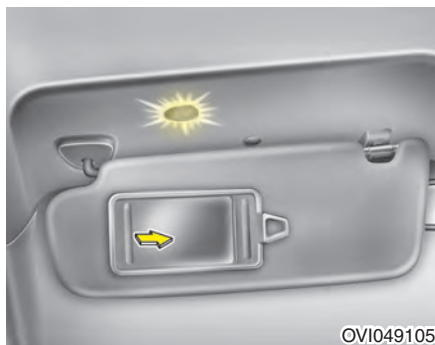

化妆镜灯

打开化妆镜盖会自动接通化妆镜灯。

⚠ 注意

为防止不必要的充电系统放电，应在使用化妆镜后牢固关闭化妆镜。

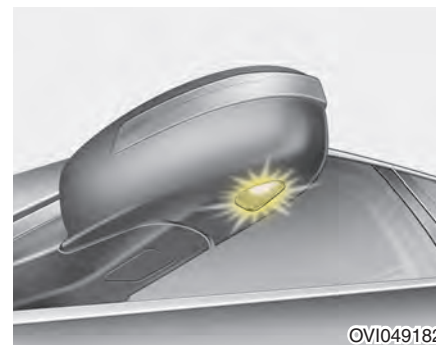

迎宾灯(如有配备)

如果您在携带智能钥匙的情况下接近车辆，迎宾灯亮约15秒钟。

如果您打开驾驶席车门并将发动机启动/停止按钮转至ACC位置，此灯熄灭。

但如果您在闭锁车门后14天内没有执行闭锁或开锁操作，即使您携带智能钥匙接近车辆，此灯也不亮。在携带智能钥匙的情况下，按下前车门外侧手柄按钮，或把手放在前车门外侧手柄内时，迎宾灯亮。

除霜器

⚠ 注意

切勿使用尖锐工具或有磨蚀性的车窗清洁剂清洗车窗，以免损坏后车窗内表面连接的导体。

* 参考

如果您要在前挡风玻璃上进行除霜、除雾工作，请参考本章的“挡风玻璃除霜及除雾”。



后车窗除霜器

发动机运转期间除霜器加热车窗从而除去后车窗上的霜、雾和薄冰。

要启动后车窗除霜器，可以按中央仪表开关板上的后车窗除霜按钮。除霜器ON时后车窗除霜按钮上的指示灯亮。

如果后车窗上有厚积雪，则应在操作后除霜器前清除这些积雪。

后车窗除霜器在20分钟后或者点火开关OFF时自动关闭。再按一次后车窗除霜按钮，可关闭除霜器。

室外后视镜除霜器

(如有配备)

如果您的车辆配备了室外后视镜除霜器，当您操作后车窗除霜器时室外后视镜除霜器同时工作。

前雨刮器除冰器(如有配备)

如果车辆配备前雨刮器除冰器，前雨刮器除冰器在您操作后窗除霜器的同时工作。

自动空调控制系统(如有配备)



- | | |
|-------------------------|--------------|
| 1. 空调信息显示屏选择按钮 | 7. 鼓风机速度控制按钮 |
| 2. 驾驶席温度控制按钮 | 8. OFF按钮 |
| 3. AUTO(自动)按钮 | 9. 空调按钮 |
| 4. 内外气选择控制按钮/空气净化控制系统按钮 | 10.通风模式选择按钮 |
| 5. 前挡风玻璃除霜按钮 | 11.助手席温度控制按钮 |
| 6. 后车窗除霜按钮 | 12.双温度控制选择按钮 |

OVI049107

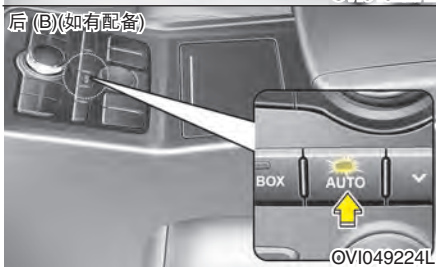
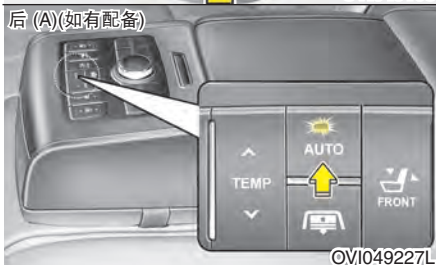

自动暖风和空调

1. 按AUTO按钮。

通过温度设置自动控制通风模式、鼓风机速度、内外气选择及空调。



2. 转动温度控制旋钮到理想温度。

* 参考

- 要停止自动操作，按下下列任意按钮：

- 通风模式选择按钮
- 空调按钮
- 前雨刮器除霜器按钮
- 鼓风机速度控制按钮

其它功能自动工作期间手动控制选择的功能。

- 为了便利及提高空调控制的效果，使用AUTO按钮并把温度设为23°C (73°F)。

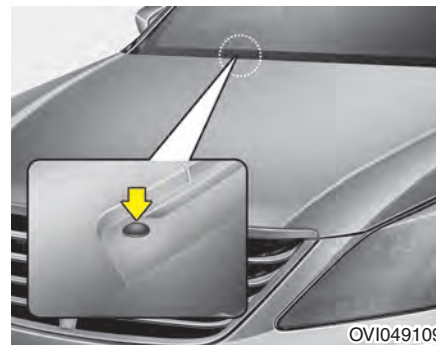



* 参考

切勿在仪表板上的传感器上方放置物品，以确保更好的控制暖风和制冷系统。

手动暖风和空调

按下AUTO按钮除外的按钮可以手动控制暖风和制冷系统。在这种情况下，系统根据选择的按钮先后顺序进行工作。

1. 起动发动机。
 2. 将通风模式设到理想位置。
提高暖风和空调的效果；
 - 取暖：
 - 制冷：
 3. 将温度控制设到理想位置。
 4. 将内外气选择控制设到外气(新鲜)进入位置。
 5. 将鼓风机速度控制设到理想速度。
 6. 如果空调设置合适，接通空调系统。
- 按下AUTO按钮可转换为系统的全自动控制。

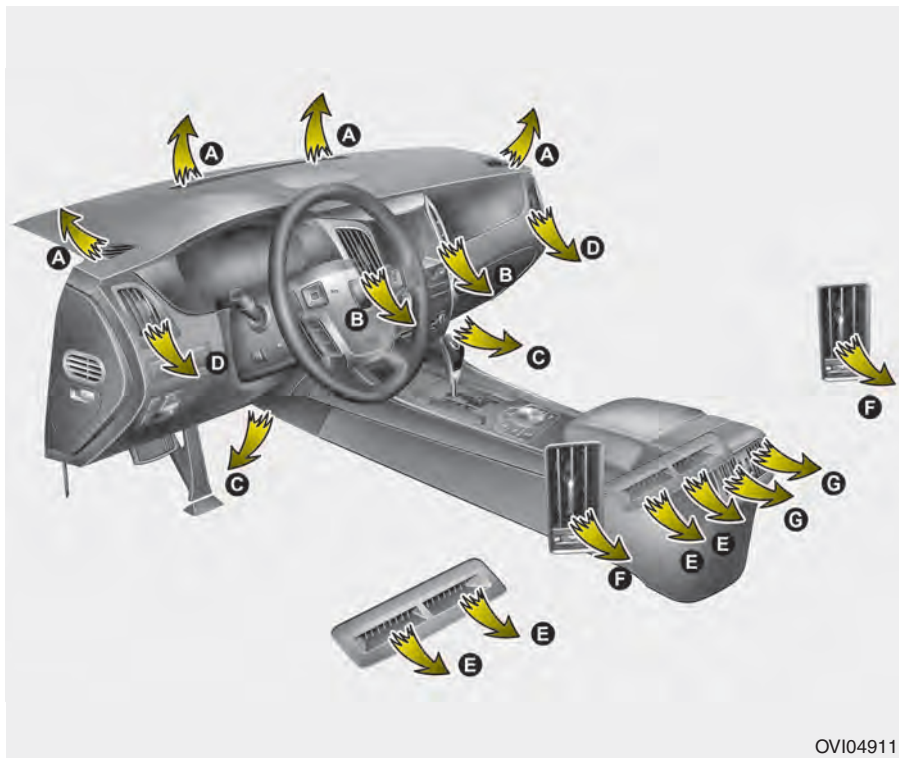

OVI049111

* 后出风口 (F)

- 后出风口气流由前空调控制系统控制并通过前门内侧空气管输送。如果车门处于打开或不完全关闭状态，不能正常输送后出风口气流，确定前门完全关闭。
- 因前车门空气管道长，后出风口气流可能比仪表盘罩通风口气流弱。
- 在寒冷季节关闭后通风口，暖风操作期间后通风口的气流稍冷一些。(在冷却运转期间使用后出风口。)

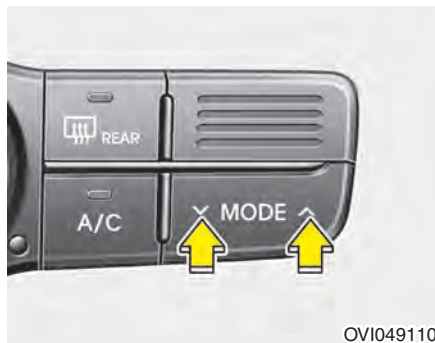

OVI049110

通风模式选择

通风模式选择按钮控制从通风系统中流出的空气的方向。

气流出口转换顺序如下：



下风门&上风门(A, C, D, E, F, G)

大部分气流流到足部和挡风玻璃，少量气流流到侧面门窗除霜口。



足部位置(A, C, D, E, F, G)

大部分气流流到足部，少量气流流到挡风玻璃和侧面门窗除霜口。



足部/脸部位置(B, C, D, E, F, G)

气流流向足部和脸部。



脸部位置(B, D, E, F, G)

气流流向身体较高部位和脸部。此外，控制每个出口，引导出口的气流方向。



OVI049112

除霜位置(A, D)

大部分气流流到挡风玻璃，少量气流流到侧面门窗除霜口。

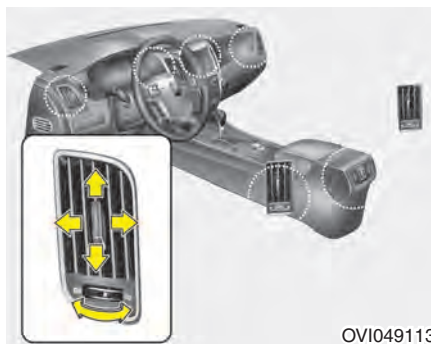

OVI049113

仪表板通风口

可以通过使用水平转动盘分别打开或关闭出风口。要关闭通风口，可以向左转动水平转动盘到最大位置；要打开通风口，可以向右转动水平转动盘到理想位置。

您也可以如图所示使用通风控制杆调整通过这些通风口流入的气流方向。



OVI049114

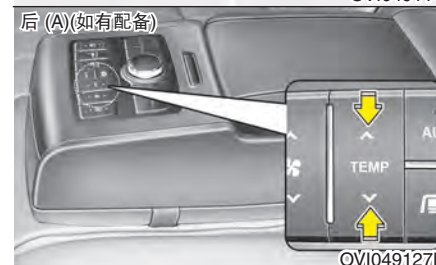

OVI049127L



OVI049225L

温度控制

将温度控制旋钮转到极右位置可升高温度至最高温度(HI)。

将温度控制旋钮转到极左位置可降低温度至最低温度(Lo)。

转动温度控制旋钮时，温度以0.5°C/1°F为单位升高或降低。

设为最低温度设置时，空调会持续工作。



OVI049115

分别调整驾驶席和乘客侧温度

1. 按下DUAL按钮，分别操作驾驶席和乘客侧温度。如果操作助手席侧温度控制开关，自动转为双温度模式。
2. 转动左侧温度控制旋钮调整驾驶席侧温度，转动右侧温度控制旋钮调整助手席侧温度。

当把驾驶席侧温度设为最高温度(HI)或最低温度(LO)设置时，DUAL模式被解除，进行最暖或最冷操纵。

同样调整驾驶席和乘客侧温度

1. 再次按下DUAL按钮，解除DUAL模式。乘客侧温度将被设置为与驾驶席侧同样的温度。
2. 转动驾驶席侧温度控制旋钮，同时调整驾驶席和助手席侧温度。

转动后座椅扶手上的温度控制旋钮(如有配备)，将助手席侧温度设定为与驾驶席侧温度相同。

温度转换

如果蓄电池已放电或断开，温度模式会重设为摄氏度。

这是正常情况，如下所述，您可以在摄氏度和华氏度之间转换温度模式；

按下AUTO按钮的状态下按住DUAL按钮3秒以上，显示器会从摄氏度变换为华氏度或从华氏度变换为摄氏度。



OVI049116

内外气选择控制

使用该按钮选择外气(新鲜)进入位置或内气循环位置。

要改变内外气选择控制位置，可以按下控制按钮。

内气循环位置



在选择内气循环位置的情况下，乘客室内的空气被吸入加热系统，根据选择的功能加热或制冷。

外气(新鲜)进入位置



进入位置的情况下，室外空气进入室内并根据选择的功能加热或制冷。

* 参考

长时间在内气循环模式中运作加热器(没有选择空调)将导致挡风玻璃及侧面车窗上产生薄雾，而且室内的空气将变得不清新。

另外，长时间在选择内气循环模式的情况下使用空调可导致室内的空气极度干燥。

⚠ 警告

- 空调控制系统持续在内气循环位置工作将导致车内湿度增大并且在玻璃上产生雾，阻挡视线。
- 切勿在空调或加热系统ON时睡在车内。否则将由于缺氧及体温下降而导致严重伤害甚至死亡。
- 空调控制系统持续在内气循环位置工作将导致瞌睡或困倦及车辆失控。车辆行驶中，尽可能把内外气选择控制设在外气(新鲜)进入位置。



OVI049117

空气净化控制(如有配备)

可以自动控制从室外进入的气流。按下按钮，启动空气净化控制系统。

当使用AQS模式时，AQS(空气净化控制系统)自动检测室外的空气污染物并把进入室内的污染物最少化。但在车内仍会有令人不愉快的气味或污浊臭味。

废气切断模式:

空气从室外流入室内。

如果排放废气从室外流入室内，废气切断模式自动从外气进入位置转换到内气循环位置，防止废气进入室内。

* 参考

长时间在内气循环模式中运作加热系统将增加挡风玻璃及侧面车窗上的薄雾产生量，而且室内的空气将变得不清新。另外，长时间在选择内气循环模式的情况下使用空调系统可导致室内的空气极度干燥。

⚠ 注意

因选择内气循环模式或A.Q.S模式而导致车窗上的雾增加时，设置内外气选择控制到外气进入模式或把A.Q.S控制设为OFF。



OVI049118

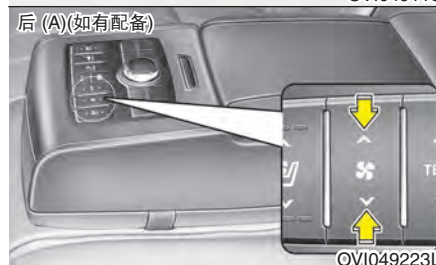

OVI049223L



OVI049226L

鼓风机速度控制

按下鼓风机速度控制按钮可以调整鼓风机速度到理想的速度。

要改变鼓风机速度时，按下按钮右侧(∧)可获得较高鼓风机速度，按下按钮左侧(∨)可获得较低鼓风机速度。按下OFF按钮可停止鼓风机速度控制。

按OFF按钮可以关闭鼓风机。

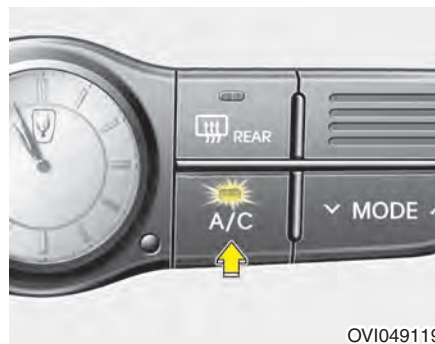

OVI049119

空调

按一下 A/C 按钮可打开空调系统(指示灯亮)。

再按一下 A/C 按钮可关闭空调系统。



OVI049120

OFF 模式

按下OFF按钮即可关闭空调控制系统。在发动机起动/停止按钮位于ON位置时，仍能操作通风模式和内外气选择控制按钮。



空调信息显示屏选择按钮



要把屏幕显示变换为空调信息显示屏，可按下空调信息显示屏选择按钮。

系统操作

通风

1. 把通风模式设在  位置。
2. 设置内外气选择控制到外气(新鲜)进入位置。
3. 设置温度控制到理想的位置。
4. 设置鼓风机速度控制到理想的速度。

加热

1. 把通风模式设在  位置。
2. 设置内外气选择控制到外气(新鲜)进入位置。
3. 设置温度控制到理想的位置。
4. 设置鼓风机速度控制到理想的速度。
5. 如果想进行除湿加热，可以接通空调系统(如有配备)。
 - 如果挡风玻璃上有雾，则把通风模式设置在  或  位置。

操作要领

- 要避免灰尘及难闻烟雾从车外通过通风系统进入车内，暂时将内外气选择控制设置到内气循环位置。当刺激物已排除，为了保持车内空气新鲜，一定使内外气选择控制返回到外气进入位置。这有助于驾驶员保持清醒的头脑和舒适。
- 暖风/制冷系统的空气是通过挡风玻璃前面的格栅进入的。注意，切勿让树叶、雪、冰或其它异物堆积于此。
- 将内外气选择控制设定在外气进入位置并把鼓风机速度调到理想的速度位置，接通空调系统，把温度控制调整到适当的温度，这样可以除去挡风玻璃内侧的雾。

空调

所有HYUNDAI的空调系统皆使用环保R-134a制冷剂，以免破坏臭氧层。

1. 起动发动机，按下空调开关。
2. 把通风模式设在  位置。
3. 把内外气选择控制设在外气进入位置或内气循环位置。
4. 调整鼓风机速度控制和温度控制以便维持最舒适的环境。

* 参考

- 使用空调系统时，在室外空气温度很高的情况下爬长坡或在交通拥挤的地方行驶时注意密切观察温度表。空调系统操作会导致发动机过热。在空调系统的工作仪表显示发动机过热时继续使用鼓风机风扇，但关闭空调系统。
- 当在潮湿天气中打开车窗时空调会使室内产生水滴，水滴过多会导致电器设备损坏。所以只能在关闭车窗的情况下运转空调。

空调系统操作要领

- 在炎热气候中，如果曾将车辆直接停在太阳光照下，要先打开窗户一会儿，让热空气散出车外。
- 在雨天或潮湿天气中，为了减少车窗内侧的湿气，可操作空调系统来降低湿度。
- 在空调系统运转期间，您有时可以注意到当空调压缩机周而复始的循环时发动机的怠速速度发生轻微变化，这是正常的系统工作特性。
- 每个月必须使用空调系统几分钟，以确保最佳的系统性能。

- 使用空调系统时，您可能发现在车辆乘客侧的车底地面上有滴水(或水坑)现象，这是正常的系统工作特性。
- 在内气循环位置中操作空调系统时可提供极冷的空气。但是，持续在该模式运作会导致车内的空气变得不新鲜。
- 在制冷操作期间，您偶尔会发现一点有轻雾的气流，这是由快速制冷及潮湿进气产生的，是正常的系统工作特性。

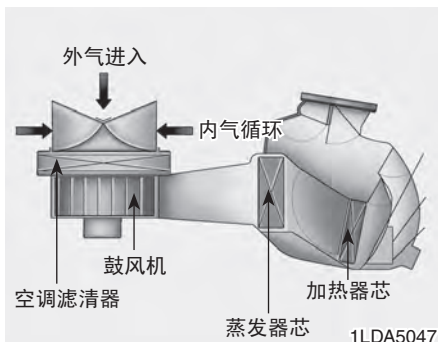

空调滤清器(如有配备)

空调滤清器安装在杂物箱后面，过滤通过暖风和空调系统进入车内的灰尘和其它污染物。如果灰尘和其它污染物积聚在滤清器内超过一段时间，通过通风口流入的空气量下降，导致即使选择外气(新鲜)进入位置仍在挡风玻璃内侧积聚湿气。如果发生这种情况，由授权的HYUNDAI经销商更换空调滤清器。

* 参考

- 每年或每15,000km(10,000英里)更换一次滤清器。如果车辆在多沙尘、崎岖的路面等恶劣环境下行驶，则必须频繁的检查空调滤清器，必要时请更换。
- 空气流动量突然减少时，必须让授权的HYUNDAI经销商检查。

检查空调制冷剂和压缩机润滑剂量

制冷剂量少时，空调的性能降低。制冷剂填充过量会对空调系统有负面影响。因此，如果发现操作异常，请让授权的HYUNDAI经销商检查系统。

* 参考

使用正确类型和适当量的润滑油及制冷剂很重要。

⚠ 警告

应该由授权的HYUNDAI经销商维修空调系统，维修不当会导致严重的人身伤害。

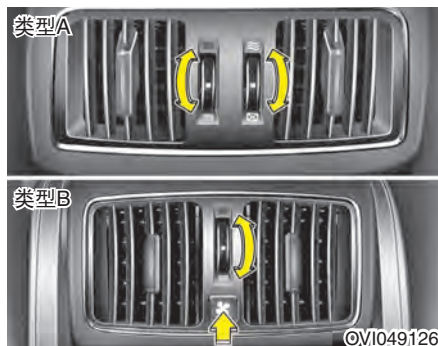

您也可以如图示使用通风控制杆调整通过这些通风口流入的气流方向。

后通风口

后通风口在您操作空调控制系统的同时工作。您可以通过转动温度控制旋钮调整温度。向红色标记转动输出暖风，向蓝色标记转动输出凉风。

您也可以如下述打开或关闭后通风口：

类型A



向下转动ON/OFF操纵杆关闭通风口，向上转动ON/OFF操纵杆打开通风口。

类型B

要关闭通风口，可按下ON/OFF开关；要打开通风口，再次按下ON/OFF开关。

挡风玻璃除霜和除雾

警告 - 挡风玻璃除霜

在非常潮湿的气候里进行冷却操作时切勿使用  或  位置。由于挡风玻璃与室外空气有温度差，所以会在挡风玻璃外表面产生雾，阻挡视线。在这种情况下，把通风模式选择按钮在这种状态下，将通风模式选择设定到  位置，将鼓风机速度控制设定到较低速度。

- 为了能最大程度地除霜，设置温度控制在极右/最热位置并把鼓风机速度设在最高速度位置。
- 如果除霜或除雾时想向足部提供暖空气，可以把通风模式设到足部-除霜位置。
- 驾驶前，清除挡风玻璃、后车窗、室外后视镜及所有侧面车窗上的雪和冰。
- 清除发动机盖及车颈护栅上进气口处的雪和冰，提高加热器和除霜器效果，降低挡风玻璃内侧上产生雾的可能性。

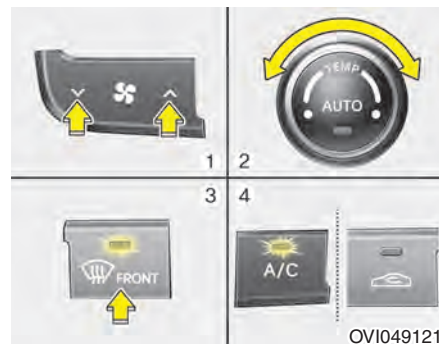

除去挡风玻璃内侧的雾

1. 选择理想的鼓风机速度。
2. 选择理想的温度。
3. 按下除霜按钮()。
4. 空调会根据检测到的室外温度工作并且自动选择外气(新鲜)进入位置。

如果不能自动选择空调和外气(新鲜)进入位置，手动调整对应的按钮。如果选择  位置，自动把较低鼓风机速度转换为较高鼓风机速度。

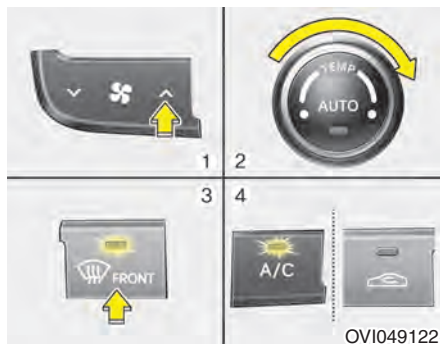

除去挡风玻璃外侧的霜

1. 把鼓风机速度设在最高位置。
2. 把温度设在极热(HI)位置。
3. 按下除霜按钮(☼☼☼)。
4. 空调会根据检测到的室外温度工作并且自动选择外气(新鲜)进入位置。

如果选择(☼☼☼)位置,把较低鼓风机速度转换到较高鼓风机速度。

除雾逻辑

为了降低挡风玻璃内侧生雾的可能性,根据一定的状态如☼☼☼或☼☼☼位置自动控制内外气选择或空调。要撤销或返回除雾逻辑,执行下列操作。

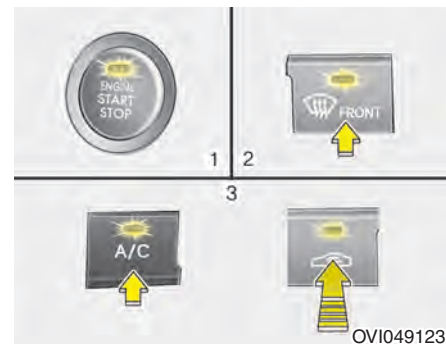

1. 将发动机起动/停止按钮转至ON位置。
2. 按下除霜按钮(☼☼☼)。
3. 在按住空调按钮(A/C)的情况下在3秒内至少按下内外气选择控制按钮5次。内外气选择控制按钮的指示灯以0.5秒的时间间隔闪烁3次,指示已解除除霜逻辑或复位到编程状态。

如果蓄电池已经放电或被分离,它将重设到除雾逻辑状态。

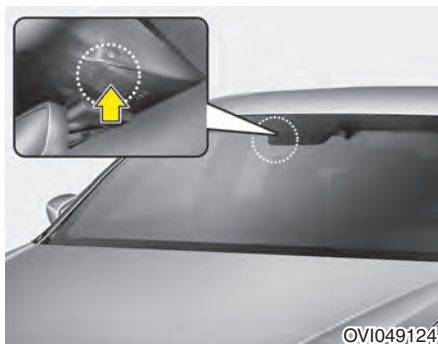

自动除霜系统(如有配备)

自动除霜系统通过自动检测挡风玻璃内侧湿气降低挡风玻璃内侧生雾的可能性。

自动除霜系统在暖风或空调ON时工作。



自动除霜系统检测挡风玻璃内侧的湿度并工作时此指示灯亮。

如果车内湿度过大，在下列较高档位工作。例如，如果自动除霜系统在档位 1 外气进入模式不进行挡风玻璃内侧的除霜控制，它将再次在档位 2 向挡风玻璃吹风的位置上进行除霜控制。

档位 1：外气进入模式

档位 2：向挡风玻璃吹风

档位 3：增加吹向挡风玻璃的气流

档位 4：操作空调

档位 5：最大化空调

如果车辆配备自动除雾系统，该系统会在满足条件时自动启动。但如果您想要解除自动除雾系统，在按住AUTO按钮状态下，2秒内按动前除冰器按钮4次。此时，指示灯会闪烁3次，提醒您系统被解除。要再次启用自动除雾系统，重新执行上述程序。

如果蓄电池被分离或亏电，它复位到自动除雾状态。

* 参考

- 如果在自动除霜系统“ON”期间空调“OFF”或手动选择内气循环模式，自动除霜指示灯闪烁 3 次，提醒驾驶员为了确保清晰的视野，取消手动操作。
- 如果自动除霜系统在档位 1 外气进入模式内工作期间选择空气净化控制(AQS)，检测到外气被污染时转换到内气循环模式。

⚠ 注意

如果在洗车时把雨刮器开关置于AUTO模式，则雨刮器会工作并会被损坏。

不要拆卸乘客侧挡风玻璃上端上的传感器盖，否则会导致系统部件损坏且不能获得车辆保修。

清洁空气模式 (如有配备)



类型 A

发动机起动/停止按钮在ON位置时，清洁空气模式自动接通。

• 清洁空气模式

清洁空气模式除臭并清洁空气。

发动机起动/停止按钮在OFF位置时，清洁空气模式自动停止。

如果发动机起动/停止按钮在ON位置时 CLEAN指示灯不亮，说明清洁空气模式系统有故障。请HYUNDAI授权经销商检查系统。

类型 B

空调或暖风ON时，清洁空气模式自动接通。

• 清洁空气模式

清洁空气模式除臭并清洁空气。

关闭空调或暖风时，清洁空气模式自动停止。

如果空调或暖风ON时 CLEAN指示灯不亮，说明清洁空气模式系统有故障。请HYUNDAI授权经销商检查系统。

储存室

这些储存室用于储存驾驶员或助手席乘员需要的较小物件。

⚠ 注意

- 为了避免被盗，不要在储存室内放置贵重物品。
- 车辆行驶中一定要保证储存室盖处于闭合状态。不要在储存室中放置过多的物品，以免储存室盖不能严密闭合。

⚠ 警告 - 易燃物品

不要在车辆中储存打火机、丙烷罐或其它易燃/易爆物品。这些物品在车辆长期暴露在高温环境中时会导致车辆起火或爆炸。

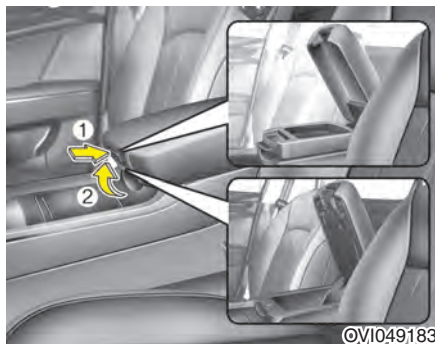

中央控制台储存室

要打开中央控制台储存室，按下按钮(1) (如有配备)或向上拉控制杆(2)。

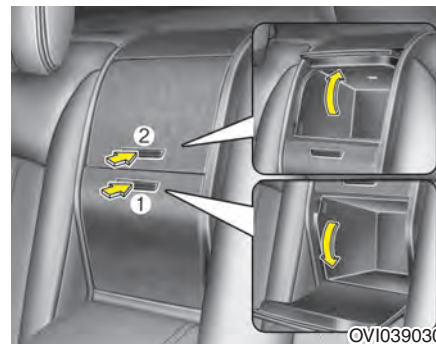

后支架控制台储存室 (如有配备)

要打开上控制台储存室，可按下按钮(2)；要打开下控制台储存室，可按下按钮(1)。使用后关闭支架控制台储存室。

⚠ 警告

- 为了降低事故或紧急制动中的受伤危险，驾驶期间一定要保持支架控制台储存室处于闭合状态。
- 车辆行驶期间关闭此下盖和上盖。如果不遵守此警告，会导致严重伤害甚至死亡。



杂物箱

可使用智能钥匙的机械钥匙(1)闭锁和开锁手套箱。

要打开手套箱，按下按钮(2)，手套箱自动打开(3)。使用后关闭手套箱。

警告

为了减少在发生事故或紧急刹车时的受伤危险，驾驶车辆时应关闭杂物箱门。

注意

禁止将食物长时间存放在手套箱内。



眼镜盒

要打开眼镜盒，可以按压盖，眼镜盒会缓慢打开。在透镜面朝外的情况下把眼镜放入眼镜盒中，按压关闭眼镜盒。

警告

- 不要在眼镜盒内放置眼镜以外的物品。这些物品会在急刹车或事故中被抛出，可能伤害到车内的乘客。
- 行驶中不要打开眼镜盒，打开眼镜盒会阻碍后视镜的视野。

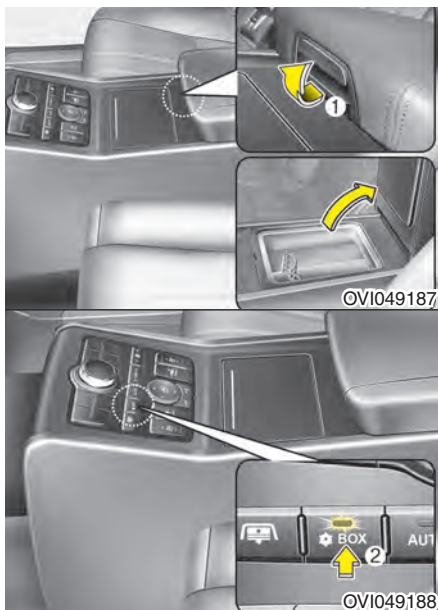

冷却箱 (如有配备)

要打开冷却箱，可向上拉操纵杆(1)。

要保持饮料冰凉，可以把饮料放入冷却箱，并在发动机起/停止按钮位于ON位置时按下ON/OFF按钮(2)，按钮上的指示灯亮。

冷却箱内有隔间以便固定饮料。您可以拆卸这些隔间以固定较大尺寸的饮料瓶，小心不要损坏隔间。

警告

应由HYUNDAI授权经销商执行冷却箱维修作业，不当维修会导致冷却箱损坏，造成火灾或人身伤害。

注意

- 如果饮料温度高，冷却饮料所需的时间就长。为了有效使用冷却箱，在冷却箱内放入冷饮。
- 如果冷却箱盖没有牢固关闭，冷却效率会降低，并且在气流中会出现结霜现象，一定要牢固关闭冷却箱盖。
- 如果在饮料没有正确放入冷却箱时强制关闭冷却箱盖，会损坏冷却箱盖。
- 因为冷却箱底部温度非常低，确定饮料上没有结霜。
- 把饮料瓶置入冷却箱时一定要牢固关闭瓶盖。
- 不要在冷却箱内放置尖锐物品或饮料除外的其它物品，这会导致冷却箱损坏。
- 如果在冷却箱内放置食物的时间太长，这些食物会腐烂并发出异味。
- 清洁冷却箱内部时应使用软布，禁止使用强性肥皂和化学清洁剂。

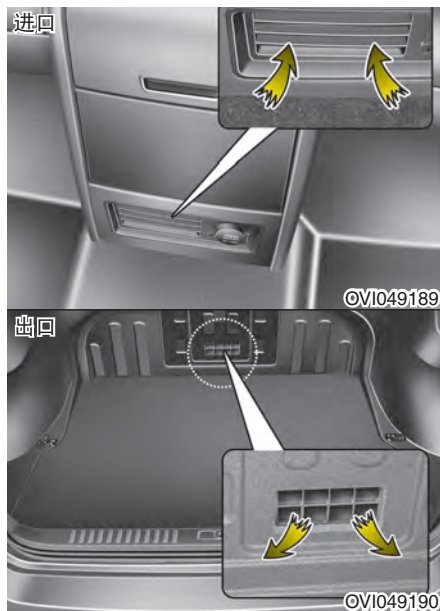

⚠ 注意

后座椅中央有进气口，行李箱内侧有出气口。如果关闭进气口会降低冷却箱效率，如果长时间关闭进气口会损坏冷却箱。不要关闭进气口和出气口。

内部装置

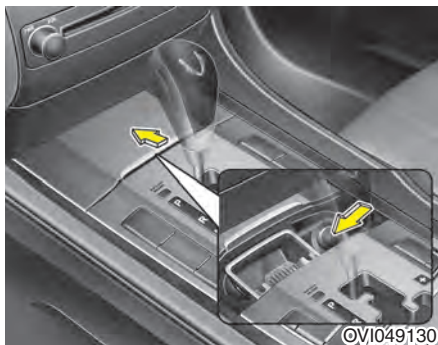

点烟器

发动机启动/停止按钮必须置于ACC位置或ON位置，点烟器才能工作。

向前推盖可打开盖。

要操作点烟器，将点烟器完全按入插座。点烟器元件受热时，会弹出至“就绪”位置。

如有必要更换点烟器，只能使用HYUNDAI汽车公司的正品点烟器更换件或其批准的等效品。

警告

- 点烟器加热后切勿压住点烟器，否则会导致点烟器过热烧坏。
- 如果点烟器在30秒内不弹出，应拔出点烟器以免过热烧坏。

注意

在点烟器插座上只能使用HYUNDAI原厂点烟器。如果使用不符合规格的附件(如剃须刀、手提式吸尘器、咖啡壶等)可损坏插座并导致电气故障。

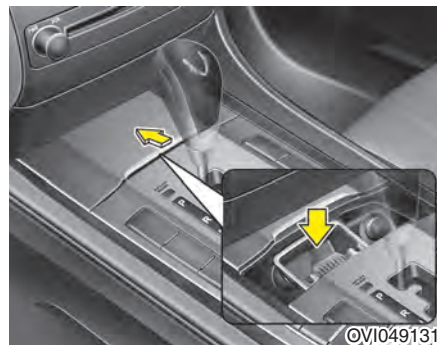

烟灰缸

警告 - 烟灰缸的使用

- 切勿把车辆烟灰缸当垃圾箱使用。
- 如果把点着的烟或火柴与其它易燃材料一起放进烟灰缸会引起火灾。

前

要打开盖，可按压盖，盖会自动缓慢打开。

要清洁烟灰缸，向上提起塑料烟灰缸容器并拉出，即可拆卸塑料烟灰缸容器进行清洁。

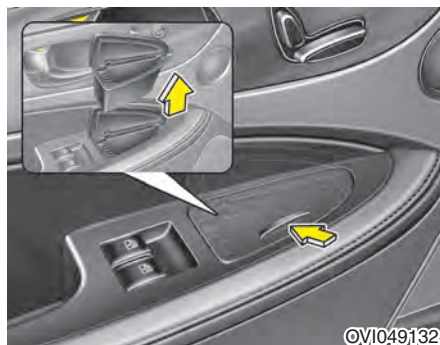

后 (如有配备)

伸出盖(1)后使用后烟灰缸。

要清洁烟灰缸，通过向上提塑料烟灰缸容器并向外拉拆卸塑料烟灰缸容器。

杯架

警告 - 热液体

- 车辆行驶中不要把没有加盖的盛装热液体的杯子放入杯架。如果热液体溅出，会烫伤您。如果烫伤驾驶员会导致车辆失控。
- 为了减少紧急刹车或碰撞中人身受伤的危险，在车辆行驶中，不要把未加盖或不牢固的瓶子、眼镜、罐等放入杯架里。

警告

将瓶罐存放在没有阳光直射的地方，禁止将瓶罐放在温度高的车辆内。否则瓶罐会爆炸。

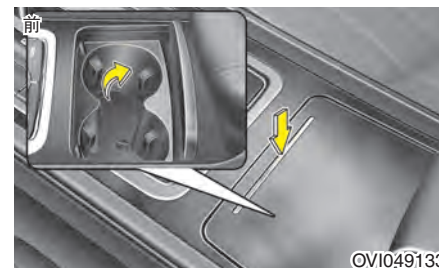

后 (A)(如有配备)



后 (B)(如有配备)

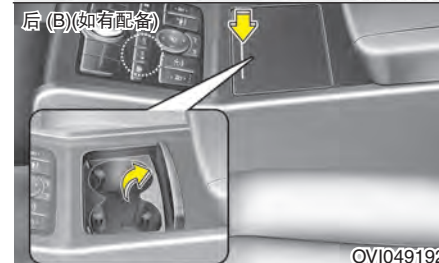

可以在杯架里放置杯子 and 小型饮料罐。

前

按压杯架盖，即可缓慢打开杯架盖。

后(A)

要打开盖，按下按钮，盖将自动缓慢打开。

后(B) (如有配备)

按压杯架盖，即可缓慢打开杯架盖。

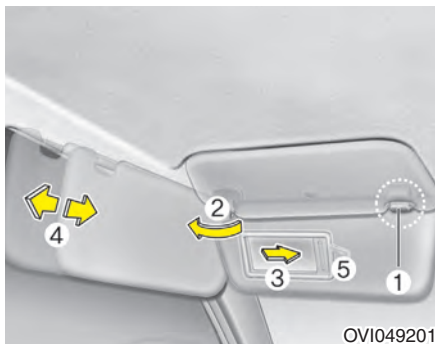

遮阳板

使用遮阳板遮挡前面或侧面门窗的直射光线。

要使用遮阳板，向下拉即可。

要使用侧面门窗的遮阳板，向下拉遮阳板，从架(1)处松开遮阳板并摆动遮阳板至侧面(2)。

要使用化妆镜，可向下拉遮阳板并滑动化妆镜盖(3)。

前后调整遮阳板(4)。

提供夹住收费站票据的票据夹(5)(如有配备)。

⚠ 注意 - 化妆镜灯

使用后，关严化妆镜盖并把遮阳板返回到原来的位置。如果没有牢固关闭化妆镜，化妆镜灯会持续亮并导致蓄电池放电，还可能导致遮阳板损坏。

⚠ 警告

为了您的安全，使用遮阳板时要避免阻碍视野。

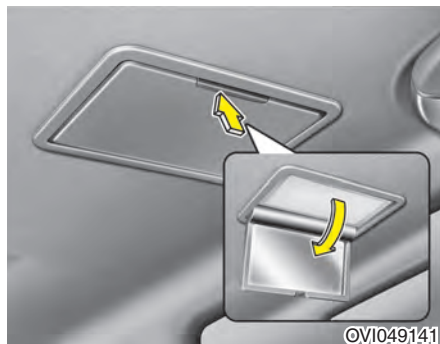

©VI049141

后镜子 (如有配备)

要使用后镜子, 可按下盖, 后镜子会缓慢打开并且后镜灯亮。

⚠ 注意

牢固关闭镜盖。如果没有关闭镜盖, 后镜灯会持续亮, 导致蓄电池放电并可能造成后镜子损坏。



©VI049185

后 (A) (如有配备)

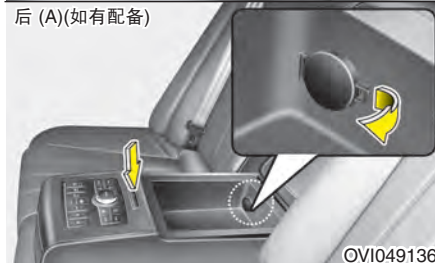

©VI049136

后 (B) (如有配备)

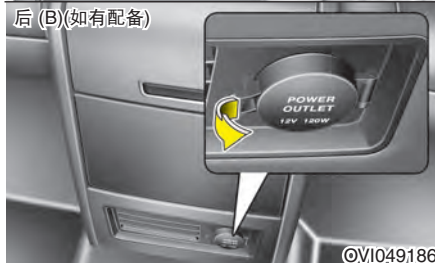

©VI049186

电源插座

电源插座用于给移动电话或其它与车上的电气系统一起工作的装备提供电源, 发动机运转时此插座可获得10安培以下的电流。

⚠ 注意

- 只能在发动机运转时使用电源插座, 使用后从电源插座中拔出插头。当发动机停止时长期使用附件电源插座会导致蓄电池放电。
- 只允许使用12V、10A以下的电器。
- 在使用电源插座时, 请把空调、加热器调到最低的操作标准。
- 不使用时关上盖。
- 某些电器设备在插入车辆电源插座时会导致电器干扰。这些设备可能导致音响过度静电和车辆中使用的其它电器系统或设备故障。

警告

不要插入手指或外来其它元件(销等)也不要手湿时碰触电源插座，这会导致您受到电击。

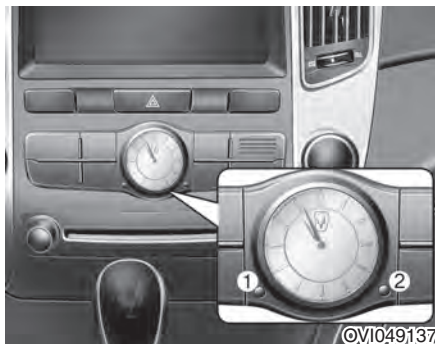

时钟

无论何时分离蓄电池端子或相关保险丝，都必须重设时间。

发动机起动/停止按钮位于ACC 位置或ON位置时，时钟按钮操作如下：

每次按下按钮(1)(或(2))时，时钟上的时间被推后(或提前)一分钟。

按钮(1)(或(2))并按住时，时钟上的时间被持续推后(或提前)，在到达想要的时间时释放按钮。

警告

车辆行驶中不要调整时钟，否则会导致转向失控，造成严重的人身损坏或导致发生事故。



室外温度计

以1°C(1°F)的增量显示当前室外温度，室外温度范围介于-30°C与60°C(-30°F与-140°F)之间。

温度转换

如果蓄电池已放电或断开，温度模式会重设为摄氏度。

这是正常情况，如下所述，您可以在摄氏度和华氏度之间转换温度模式；

按下AUTO按钮的状态下按住DUAL按钮3秒以上，显示器会从摄氏度变换为华氏度或从华氏度变换为摄氏度。

显示器上的室外温度不像常规温度计那样变化迅速，避免驾驶员不能集中注意力专心开车。

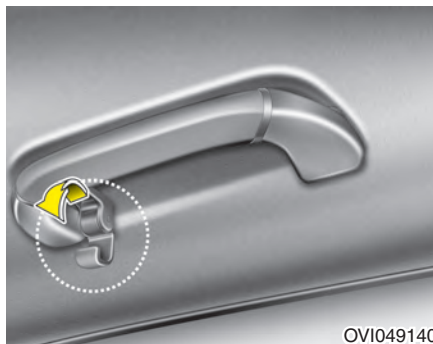

衣架(如有配备)

⚠ 注意

不要悬挂重衣物，否则会损坏衣架。



提袋挂钩 (如有配备)

拉捆扎带(1)将提袋挂到挂钩(2)上。不使用挂钩时折叠挂钩。

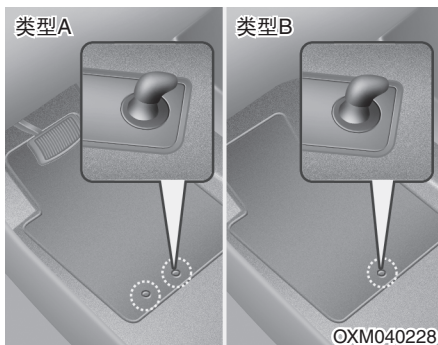

地板垫固定件 (如有配备)

在前地板地毯上使用地板垫时，确保固定在车辆内的地板垫固定件上，防止地板垫向前滑动。

⚠ 警告

在车辆内安装任意地板垫时必须遵守下列事项。

- 驾驶车辆前确定地板垫牢固固定到车辆地板垫固定钩上。
- 禁止使用不能牢固固定到车辆地板垫固定钩上的地板垫。
- 禁止在固定的地板垫上部再附加另一个地板垫(如，在地毯式地板垫上部再附加全天候橡胶地板垫)。每个位置只能安装一个地板垫。

重要事项 - 您的车辆在生产时精密设计了驾驶席侧地板垫固定钩以便正确牢固固定地板垫。为了防止干扰踏板的正常操作，HYUNDAI建议仅安装专门为您车辆设计的HYUNDAI正品地板垫。



行李网(夹具) (如有配备)

为防止物品在货物区内移动，您可以使用货物区内的夹具附着行李网。

⚠ 注意

为了防止损坏物品或车辆，在行李箱中装载易碎物品或笨重物品时要保持高度谨慎。

⚠ 警告

避免伤眼。禁止行李网过度伸长。您的脸部及身体一定要远离行李网的反冲路线。当捆带上有磨损或损坏迹象时禁止使用。

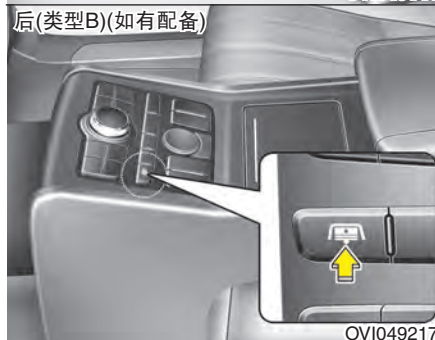
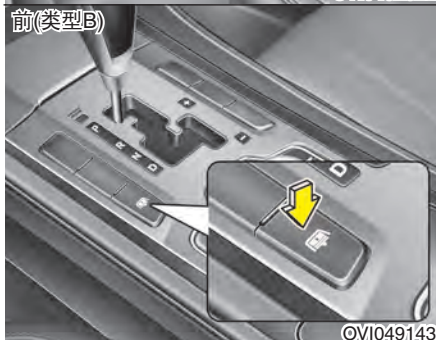
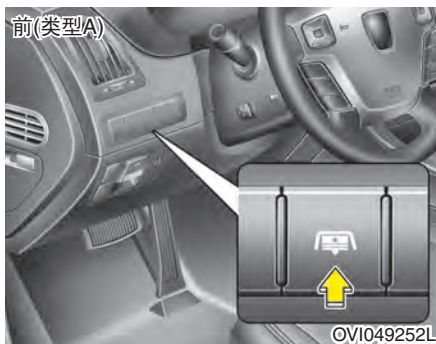

后窗帘 (如有配备)

按下按钮可折叠后窗帘，再次按下按钮可展开后窗帘。

将变速杆置于“R(倒档)”位置时自动折叠后窗帘，将变速杆从“R(倒档)”移动到“P(驻车)”位置时自动展开后窗帘。

将变速杆置于“R(倒档)”位置折叠后窗帘后，如果在变速杆置于“D(前进)”位置状态以超过20km/h的速度驾驶车辆，后窗帘自动展开。

⚠ 注意

禁止用手拉或折叠后窗帘。否则会导致电机故障。

按摩座椅遥控控制

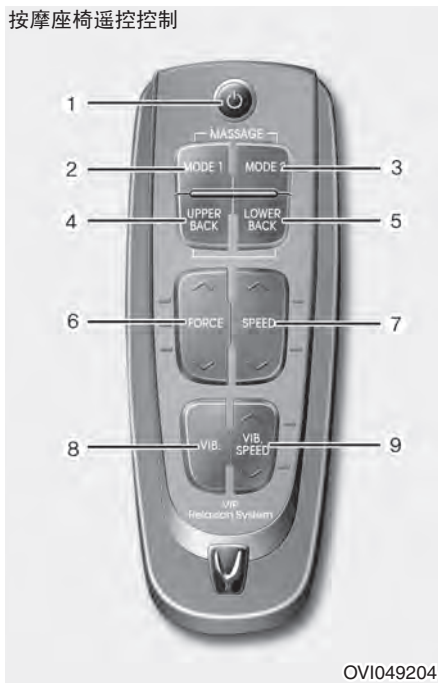

按摩椅 - 后右座椅 (如有配备)

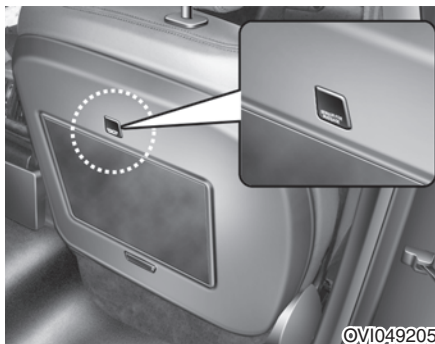

可在发动机启动/停止按钮位于ON位置时，通过使用遥控器操作按摩椅。
使用遥控器操作按摩椅时，按下遥控器上的按钮，向位于助手席座椅靠背上的接收器发出信号。

1. ON/OFF 按钮

在发动机运转时接通/切断按摩系统。

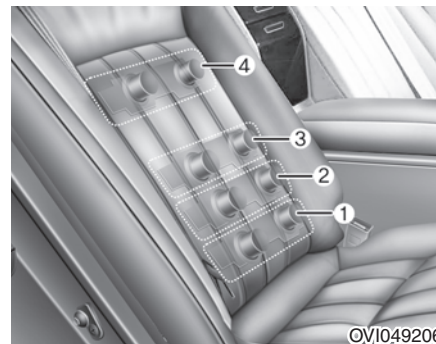

2. 模式 1

如下述操作按摩系统。

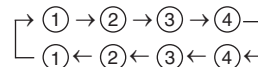

3. 模式 2

如下述操作按摩系统。

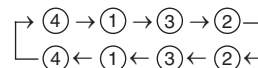

4. 上背

操作座椅靠背上部的按摩系统。

5. 下背

操作座椅靠背中下部的按摩系统。

6. 按摩力

分1到3级调节按摩力。

7. 速度

分1到3级调节按摩速度。

8. VIB. (振动)

转动座椅靠背的振动器。

9. 振动速度

按下振动按钮时分1到3级调节振动器速度。

*** 参考**

通过按下遥控器按钮操作按摩系统时按摩椅工作15分钟，如果要使按摩椅再工作，请再次按下遥控器按钮。

⚠ 注意

- 避免尖锐物品损坏座椅靠背，否则会损坏空气软管和空气管。
- 如果按摩椅或振动器工作不正常，请HYUNDAI授权经销商检查系统。

⚠ 注意

电池报废不当对环境和人身健康有危害。根据当地法律或法规报废电池。

多媒体系统

*** 参考**

如果安装零件市场销售的HID大灯，车辆音响和电气设备会发生故障。



AUX、USB 和 iPod®(如有配备)

如果车辆有AUX和/或USB(通用串行总线)插口或iPod®插口，您能使用AUX插口连接音响设备，也能在USB插口插入USB，在iPod®插口插入iPod®。

*** 参考**

使用便携音响设备连接到电源插座时，可能在播放期间会发出噪音。如果发生这种情况，使用便携音响设备自带电源。

※ iPod®是苹果公司商标。



卫星定位系统(如有配备)

卫星定位系统通过使用卫星信息确定您车辆的当前位置，并引导您到达指定的目的地。

有关卫星定位系统的详细信息请参考个别提供的使用手册。

DIS(驾驶员综合信息系统)(如有配备)

有关DIS的信息在独立提供的DIS手册内。

蓝牙车载免提系统(如有配备)

您可以借助应用蓝牙来使用无线电话。有关蓝牙车载免提系统的详细信息请参考个别提供的使用手册。

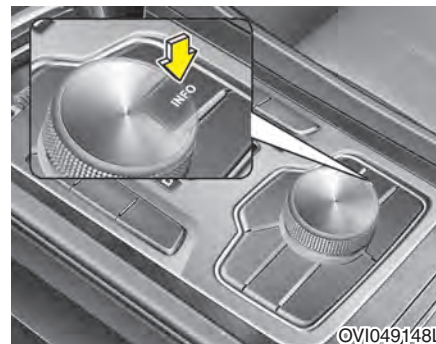

信息(如有配备)

可以通过显示器检查车辆状态和设置若干项功能。

按下中央控制板上的INFO按钮可打开信息主菜单。

有关信息主菜单的详细内容请查阅个别提供的使用手册。



©V1049149

玻璃天线(如有配备)

点火开关在“ACC”或“ON”位置的情况下把收音机电源开关置于“ON”时，可以通过后车窗玻璃中的天线接收到AM和FM广播信号。

⚠ 注意

- 不要用清洁剂清洁后车窗玻璃内侧，也不要使用刮刀清除异物。否则会损坏天线元件。
- 不要添加Ni、Cd等金属涂层。这些金属涂层会扰乱AM和FM广播信号。

类型A

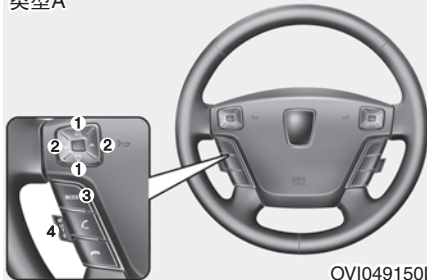

OVI049150L

类型B

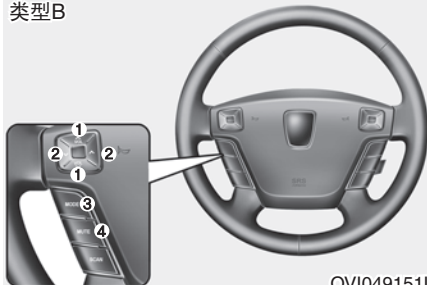

OVI049151L

音响远程控制

在方向盘上安装音响远程控制开关保证安全驾驶。

⚠ 注意

不要同时操作多个音响远程控制开关。

VOLUME (VOL ^ / v) (1)

- 按下UP按钮(^) 提高音量。
- 按下DOWN按钮(v) 降低音量。

SEEK/PRESET (^ / v) (2)

如果按下SEEK/PRESET按钮0.8秒以上的时间，在每种模式下该按钮的作用如下。

RADIO 模式

它起AUTO SEEK(自动寻找)选择按钮的作用。

DVDP 模式

它起FF/REW(快速前转/回转)按钮的作用。

DVDC 模式

它起DSIC UP/DOWN按钮的作用。

如果按下SEEK/PRESET按钮不足0.8秒的时间，在每种模式下该按钮的作用如下：

RADIO 模式

它起PRESET STATION(预选电台)选择按钮的作用。

DVDP 模式

它起TRACK UP/DOWN(前/后磁道选择)按钮的作用。

DVDC 模式

它起TRACK UP/DOWN(前/后磁道选择)按钮的作用。

本章接下来描述了有关音响控制按钮的详细信息。

MODE(模式)(3)

按下MODE(模式)按钮选择收音机、DVD(数字通用光盘)、DVDC(数字通用光盘换碟机)或AUX(辅助设备)。

D300205AEN

MUTE(静音)(4)

- 按一下MUTE按钮消声。
- 再按一下MUTE按钮重新发出声音。

*** 参考**

详细信息请查阅单独提供的使用手册。

驾驶前注意事项 / 5-3
发动机启动/停止按钮 / 5-4
启动发动机 / 5-6
自动变速器 / 5-8
制动系统 / 5-14
电控悬架(ECS) / 5-28
巡航控制系统 / 5-32
智能巡航控制系统 / 5-36
车道偏离警告系统(LDWS) / 5-46
智能加速踏板 / 5-49
车辆稳定性管理(VSM) / 5-50

驾驶要领

5

经济驾 / 5-53
特别驾驶情况 / 5-55
冬季驾驶 / 5-59
车重 / 5-63
挂车牵引 / 5-64

警告 - 发动机尾气非常危险!

发动机排放的废气对身体有严重危害。一旦您在车内闻到排放气体的气味时，应立即打开车窗。

- 切勿吸入排放废气。
排放废气内含有一氧化碳，这是一种无色无气味的气体。这些气体可导致人体由于窒息而昏迷或死亡。
- 确认排放系统不存在泄漏。
在更换机油或因其它目的而举升车辆时，必须检查排气系统。若在行驶中排气系统发出异常声音或有物体撞击车辆底部时，应及时请授权的HYUNDAI经销商检查排气系统。
- 禁止在封闭空间内运转发动机。
在车库内，即使敞开车库门也禁止怠速运转发动机，因为发动机怠速运转很危险。在您的车库内运转发动机的时间不要超过启动发动机并驶出车库的时间。
- 在车内有乘客的情况下应避免长时间使发动机处于怠速状态。
若车内有乘客且有必要长时间使发动机处于怠速状态时，应把车辆停放在通风良好的区域，并把空调内外气选择风门设置在“外气进入”模式，同时提高鼓风机转速以使车外的新鲜空气进入车内。

如果因为装载物品导致必须在行李箱盖打开状态驾驶车辆：

1. 关闭所有车窗。
2. 打开侧面通风口。
3. 将空调内外气选择风门控制钮设置在“外气进入”模式，通风模式控制设置在“足部”或“脸部”位置，并鼓风机转速提高到较高速度。

为确保通风系统的正常运作，应及时清除挡风玻璃前面外气进口上的雪、冰、树叶或其它杂物。

驾驶前注意事项

在进入车辆前

- 确认所有车窗、车外后视镜与车外灯皆清洁。
- 检查轮胎状况。
- 检查车底是否有漏油现象。
- 若要倒车，应确认车辆后方无障碍物。

必须检查的项目

应依照各种液体检查的周期来检查油位，如发动机机油、发动机冷却水、制动液及喷水器等。相关的细节内容请参考第七章的“保养”信息。

警告

驾驶期间分心会导致车辆失控，从而引发事故，造成严重人身伤害甚至死亡。驾驶员的首要责任是安全合法操纵车辆。驾驶车辆期间，不要使用任意会导致驾驶员安全操纵车辆时转移驾驶员视线、注意力和集中力的手持设备、其它设备或车辆系统，也不要使用在操作车辆时法律所禁止的。

起动前的注意事项

- 关闭并锁上所有车门。
- 调整座椅至最适合的位置，使车内各控制按钮都随手可及。
- 调整车内及车外后视镜。
- 确认车辆全部灯光工作皆正常。
- 检查全部仪表。
- 检查发动机起动/停止按钮转至ON位置时的警告灯操作。
- 释放驻车制动装置并确认制动警告灯已熄灭。

为使车辆能安全的操作，行车前请您务必确认已熟悉车辆及各设备。

警告

车辆行驶中所有乘客都应系好安全带，有关安全带正确使用的更详细信息请参考第3章的“安全带”部分。

警告

挂D(前进)或R(倒车)档前一定要检查车辆附近的人群情况，尤其是儿童。

警告 - 酒后或服用药物后驾车

酒后驾车是非常危险的，每年高速公路车祸致死的原因中排第一位的即为酒后驾车。即使是少量的酒精也会影响驾驶者的反应、知觉及判断力。服药后驾车和酒后驾车一样危险，甚至更危险。

如果您在酒后或服食药物后驾车，则非常有可能发生严重事故。

请勿在酒后或服食药物的驾驶员驾驶的车辆。请选择合适的驾驶员或搭乘出租车。

警告

- 在发动机运转状态下，您要驻车或停止车辆时，小心不要长时间踩下加速踏板，这会导致发动机或排气系统过热，引发火灾。
- 紧急制动或迅速转动方向盘时，松动物品会掉到底板上，干扰脚踏板操作，可能会导致发生事故。一定要安全存放车辆内的所有物品。
- 驾驶期间分心可能导致发生事故，驾驶车辆时要小心操作干扰驾驶员注意力的装置，如音响或暖风等。确保始终安全驾驶车辆是驾驶员的责任。

发动机起动/停止按钮



发动机起动/停止按钮照明灯

无论何时打开前车门，发动机起动/停止按钮照明灯亮，为您提供便利。此灯在发动机起动/停止按钮转到ON位置时立即熄灭，或在关闭车门约30秒后熄灭。

发动机起动/停止按钮位置

OFF

要停止发动机(起动/运转状态)或车辆电源OFF(ON位置)，在变速杆挂入“P(驻车)”位置状态，按下发动机起动/停止按钮。在变速杆没有挂入“P(驻车)”位置的状态下，按下发动机起动/停止按钮时，发动机起动/停止按钮不转至OFF位置，而是转至ACC位置。

如果发动机起动/停止按钮OFF，并从智能钥匙锁筒中拔出智能钥匙，方向盘会锁止。

如果在智能钥匙不在锁筒内时，发动机起动/停止按钮OFF，并打开驾驶席车门，方向盘会锁止。

* 参考

- 如果将发动机起动/停止按钮转到“ACC”位置困难，在按下发动机起动/停止按钮状态左右晃动方向盘开锁。
- 车辆在停车状态停止发动机。

警告

只能在车辆停止状态停止发动机(起动/运转)或切断车辆电源(ON)。在行驶中遇到紧急情况时，您可以通过按下发动机起动/停止按钮2秒以上的时间或在3秒内连续按动3次以上停止发动机，转至“ACC”位置。如果车辆仍处于行驶状态，变速杆在“N(空档)”位置状态按下发动机起动/停止按钮可在不踩制动踏板的情况下重新启动发动机。

ACC(附件)

在发动机起动/停止按钮位于OFF位置，不踩制动踏板状态下，按下发动机起动/停止按钮。

方向盘开锁并且某些电气附件可以工作。

如果您保持发动机起动/停止按钮处于“ACC”位置1小时以上的时间，发动机自动“OFF”以免蓄电池过度放电。

ON

在发动机起动/停止按钮位于ACC位置，不踩制动踏板状态下，按下发动机起动/停止按钮。

可在起动发动机前检查警告灯。如果不运转发动机，不要将发动机起动/停止按钮停留在“ON”位置以免蓄电池过度放电。

START

要起动发动机，在变速杆位于“P(驻车)”或“N(空档)”位置状态踩下制动踏板并按下发动机起动/停止按钮。

为了您的安全，变速杆仅在“P(驻车)”或“N(空档)”位置状态起动发动机。

* 参考

- 如果在没有踩下制动踏板的情况下按下发动机起动/停止按钮，发动机不起动并且发动机起动/停止按钮变换如下：
OFF→ACC→ON→OFF
- 如果您将发动机起动/停止按钮长时间停留在“ACC”或“ON”位置，蓄电池会过度放电。

⚠ 警告

- 在车辆行驶中禁止按下发动机起动/停止按钮。否则会导致失去方向控制和制动功能，从而导致发生事故。否则会导致发动机停止及转向和制动辅助动力损失，导致失去方向控制和制动功能，引发事故。
- 防盗转向柱锁不是驻车制动器的替代装置。离开驾驶席座椅前，把变速杆置于“P(驻车)”位置，充分设置驻车制动器并停止发动机。如果不遵守这些预防措施，会导致车辆意外或突然移动。

(继续)

(继续)

- 在车辆行驶中，禁止穿过方向盘碰触发动机起动/停止按钮或进行其它控制。将您的手或胳膊置于此处会导致车辆失控及发生事故，造成严重的人身伤害甚至死亡。
- 在车辆行驶中，不要在驾驶席座椅周围放置可移动物品。否则会干扰驾驶员操作，导致发生事故。

起动发动机

警告

驾驶车辆时一定要穿合适的鞋。不舒服的鞋子(高跟鞋、滑雪靴等)会干扰使用制动踏板和加速踏板的能力。

1. 携带智能钥匙或将智能钥匙置于车内。
2. 充分设置驻车制动器。
3. 把变速杆置于“P(驻车)”位置。
4. 在踩下制动踏板状态按下发动机起动/停止按钮。
5. 在极冷气候环境(低于-18°C/0°F)下或车辆几天没有起动过时，在不踩加速踏板的情况下暖机发动机。
不论发动机是冷还是热，都应在不踩加速踏板的情况下起动发动机。

- 即使智能钥匙在车辆内，如果智能钥匙离您太远，发动机不能起动。
- 发动机起动/停止按钮在“ACC”或“ON”位置时，如果打开任意车门，系统搜索智能钥匙。如果智能钥匙不在车辆内，“钥匙不在车辆内”警告显示。如果关闭所有车门，蜂鸣音响约5秒钟。车辆行驶中警告显示熄灭。使用“ACC”位置时或发动机“ON”时，将智能钥匙保留在车辆内。

警告

只能在智能钥匙在车辆内时通过按下发动机起动/停止按钮起动发动机。禁止儿童或不熟悉车辆的人员碰触发动机起动/停止按钮或相关部件。

注意

如果车辆行驶中发动机失速，不要试图将变速杆移动到“P(驻车)”位置。如果交通和路况允许，您可以在车辆仍行驶期间将变速杆置于“N(空档)”位置并按下发动机起动/停止按钮尝试重新起动发动机。

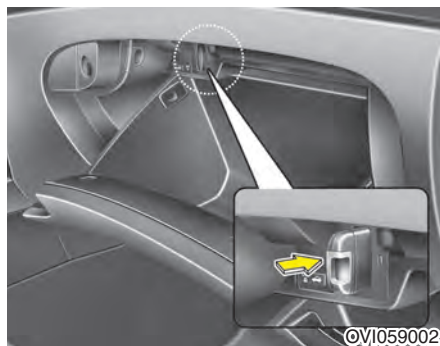

⚠ 注意

- 除了制动灯保险丝故障情况外，禁止按下发动机启动/停止按钮 5 秒以上的时间。
- 从智能钥匙锁筒中拔出智能钥匙时，按压智能钥匙并拉出以免损坏智能钥匙锁筒。

*** 参考**

- 如果蓄电池电量不足或智能钥匙不正常工作，可通过把智能钥匙插入智能钥匙锁筒来启动发动机。要从智能钥匙锁筒中拔出智能钥匙，朝内推进智能钥匙越过止动装置后再向外拉出智能钥匙。
- 制动灯保险丝被分离时，不能正常启动发动机。更换新保险丝。如果不能更换保险丝，可在发动机启动/停止按钮位于“ACC”位置状态按下发动机启动/停止按钮 10 秒钟启动发动机。发动机能在不踩制动踏板的情况下启动。但为了您的安全，一定要在启动发动机前踩下制动踏板。

自动变速器

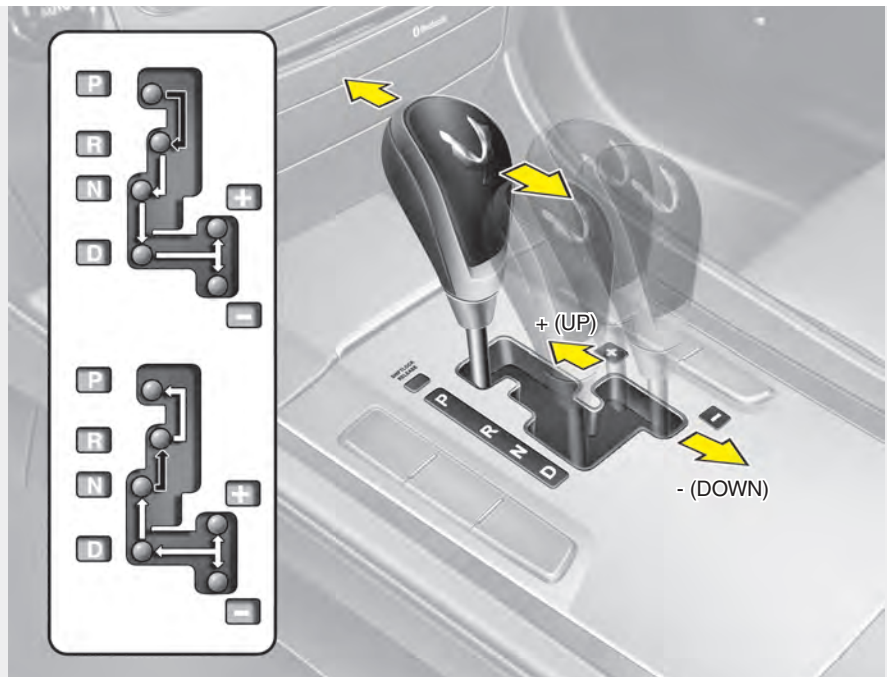

➡ 换挡时踩下制动踏板(如果车辆安装变速杆锁止系统)。

⇨ 可自由移动变速杆。

自动变速器操作

自动变速器有8个前进档和一个倒档。按照变速杆的位置，可以自动进入各档位。

* 参考

新车辆前几次换挡或分离了蓄电池时，可能发生换挡冲击现象，这是正常现象，不是故障。TCM(变速器控制模块)或PCM(传动系控制模块)控制数次换挡后此现象会消失。

OVI059004

为了平稳驾驶，从N(空档)挂到前进档或倒档时应踩下制动踏板。

警告 - 自动变速器

- 挂D(前进)或R(倒车)档前一定要检查车辆附近的人群情况，尤其是儿童。
- 离开驾驶席座椅前，一定要确认变速器杆在P(驻车)位置；然后完全设置驻车制动并停止发动机。如果不遵守标注的预防措施，可能会发生车辆意外或突然移动。

注意

- 为了避免损坏变速器，不要在踩制动踏板挂入R(倒车)档或其它前进档位置的状态下进行发动机加速。
- 车辆停在上坡路上时，不要使用发动机动力来固定车辆。请使用制动器或驻车制动装置。
- 发动机以大于怠速的速度转动时，切勿从N(空档)或P(驻车)挂入D(前进)档或R(倒车)档。

变速器档位

发动机启动/停止按钮位于ON位置时，仪表盘内的指示器显示变速杆位置。

P(驻车)

挂入P档前一定要完全停止车辆，此档锁住变速器并阻止前轮旋转。

警告

- 车辆行驶时挂入P(驻车)档，会造成驱动轮抱死从而导致车辆失控。
- 不要用P(驻车)档来代替驻车制动装置，一定要确认变速杆挂在P(驻车)档并完全设置驻车制动装置。
- 切勿把孩子单独留在车内。

注意

如果在车辆行驶中挂入P(驻车)档会损坏变速器。

R(倒档)

使用此档来倒车。

注意

挂入R(倒档)或退出R(倒档)前, 车辆必须完全停下来; 在车辆移动中挂入R档会损坏变速器, 本章中解释的“摇动车辆”除外。

N(空档)

车轮及变速器都没有被锁住。车辆在稍微有坡度的上坡会自由的滑下去, 除非踩制动或设置驻车制动装置。

D(前进)

这是一般的前进档位置, 变速器将自动地在8个档位间顺序变换, 提供最省油且最强的动力。

超车或爬坡时为了获得额外动力, 请完全踩下加速踏板。完全踩下加速踏板时, 变速器会自动降档。

* 参考

挂入D(前进)档前一定要完全停止车辆。

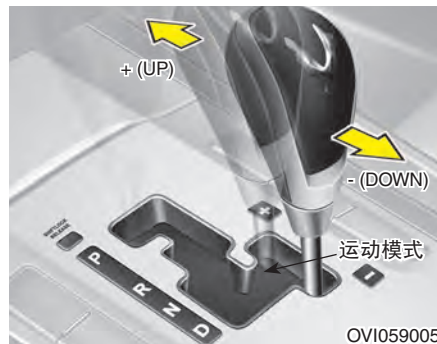

运动模式

无论车辆停止还是移动, 可以通过把变速杆从D(前进)档推入手动模式位置选择运动模式。要恢复D(前进)档操作, 把变速杆推回主模式位置即可。

在运动模式中, 向前、后移动变速杆会使您很容易地换档。相对于手动变速器而言, 运动模式允许在踩加速踏板的情况下换档。

Up (+): 向前推一下变速杆升高一个档位。

Down (-): 向后拉一下变速杆降低一个档位。

*** 参考**

- 在运动模式中，驾驶员必须根据路面状态来执行挂高档操作，保证发动机转速低于红区。
- 在运动模式中，只有8个前进档可供选择。要倒车或驻车时，按需要把变速杆挂入R(倒档)或P(驻车)档即可。
- 在运动模式中，车速降低时自动挂低速档。车辆停止时，自动选择1档。
- 在运动模式中，发动机转速接近红区时，档位自动升档。
- 为了保持要求的车辆性能和安全标准，当操作变速杆时，系统可能不执行换挡操作。
- 在易滑路面上起步车辆时，把变速杆向前推到+(UP)位置，这样会把变速器挂到2档(或3档)，以便车辆更容易地在易滑路面上起步。把变速杆拉到-(DOWN)位置，可以降低到1档。

变速杆锁止系统(如有配备)

为了确保您的安全，在变速器里有一个变速杆锁止系统。除非踩下制动踏板，否则该系统会阻止变速器从P(驻车)或N(空档)挂到R(倒档)。

要把变速杆移出P(驻车)档，应执行下列操作：

将变速器从P(驻车)或N(空档)挂到R(倒档)：

1. 踩住制动踏板。
2. 起动发动机。
3. 移动变速杆。

如果在变速杆挂入P(驻车)位置的情况下重复踩下和释放制动踏板，在变速杆附近会听到“卡嗒”声，这是正常现象。

警告

从P(驻车)档挂到其它档位前或从P(驻车)档挂到其它档位期间始终完全踩下制动踏板，以免车辆意外移动，伤及人员或周围的其它车辆。



解除变速杆锁止 (如有配备)

如果在踩下制动踏板的情况下不能把变速杆从P(驻车)或N(空档)挂到R(倒档)，应持续踩下制动踏板，然后执行下列操作：

1. 按下换挡锁止释放按钮(1)。
2. 移动变速杆。
3. 立即请授权的HYUNDAI经销商检查您的车辆。

驾驶要领

- 踩下加速踏板时，切勿将位于P(驻车)或N(空档)的变速杆移至其它位置。
 - 驾驶车辆时，切勿把变速杆挂到P(驻车)档。
 - 选择R(倒档)，D(前进)前一定要确认车辆完全停止。
 - 严禁在未挂档时驾驶车辆或在下坡时让车辆惯性滑行，这很危险。车辆行驶时处于挂档状态。
 - 行驶时不要把脚放在制动踏板上，这会导致制动器过热及出现故障。反之，当行驶在长下坡路上时应放慢车速并将变速杆挂入较低的档位。这样发动机制动可帮助您慢速行驶。
 - 在挂低速档位前应放慢车速。不然车辆可能不会执行挂低速档操作。
- 决定驻车时一定要使用驻车制动装置，不要仅将变速器挂入P(驻车)档。
 - 在光滑的地面行驶时应保持高度谨慎，尤其是制动、加速或换档时。在光滑的地面上突然改变车速会致使驱动轮失去牵引力并导致车辆失控。
 - 平稳踩下和释放加速踏板可确保获得最佳车辆性能和经济性。

警告

- 须扣紧安全带！车辆发生严重撞击时，未佩戴安全带的乘客比佩戴安全带的乘客死亡率高。
- 避免高速转弯或转向。
- 不要快速操作方向盘，例如急速变换车道或快速、突然转弯。
- 若车辆在高速公路上失控会增大翻车的危险。
- 车辆的失控通常是在两个或更多的轮胎脱离路线而驾驶人员过度转向以重新进入路线时发生。
- 在公路以外的路上切勿急速驾驶车辆，进入单行道之前请减速行驶。

 **警告**

如果车辆陷在雪、泥或沙地等路况中，您可以试探地前后移动车辆。如果车辆附近有人或物品，则不要执行此程序。摇动车辆过程中车辆可能会因为从雪、沙或泥中摆脱出来而突然前进或倒退，伤及附近的人员或损坏物品。

在车辆处于停止的状态下起动车辆驶上陡坡

要在车辆处于停止的状态下起动车辆驶上陡坡，可以踩下制动踏板，把变速杆挂入D(前进)档。根据载重和坡的陡度选择合适的档位并释放驻车制动装置，边释放制动器边逐渐地踩下加速踏板。

当在陡坡上从停止开始加速时，车辆可能有向后滚动的趋势。把变速杆挂入2(第二)档有助于防止向后滚动。

制动系统

制动助力器

您的车辆上配有能通过正常使用自动调整的制动助力器。

由于发动机失速或其它原因使制动助力器失效时，您可以用比平常更大的力量踩住制动踏板停止车辆。但是，停止距离会较长。

当发动机不再运转时，每踩一次制动踏板就会消耗掉一部分储存的制动动力。当制动助力器失效时，不要点踩制动踏板。

仅在湿滑路面上需保持转向控制的情况下才点踩制动踏板。

警告 - 制动器

- 驾驶车辆时，不要将脚放在制动踏板上休息。否则制动器的温度会升至异常高，摩擦片和制动块过度磨损并增大刹车距离。
- 当在长且陡峭的下坡上行驶时，挂到较低档，避免持续使用制动器。否则会造成制动器过热并导致暂时的制动失灵。
- 制动器潮湿可能造成制动时车辆不按正常的标准减速并跑偏，轻踏制动踏板可测试出对制动器的影响。车辆驶过深水后，就是以这种方式来测试制动器是否受影响。要干燥制动器，只要保持安全的行驶速度并轻踩制动踏板直到制动功能恢复正常即可。
- 驾驶车辆前，一定要确认制动踏板和加速踏板的位置。如果驾驶车辆前不检查制动踏板和加速踏板的位置，可能会把加速踏板当做制动踏板踩下，导致发生严重事故。

制动失灵的情况

如果制动器在车辆行驶中失灵，您可以使用驻车制动装置来紧急停车。但是，停车的距离会比正常停车所需的距离长。

警告 - 驻车制动装置

在车辆以正常速度行驶的过程中设置驻车制动装置会导致车辆瞬间失控。如果必须使用驻车制动装置来停车，请在应用制动中保持高度警惕。

盘式制动器磨损指示器

您的车辆配备盘式制动器。

当您的制动块磨损、需要更换新制动块时，您会听到前制动器或后制动器发出的高音调警报音。您可以在每次踩制动踏板时听到这种声音的出现和消失。

请记住，某些驾驶条件或气候会导致在第一次(或轻轻)踩制动踏板时有制动啸声，这是正常现象并不说明制动器有故障。

⚠ 注意

- 为避免庞大的维修制动器花费，不要在制动块已磨损的情况下继续驾驶车辆。
- 要更换前轮或后轮的制动块时，一定要同时更换两侧。

⚠ 警告 - 制动器磨损

制动器磨损警告音响起时表示您的车辆需要维修。如果您忽略这种警告音，会导致最终丧失制动功能，从而导致发生严重事故。

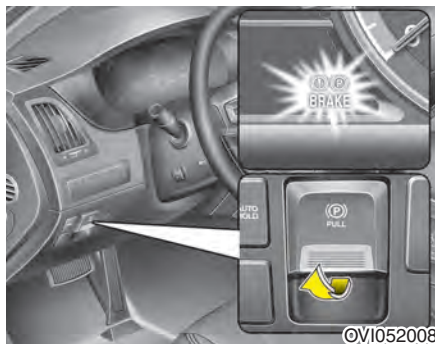

电控驻车制动(EPB)

应用驻车制动

要啮合驻车制动器，首先踩下制动踏板，然后拉EPB开关。

确定驻车制动警告灯亮。

⚠ 注意

除紧急情况外，驾驶车辆期间禁止操作驻车制动器。否则会损坏车辆系统，危及驾驶安全。

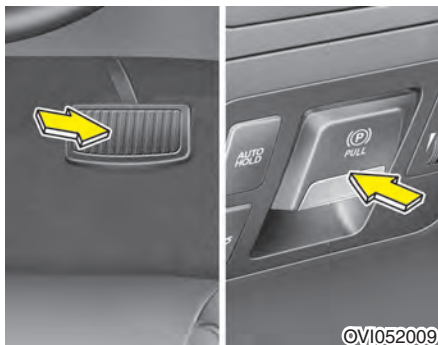

释放驻车制动

在踩下制动踏板状态将变速器从P(驻车)位置移动到R(倒档)、N(空档)或D(驱动)位置时自动释放驻车制动。

要在发动机起动/停止按钮在ON位置时手动释放驻车制动器，在踩下制动踏板状态按下EPB开关。

确定驻车制动警告灯熄灭。

如果驻车制动不释放或没有完全释放，请HYUNDAI授权经销商进行检修。

* 参考

- 为了确保您的安全，可以在发动机起动/停止按钮位于OFF位置时啮合EPB，但不能释放EPB。
- 为了您的安全，在驾驶下坡或倒车时踩下制动踏板，并借助EPB开关手动释放驻车制动。



⚠ 警告

如果在啮合EPB状态踩下加速踏板，警告音响和显示警告信息。在啮合驻车制动的状态下，不要踩下加速踏板，否则会损坏驻车制动系统。

警告

- 为了防止停车和离开车辆时车辆意外移动，不要用变速杆代替驻车制动器。设置驻车制动器，并确定变速杆牢固挂入P(驻车)位置。
- 禁止任何不熟悉车辆的人接触驻车制动器。如果意外释放驻车制动器，会造成严重伤害。
- 所有车辆在驻车时都要完全啮合驻车制动器，以免车辆意外移动伤及乘客或行人。

注意

- 操作或释放EPB期间会听到咔嚓声，这是正常现象，表示EPB正常工作。
- 将钥匙交给驻车服务员或侍应生时，一定要告诉他/她如何操作EPB。



在发动机启动/停止按钮在ON位置(不启动发动机)时检查驻车制动警告灯。在发动机启动/停止按钮位于START或ON位置，驻车制动器啮合时警告灯亮。

驾驶前，确定完全释放驻车制动器，并且驻车制动警告灯熄灭。

如果在发动机运转期间释放驻车制动器后驻车制动警告灯仍亮，说明驻车制动系统有故障，应必须立即检查。

如果有可能，立即停止驾驶车辆。如果不能立即停止驾驶，在驾驶车辆期间保持高度警惕，并且只能继续驾驶车辆直到到达安全地方或维修站。



EPB故障警告灯

此警告灯在发动机启动/停止按钮转至ON位置时亮，如果系统正常工作，警告灯将在约3秒后熄灭。

如果EPB警告灯持续亮、或在车辆行驶中亮，或在将发动机启动/停止按钮转至ON位置时不亮，表示EPB有故障。

如果发生这种情况，尽快请HYUNDAI授权经销商检查车辆。

在ESP指示灯亮指示ESP不正常工作时，EPB故障警告灯也会亮，但这不指示EPB故障。

紧急制动

如果驾驶期间制动踏板有故障，可以通过拉住EPB开关进行紧急制动。

警告

除紧急情况外，在车辆行驶期间不要操作驻车制动器。

* 参考

利用EPB功能进行紧急制动期间，驻车制动警告灯亮，指示系统正在工作。

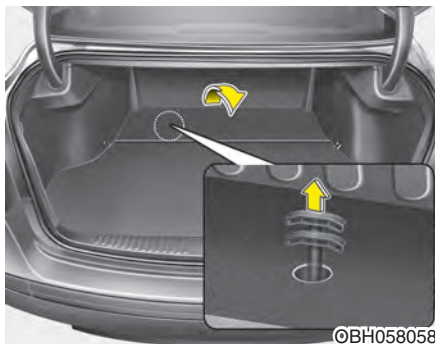

EPB紧急释放

如果EPB不能正常释放，执行下列操作；

1. 将变速杆挂入P(驻车)位置。
2. 在车轮下垫上垫木以免翻车。
3. 打开行李箱盖并拆卸底板盖。
4. 从工具箱中拆卸紧急释放手柄。
5. 拆卸应急释放拉线盖。
6. 逆时针转动紧急释放手柄，把紧急释放手柄安装到紧急释放拉线的螺纹端。
7. 向上拉手柄直到听到声音并且EPB警告灯闪烁。



8. 使用EPB紧急释放后，会出现一条警告信息。您应操作EPB开关使车辆恢复正常状态。如果车辆不恢复到正常状态，将车辆送交HYUNDAI授权经销商进行检修。

警告

除紧急情况外不要使用EPB紧急释放功能。在EPB紧急释放状态驾驶车辆非常危险。

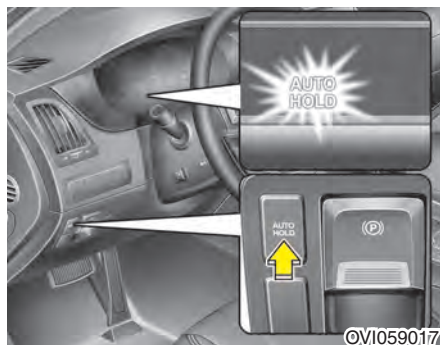

AUTO HOLD

在AUTO HOLD功能启动状态下，变速杆在D、R或N位置，并踩下制动踏板车辆停止时，AUTO HOLD功能保持制动状态。

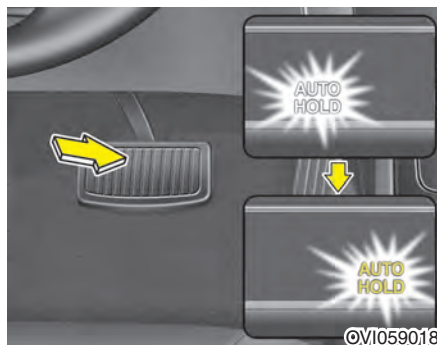

设置

1. 按下AUTO HOLD开关，AUTO HOLD指示灯发出白色光，系统进入预备状态。
2. 通过踩下制动踏板完全停车时，AUTO HOLD功能保持制动压力使车辆保持静止状态，指示灯从白色变为绿色。
3. 即使不踩下制动踏板，制动器仍保持制动状态。
4. 如果应用EPB，会解除自动固定功能。

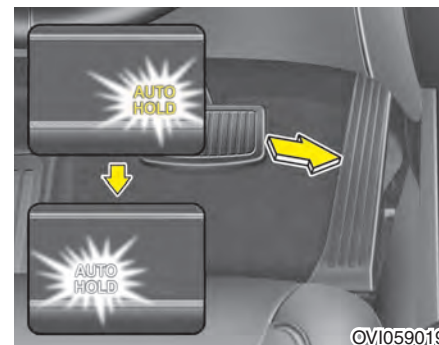

起步

如果在变速器位于R(倒档)位置、D(前进档)或运动模式时踩下加速踏板，自动释放AUTO HOLD(自动固定)功能并且车辆开始移动。指示灯颜色从绿色变为白色。

警告

通过踩下加速踏板从AUTO HOLD状态开始起步时，一定要检查车辆附近的周边区域。

缓慢踩下加速踏板以确保平稳起步。

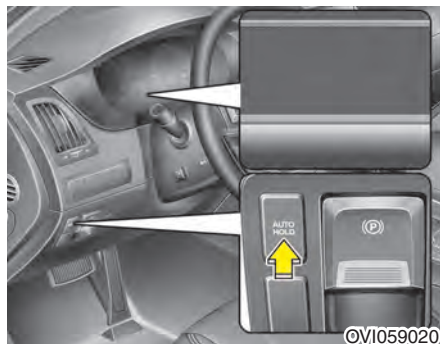

解除

要解除AUTO HOLD操作状态，可按下AUTO HOLD开关，AUTO HOLD指示灯熄灭。



* 参考

- 在下列情况下AUTO HOLD(自动固定)功能不工作：
 - 驾驶席车门打开。
 - 变速杆位于“P(驻车)”位置。
- 为了您的安全，在下列情况中AUTO HOLD功能自动转换到EPB功能：
 - 变速器挂入D(驱动)位置状态发动机盖被打开时。
 - 变速器挂入R(倒车)位置状态行李箱盖被打开时。
 - 没有佩戴好驾驶席安全带，并驾驶席车门处于打开状态时。
 - AUTO HOLD工作了很长时间时。
 - 车辆停在陡坡上时。

(继续)

(继续)

在这些情况中，驻车制动警告灯亮，AUTO HOLD指示灯从绿色变为白色，发出警告音和警告信息，通知您已经自动啮合EPB。

再次驱车起步前，踩下制动踏板，检查车辆周围区域并释放EPB开关。

- AUTO HOLD功能在ON状态，并车辆停在陡坡上(坡度在25%以上)时，会自动啮合EPB。这种情况下，当踩下制动踏板通过按下EPB开关手动释放EPB时，自动固定功能固定车辆3秒钟，以免在起步期间车辆向后滑动。
- 操作自动固定功能时，您可能听到机械噪音。但这是正常工作噪音。

警告

- 车辆起步时缓慢踩下加速踏板。
- 为了您的安全，驱车下坡、倒车或驻车时解除AUTO HOLD功能。

 **注意**

如果驾驶席车门、发动机罩或行李箱盖开启检测系统有故障，AUTO HOLD(自动固定)功能可能工作异常。将车辆送交HYUNDAI授权经销商进行检修。

防抱死制动系统 (ABS)

 **警告**

ABS(或ESP)无法防止由于不当或危险驾驶而导致的意外。尽管在紧急制动时可以提高车辆稳定性，但还应保持您与车前物体之间的安全距离。在恶劣路面上行驶时，请慢速行驶。

在下列路面环境下，装配有防抱死制动系统(或电子稳定程序)车辆的制动距离可能比未装配这些装置车辆的制动距离长。

处于以下情况时，车辆应减速行驶。：

- 在崎岖、砂石或覆盖积雪的路面行驶。
- 在安装轮胎防滑链的情况下行驶。
- 在凹凸不平的路面上行驶。

不要用高速驾驶或转弯的方式来测试ABS(或ESP)的安全性能，这会危及您与他人的安全。

ABS系统持续感应车速。如果车轮将被锁止，ABS重复调制车轮的制动液压。

在可能锁止车轮的情况下使用制动器，会听到制动器发出“滴答-滴答”声或感觉到制动踏板中相应的感觉。这是正常的，意味着ABS系统正在工作。

为了在紧急情况中能获得最大的ABS性能，不要试图调制制动压力。尽可能按照说明踩下制动踏板并且让ABS系统控制传送给制动器的压力。

* 参考

起动发动机后车辆开始起步时会听到发动机室内发出卡嗒声。这些是正常现象，表示防抱死制动系统正常工作。

- 即使配备防抱死系统，车辆仍需要充足的停车距离。一定要始终保持与前方车辆之间的安全距离。
- 转弯时低速行驶，如果速度过快，则防抱死制动系统无法预防事故的发生。
- 在松软或崎岖的路面上行驶时，使用防抱死制动系统的停车距离要比使用常规制动系统的停车距离长。

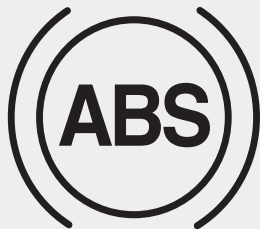

W-78

⚠ 注意

- 如果ABS警告灯亮且持续亮，则说明您的ABS系统可能有故障。在这种情况下，普通制动器正常工作。
- 点火开关ON后，ABS警告灯会持续亮约3秒。在这个过程中ABS系统将进行自诊断，如果整个系统正常，灯会熄灭。如果灯持续亮，则表明ABS系统可能有故障。请尽快与授权的HYUNDAI经销商联络。

⚠ 注意

- 在牵引力不良的路面如结冰路面上驾驶车辆并经常使用制动器时，ABS系统会持续不断的工作并且ABS警告灯亮。驱车行驶到安全的地方并停止发动机。
- 重新起动发动机。如果ABS警告灯熄灭，说明ABS系统正常。否则ABS系统可能有故障，请尽快与授权的HYUNDAI经销商联络。

* 参考

当您由于蓄电池完全放电而跨接起动车辆时，发动机可能不会平稳运转且ABS警告灯可能同时亮。这是由蓄电池电压过低引起的，不代表ABS系统出现故障。

- 不要点刹车！
- 驾驶车辆前，给蓄电池重新充电。

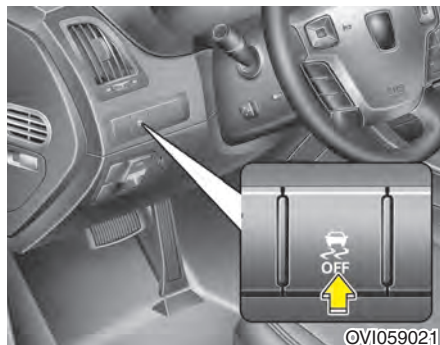

电子稳定程序(ESP)

电子稳定程序(ESP)在转弯过程中可稳定车辆。当您的车辆转弯时ESP系统检测转向意图以及车辆实际转向轨迹。当实际转向轨迹与您的转向意图不相符时ESP系统控制特定轮的制动压力并介入发动机控制系统，使车辆稳定行驶。

⚠ 警告

禁止以相对于路况而言过快的速度驾驶车辆或急速转弯。电子稳定程序(ESP)防止发生事故。转弯速度过高、突然操纵车辆和湿滑路面上的滑水效应会导致发生严重事故。只有安全且专注的驾驶车辆才能避免因采用能导致车辆失去牵引力的操作方式而发生的事故。即使配备ESP，也一定要遵守所有的正常驾驶预防措施 - 包括以安全车速驾驶的情况。

电子稳定程序(ESP)是为在不利情况下帮助驾驶员维持车辆稳定控制而设计的电子控制系统。此系统不能代替安全行驶。车辆速度、公路状态和驾驶员转向输入等因素都对ESP能否有效防止车辆的失控有影响。您有责任以正确的速度驾驶车辆及转弯，并且要有充足的安全界限。

在可能锁止车轮的情况下使用制动，会听到制动器发出“滴答-滴答”声或感觉到相应的制动踏板中的感觉。这是正常的，意味着ESP正在工作。

* 参考

起动发动机后车辆开始起步时会听到发动机室内发出卡嗒声。这些是正常现象，表示电子稳定程序系统正常工作。

ESP工作

ESP ON 条件



- 将发动机起动/停止按钮转至ON时，ESP指示灯和ESP OFF警告灯亮约3秒钟，然后启动ESP系统。
- 将发动机起动/停止按钮转至ON后，按下ESP OFF按钮至少0.5秒钟可停用ESP(ESP OFF警告灯亮)。要打开ESP，再次按下ESP OFF按钮(ESP OFF警告灯熄灭)。
- 起动发动机时，您会听到细微滴答声。这表示ESP执行系统自检，不表示故障。

工作时



ESP工作时，ESP指示灯闪烁。

- 电子稳定程序正常工作时，您可以感觉到车内的轻微振动，这只是制动控制的结果，不表示异常。
- 驾车驶出泥泞或光滑道路时，即使您深踩加速踏板也不能提高发动机转速(每分钟的转数)，这是为了维持车辆的稳定性和牵引力，不表示出现故障。

ESP 工作停止

ESP OFF 状态



- 要解除ESP功能，按下ESP OFF按钮0.5秒以上的时间。(ESP OFF指示灯亮)。
- 如果ESP OFF时发动机停止，ESP保持“OFF”状态。重新起动发动机时，ESP转换到默认设置“ON”状态。

■ ESP 指示灯(闪烁)



■ ESP OFF 指示灯(亮)



指示灯

将发动机起动/停止按钮转至ON时，警告灯亮，之后如果ESP系统工作正常，警告灯熄灭。

无论ESP何时工作，ESP指示灯都闪烁。使用按钮将ESP置于OFF时ESP OFF警告灯亮。

■ ESP OFF 指示灯(亮)



警告灯

如果此警告灯亮，您车辆的ESP系统可能故障。警告灯亮时，EPB和SCC警告灯也同时亮。

尽快请授权的HYUNDAI经销商检查车辆。

⚠ 注意

如果安装的轮胎或车轮尺寸不一样，可能会导致ESP系统故障。因此，当更换轮胎时，一定要确定更换件的尺寸与您的正品配件相同。

⚠ 警告

电子稳定程序仅是驾驶辅助系统，在转弯、严冬或光滑的公路上减速驾驶车辆时应遵守所有的安全驾驶预防措施。ESP指示灯闪烁或路面光滑时减速驾驶，不要企图加速。

ESP OFF用途

驾驶时

- 日常驾驶中最好尽可能保持打开ESP功能。
- 要在驾驶中关闭ESP，在驾车驶上平坦路面的情况下按下ESP OFF按钮。

⚠ 警告

ESP工作期间禁止按下ESP OFF按钮(ESP指示灯闪烁)。如果在ESP工作期间关闭ESP，车辆可能会失控。

* 参考

- 在测功器上检测车辆时，确保ESP被关闭(ESP OFF警告灯亮)。如果ESP保持ON，会妨碍车速的增加，导致错误诊断。
- 关闭ESP不影响ABS或制动系统的工作。

警告

ESP工作期间禁止按下ESP OFF按钮。
如果在ESP工作期间关闭ESP，车辆可能会失控。
要在驾驶中关闭ESP，在驾驶上平坦路面的情况下按下ESP OFF按钮。

正确使用制动装置

警告

- 无论何时离开车辆或驻车，都要尽量充分设置驻车制动装置并将变速杆置于“P(驻车)”位置。如果设置驻车制动装置状态下变速杆不在“P(驻车)”位置，车辆会有意外移动伤及驾驶员或他人的危险。
- 所有车辆在驻车时都应完全设置驻车制动，以免车辆意外移动，伤及乘客或行人。

- 停车后，驾驶车辆离去前检查并确定释放了驻车制动，警告灯已熄灭。
- 多水的地面可弄湿制动装置。清洗车辆时也能弄湿制动装置。在制动装置已湿的状态驾驶车辆非常危险。已湿的制动装置不能使车辆快速停止，使车辆跑偏。
要弄干制动装置，轻轻踩动制动踏板直到制动装置恢复正常为止。若不能恢复，尽快在安全的地方停车，并联络授权的HYUNDAI经销商。

- 在没有挂档的情况下不要进行下坡滑行，这很危险。下坡时，车辆始终要处于挂档状态，使用制动装置减速行驶，然后选择低速档，以使发动机制动帮助您维持安全的速度。
- 切勿长时间踩下制动踏板，行驶时不要把脚放在制动踏板上，否则会导致制动器过热及失效，还会增大制动部件的磨损。
- 若在行驶中爆胎，缓慢使用制动装置并在降低车速的同时保持车辆处于直向前进状态。当车速减到一定程度后，驶离公路并在安全的地方停止车辆。
- 若您的车辆配备自动变速器，切勿让车辆向前蠕动。要避免车辆向前蠕动，停车时踩住制动踏板。
- 在斜坡上驻车时要小心。牢固啮合驻车制动，将变速杆挂入“P”位置。若您的车辆面向下坡停放，使前轮朝向路肩，这有助于防止翻车。若您的车辆面向上坡停放，使前轮远离路肩方向，这有助于防止翻车。如果没有路肩或需要其他方法来防止翻车，在车轮下垫上垫块。
- 在某些情况下，驻车制动可能在啮合状态冻结。当雪或冰积聚在后制动装置的周围，或者制动装置潮湿时可能发生冻结。若有驻车制动装置冻结危险，只能在把变速杆置于“P”（自动变速器）位置并在车轮下垫上垫块防止翻车的情况下暂时应用驻车制动装置，然后释放驻车制动装置。
- 切勿在上坡上以长时间踩下加速踏板的方式使车辆停止。这会导致变速器过热，请使用制动踏板或驻车制动装置。

电控悬架 (ECS) (如有配备)



ECS自动控制车辆悬架，通过使用悬架内的空气弹簧最大化乘坐舒适性。您也可以像SPORT(运动)模式、NORMAL(正常)模式或HIGH(高)模式一样手动控制车辆悬架。

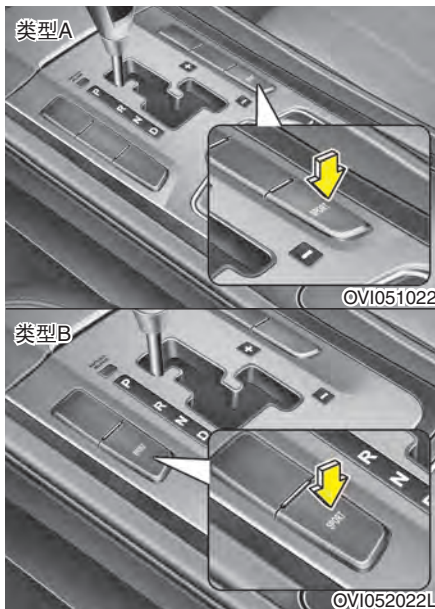

选择SPORT(运动)模式

按下SPORT(运动)按钮选择SPORT(运动)模式，提供更硬的悬架和更稳定的驾驶。它也能使您更主动地操纵换挡模式和方向盘。SPORT(运动)指示灯亮。

使用SPORT(运动)模式进行运动型驾驶，如迂回道路、山路或高速驾驶。再次按下SPORT(运动)按钮返回NORMAL(正常)模式，提供较平稳的驾驶。SPORT(运动)指示灯熄灭。

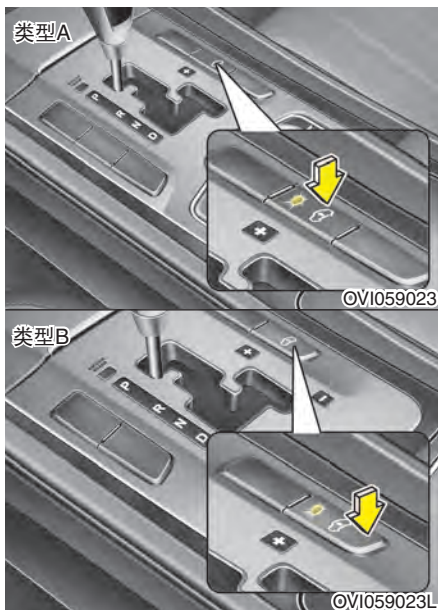

控制车辆高度

按下车辆高度控制按钮选择HIGH(高)模式，使车辆高度高于NORMAL模式并且车辆高度控制按钮上的指示灯亮。此功能在崎岖路况上非常有用。

* 参考

当车速超过70km/h时，HIGH模式无效。如果以HIGH模式驾驶车辆期间车速超过70km/h，自动转换到NORMAL模式。

再次按下车辆高度控制按钮选择NORMAL模式，使车辆高度低于HIGH模式的车辆高度，车辆高度控制按钮上的指示灯熄灭。

* 参考

- 在变速杆位于“D(前进)”或“R(倒档)”位置停车时，车辆高度不变化。
- 如果在NORMAL(正常)模式内驾驶期间车速超过120km/h，将自动选择低于NORMAL模式的LOW模式，不能手动选择LOW模式。
- 当车辆下部ECS压缩机空气滤清器浸在水中时不要操作ECS。否则水可能流入压缩机，ECS不能正常工作。
- 改变车辆高度前确定车底没有东西。

(继续)

(继续)

- 操作ECS期间可能听到卡嗒声，这是正常现象，表示ECS正常工作。
- 根据室外温度变化，车辆高度可能有所不同。
- 操作ECS期间不要将发动机启动/停止按钮按至其它位置，否则会导致ECS故障。



ECS(电控悬架)故障警告灯

ECS故障警告灯在将发动机起动/停止按钮转至ON位置时亮，并在约3秒后熄灭。如果ECS故障警告灯在将发动机起动/停止按钮转至ON位置时不亮或亮约3秒后持续亮，说明ECS工作异常。

如果行驶中ECS故障警告灯亮起，说明ECS故障。

将车辆交给授权的HYUNDAI经销商检修。

在ESP警告灯亮起指示ESP故障时，ECS故障警告灯也亮，但这不表示ECS故障。

* 参考

如果蓄电池亏电或在短时间内重复按下SPORT按钮或车辆高度控制按钮，ECS故障警告灯亮以保护系统。

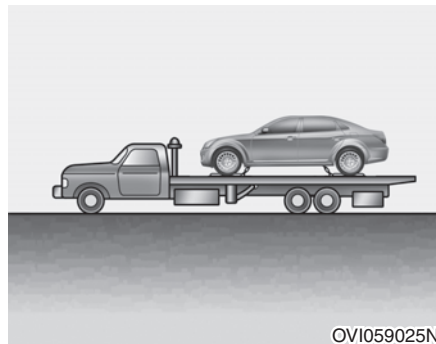

⚠ 注意

如果悬架空气弹簧内没有空气时ECS警告灯亮，车辆高度较低。此时不要驾驶车辆以免车辆被路面突出物划伤。

拖吊车辆到授权的HYUNDAI经销商处进行检修，如图示拖吊车辆。

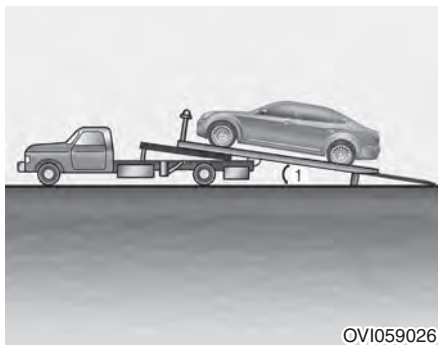

OVI059026

把车辆放在台车上时，角度(1)要小于 6° 。

巡航控制系统(如有配备)



① CRUISE 指示

② SET 指示

巡航控制系统能使车辆在没有踩下加速踏板的情况下保持恒速。

系统设计为在速度约40km/h(25mph)以上及约180km/h(113mph)以下范围内发挥作用。

⚠ 警告

- 如果巡航控制持续ON(仪表盘中的CRUISE指示灯亮), 可偶尔接通巡航控制开关。不使用巡航控制时保持巡航控制系统OFF(CRUISE指示灯OFF)以免意外设置车速。
- 只有在良好的天气里行驶在宽敞的公路上时才可以使使用巡航控制系统。
- 当车辆保持恒速行驶可能不安全时, 如在交通拥挤或公路状态变化大, 路面较滑(路面覆盖雨, 冰或雪), 螺旋式公路或者坡度超过6%的上坡及下坡上行时, 切勿使用巡航控制。
- 当使用巡航控制系统驾驶车辆时, 请注意驾驶状态。
- 下坡使用巡航控制系统时要小心, 这可能会使车辆速度加快。

* 参考

- 在正常的巡航控制行驶过程中, 使用制动装置后重新按下SET开关或恢复巡航控制时, 巡航控制将在3秒钟后进入, 这种延迟是正常的。
- 要启动巡航控制, 将点火开关转至ON位置或起动发动机后至少踩下制动踏板一次。此步骤检查制动开关是否处于正常状态, 制动开关是解除巡航控制的重要部件。



设置巡航控制速度：

1. 操纵方向盘中的CRUISE开关，使系统工作。仪表盘上的CRUISE 指示灯亮。
2. 加速到理想速度，此理想速度为40 km/h(25mph)以上180km/h(113mph)以下。



3. 按下SET-开关并在达到需要的速度时释放，仪表盘中的SET指示灯亮起，同时释放加速踏板，则车辆会自动保持该设定的速度。

在陡坡路上，驾车下坡时，车辆会轻微加速或减速。



增大巡航控制设定速度：

执行这些程序中的任何一个：

- 按住RES+开关。车辆会加速，在达到需要的速度时释放开关。
- 短暂按下RES+开关并释放。以这种方式每操作一次RES+开关巡航速度增加2.0km/h(1.2mph)或1.0mph(1.6km/h)。
- 可将速度设为180km/h(113mph)。



减小巡航控制设定速度：

执行这些程序中的任何一个：

- 按住SET-开关，车辆会逐渐减速，在达到需要的速度时释放开关。
- 短暂按下SET-开关并释放。以这种方式每操作一次SET-开关巡航速度减小2.0km/h(1.2mph)或1.0mph(1.6km/h)。
- 可将速度设为40km/h(25mph)。

在巡航控制ON的情况下暂时加速：

如果想在巡航控制ON的状态下暂时加速，可以踩加速踏板。加快车速不会干扰到巡航控制操作，也不会变更设定的速度。

把脚从加速踏板上移开，即可返回设定的速度。

如果在速度增加后按下SET-开关，会再次设定巡航速度。

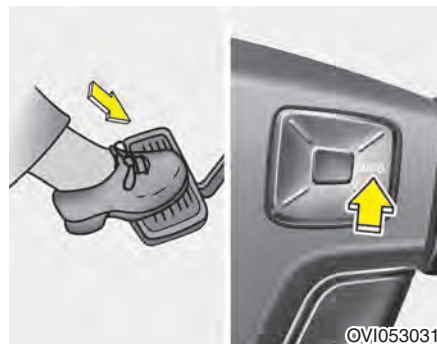

要取消巡航控制，可以执行以下程序中的一项目：

- 踩下制动踏板。
- 将变速杆挂入N(空档)位置。
- 按下方向盘上的CANCEL(解除)开关。
- 降低车速到低于记忆速度15km/h(9mph)。
- 降低车速到低于32km/h(20mph)。
- 提高车速到高于200km/h(125mph)。
- ESP工作。
- 在运动模式内挂低速档到2档。

- 操作EPB开关。除紧急情况外，驾驶期间不要操作驻车制动装置。

以上各项操作中的每一项都可取消巡航控制操作(仪表盘中的SET指示灯熄灭)，但不能关闭系统。如果您要恢复巡航控制操作，按下方向盘上RES+开关，就会恢复到以前设置的速度。



返回大于40km/h(25mph)的巡航速度:
如果使用CRUISE开关以外的方式解除巡航速度时巡航控制系统仍工作，在按下RES+开关时会自动恢复最近设定的速度。如果车速下降至40km/h(25mph)以下则不会执行恢复操作。

*** 参考**

按下RES+ 开关恢复巡航速度时一定要检查路况。



执行下列操作中的任何一项，关闭巡航控制：

- 用CRUISE开关关闭(仪表盘中的CRUISE指示灯熄灭)。
- 将发动机起动/停止按钮转至OFF。

以上两种操作中的任何一种都能取消巡航控制操作。如果想要恢复巡航控制操作，重复前面的“设置巡航控制速度”中的步骤即可。

智能巡航控制系统(如有配备)



- ① CRUISE 指示
- ② SET 指示
- ③ 设定速度
- ④ 车辆至车辆距离

智能巡航控制系统允许您按程序设定车辆，从而在不踩下加速踏板状态维持恒定速度和检测与前车的距离。

警告

- 如果智能巡航控制系统ON(仪表盘内的巡航指示灯亮)，可意外接通智能巡航控制系统。因此在不使用智能巡航控制系统时，保持智能巡航控制系统OFF(巡航指示灯熄灭)，以免意外设定巡航速度。
- 仅在天气良好和行驶在开阔公路上时，使用智能巡航控制系统。
- 不要在不能安全维持车辆恒速行驶时使用智能巡航控制，如在交通拥挤或路况多变的地区行驶、在光滑道路(雨地、冰地或覆雪路面)、弯曲道路或6%的车程行驶在上坡或下坡道路上。
- 无论何时使用智能巡航控制系统都要特别注意驾驶。

(继续)

(继续)

- 使用智能巡航控制系统驾车下坡时要小心，这会使车速上升。
- 智能巡航控制系统不是安全驾驶操作的替代方案，仅是一个辅助功能。驾驶员负责随时检查车速和与前车的距离。

*** 参考**

- 正常智能巡航控制操作期间，应用制动后启动或解除SET开关时，智能巡航控制在约3秒后接通，这个延迟是正常现象。
- 要激活智能巡航控制，将点火开关转至ON位置或起动发动机后至少踩下制动踏板一次。此步骤检查制动开关是否处于正常状态，制动开关是取消智能巡航控制的重要部件。



OVI053028

设定巡航控制速度：

1. 按下方向盘上的巡航按钮接通系统，仪表盘内的巡航指示灯亮。
2. 加速到理想速度。

可如下述设置智能巡航控制速度：

- 30 km/h~180 km/h：前方没有车辆时
- 10 km/h~180 km/h：前方有车辆时



OVI053029

3. 按下SET-开关，在速度达到理想速度时释放此开关。LCD显示屏上的SET指示灯、设定速度以及车与车之间距离信息亮。释放加速踏板。

车辆自动保持这个理想速度。

如果您车辆前方有车，会减速以保持与前车的距离。

在陡坡上，上坡或下坡时车辆少量加速或减速。



OVI053030

增加巡航控制设定速度：

按照以下程序之一：

- 按下RES+开关并保持按下状态。车速将以10km/h或5mph为增加，在达到需要的速度时释放开关。
- 按下RES+开关，立刻释放。每次这样操作RES+开关时巡航速度将增加1.0km/h(0.6mph)或1.0mph(1.6km/h)。
- 可将速度设为180km/h(113mph)。



减少巡航控制设定速度：

按照以下程序之一：

- 按下SET-开关并保持按下状态。车速将以10km/h或5mph减少，在达到需要的速度时释放开关。
- 按下SET-开关，立刻释放。每次这样操作SET-开关时巡航速度将减少1.0 km/h(0.6mph)或1.0mph(1.6km/h)。
- 可将速度设为30km/h(18.6mph)。

E150400ABH

巡航控制ON时暂时加速：

如果想在巡航控制ON时暂时加速，踩下加速踏板。速度增加不会影响巡航控制工作或改变设定的速度。

要返回到设定速度，释放加速踏板。

如果在速度增加后按下SET-开关，会再次设定巡航速度。

* 参考

暂时加速时，即使在你前方有车辆也不会自动调整速度，所以暂时加速时一定要小心。

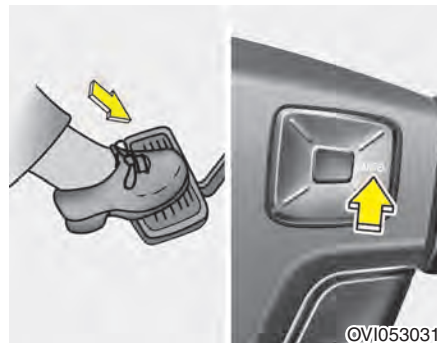

在下列状态下解除巡航控制：

- 踩下制动踏板。
- 将变速杆挂入N(空档)或R(倒档)位置。
- 按下方向盘上的CANCEL(解除)开关。
- 降低车速到低于30km/h(18.6mph)。
- 操作EPB开关(如有配备)。除紧急情况外，驾驶期间不要操作驻车制动装置。
- ESP或ABS工作。
- 在运动模式内挂低速档到2档。

- 车前有其它车辆时降低车速到低于10km/h(6.2mph)。
- 加快车速到约180km/h(113mph)以上。
- 关闭ESP。
- 传感器或盖被杂质污染。

这些操作都会取消智能巡航控制操作(仪表盘上SET指示灯、设定速度和车辆至车辆距离监测指示都将OFF)但不会关闭系统。如果想恢复智能巡航控制操作,按下位于方向盘上的RES+开关,恢复至之前预设速度。

⚠ 注意

如果传感器盖过于脏污,会自动取消智能巡航控制操作。



恢复巡航控制设定速度：

如果没有使用巡航开关,而用其它方法取消了巡航控制,系统会仍处于工作状态中,当按下RES+开关时会自动恢复至最近所设定的速度。

它将不恢复,但传感器检测到前方有车辆时车速降低至约10km/h(6.2mph)以下,或在前方没有车辆时车速降低至约30km/h(18.6mph)以下。

* 参考

按下RES+ 开关恢复巡航速度时一定要检查路况。



可以选择下列程序之一关闭巡航控制：

- 按下巡航开关(仪表盘上巡航指示灯将熄灭)。
- 关闭发动机。

这两种操作都能取消智能巡航控制操作。如果想要恢复智能巡航控制操作,重复前一页“设定巡航控制速度”中所述程序。



设定车辆至车辆距离：

应用此功能可对车辆进行设定，不用踩下加速踏板或制动踏板，通过传感器检测距前方车辆距离，从而使两车之间保持一定距离。

智能巡航控制系统工作时，会自动启动车辆至车辆距离监测功能。
根据路况和车速选择合适的距离。

每次按下按钮时，车辆至车辆距离变化如下：

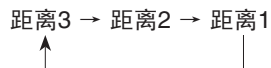

例如，如果您以80km/h的速度行驶，距离保持如下：

距离3 - 约55m

距离2 - 约40m

距离1 - 约26m

* 参考

起动发动机后，首次使用此系统时，默认设定为‘距离3’。



当前面车道畅通无阻时：

- 车速将维持额定速度。



当在车道内前方有车辆时:

- 应减速慢行或加速，维持选定的距离。
- 如果前面的车辆加速，加速至选定的速度后，您的车辆将以稳定的巡航速度前进。



- 由于前车原因导致车速降低到低于10 km/h(6.2mph)时，警告音响并且显示信息，智能巡航控制系统自动取消。
- 如果此系统解除，您必须通过踩下加速踏板或制动踏板，积极调整您的车速，还有和前面车辆之间的距离。
- 由于受音响、噪音和外部条件的限制，您可能听不到警告音，所以应始终检查路况。

⚠ 注意

- 如果很难保持与前面车辆的选定的距离，警告音将响起，故障警告灯闪烁。
- 如果警告音响起，通过踩下加速踏板或制动踏板，积极调整车速，还有和前面车辆之间的距离。
- 即使警告音不工作，也要始终注意驾驶条件，以防止发生危险情况。



传感器检测与前面车辆的距离

传感器检测并保持与前面车辆的距离。
如果传感器被杂质覆盖，有可能不会正常控制车辆与车辆之间的距离。
要保持传感器清洁。



传感器故障指示灯

如果传感器或盖被雪等杂质污染，指示灯亮。用软布清除传感器周围的杂质。



SCC (智能巡航控制)故障警告灯

此警告灯在车辆与车辆之间的车距保持功能不正确工作时亮。
将车辆交给 HYUNDAI 授权经销商进行检修。

注意

- 不要在传感器周围安装附件，不要自己更换保险杠。否则会影响传感器的性能。
- 保持传感器和保险杠的清洁。
- 使用软布清洗车辆，防止传感器盖损坏。
- 不要让传感器或传感器周围受到强碰撞。如果传感器稍微移动位置，智能巡航控制系统将不会正常工作。如果发生此种事件，应尽快将车辆交由授权的 HYUNDAI 经销商检修。
- 仅使用正品 HYUNDAI 传感器盖。

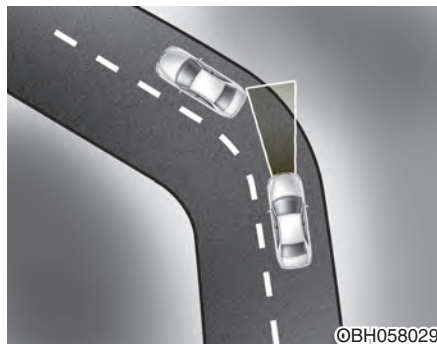

系统局限

因道路和交通状况，智能巡航控制系统在检测到车前的距离时会有限制。

弯路

- 在弯路上时，智能巡航控制系统可能不会检测到在您车道上行驶的车辆，车辆可能会加速到设定速度。此外，如果突然识别到前方的车辆，车速将会减慢。
- 在弯路上时选择适当的设定速度，根据需要应用制动器或加速踏板。



- 由于相邻车道的车辆，车速可能会降低。应用加速踏板和选择适当的设定速度。检查确保道路状况允许。

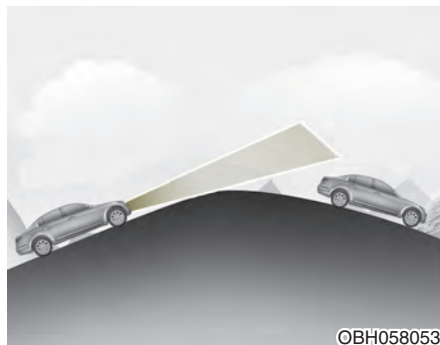

在斜坡上

- 在上坡或下坡时，智能巡航控制系统在你的车道不能检测行驶的车辆，必须加速你的车辆至设定速度。当检测到你的前方突然出现车辆时，车速将缓慢下降。
- 在斜坡上选择适当的设定速度，按需要进行制动或加速。

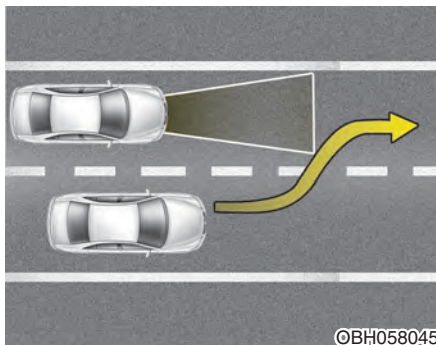

改变车道

- 车辆行驶时，传感器不能检测临近车道的车辆，直到进入传感器的检测范围。
- 当车辆突然停止时，传感器不能立即检测到。需要注意交通、负荷和行驶条件。
- 如果你行驶的车道中，别的车速比你的车速慢，要降低车速，并保持车辆之间的距离。
- 如果你行驶的车道中，别的车速比你的车速快，要增加车速至选择的速度。

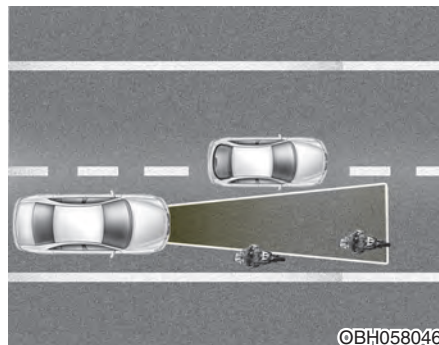

车辆识别

在你的行驶车道中有通过传感器不能检测到的机动车，以下为超出传感器检测范围的机动车。

- 微型车辆，如摩托车或自行车
- 车辆向一侧偏移
- 车辆行驶缓慢或突然减速
- 停止的车辆
- 配备小后部的车辆，如没有负荷的拖车

出现以下情况时，传感器不能检测到前方的车辆：

- 由于行李箱超负荷，车辆前部上翘时
 - 操作方向盘时
 - 行驶至车道的一侧时
 - 行驶在狭小车道或弯路时
- 按需要制动或加速。

警告

- 通过使用智能巡航控制系统不能够停止车辆。
如果必要紧急停止，必须踩下制动器。
- 根据路面状况和车速，保持安全的距离。如果在高速行驶状态下，车辆与车辆之间的距离过于紧密，会出现严重的碰撞事故。
- 智能巡航控制系统不能识别停止的车辆、行人或接近的车辆。一定要慎重观察前方以免出现意外或突然情况。
- 您车辆前方的车辆频繁变化车道行驶会导致系统反应延迟或导致系统对临近车道内的车辆作出反应。一定要慎重观察前方以免出现意外或突然情况。

(继续)

(继续)

- 智能巡航控制系统不是安全驾驶操作的替代方案，仅是一个辅助功能。驾驶员负责随时检查车速和与前车的距离。
- 一定要清楚选择的速度和车辆与车辆之间的距离。
- 一定要保持足够的制动距离，如有必要通过踩踏制动踏板进行车辆减速。
- 由于智能巡航控制系统不能识别复杂驾驶情境，一定要注意驾驶情况并亲自控制车辆速度。
- 为了确保更安全的操作，使用前请仔细阅读并遵守本手册中的说明。

注意

由于高电波原因可能导致智能巡航控制系统暂时不工作。

车道偏离警告系统(LDWS)(如有配备)

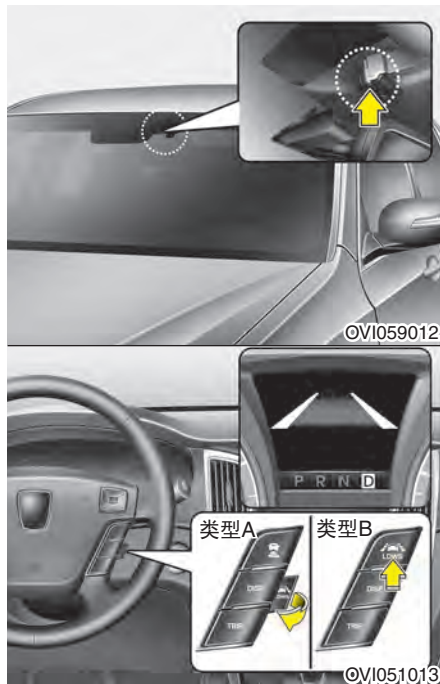

该系统使用前挡风玻璃处的传感器检测车道并在车辆偏离车道时向您发出警告。

警告

- LDWS使车辆不能改变车道，驾驶员有责任始终注意观察路况。
- LDWS警告您车辆偏离车道时不要突然转动方向盘。
- 如果传感器不能检测车道或车速不超过60km/h，即使车辆偏离车道LDWS也不发出警告。
- 如果您车辆的前挡风玻璃上粘贴有窗彩或其它类型的涂层，LDWS不能正常工作。
- 防止LDWS传感器接触水或其它液体。
- 禁止拆卸LDWS部件，也要避免强力碰撞影响传感器。
- 禁止在仪表板上放置能反射光线的物体。
- 因为音响、噪音和外界条件等会影响您听到警告音，所以一定要检查路况。

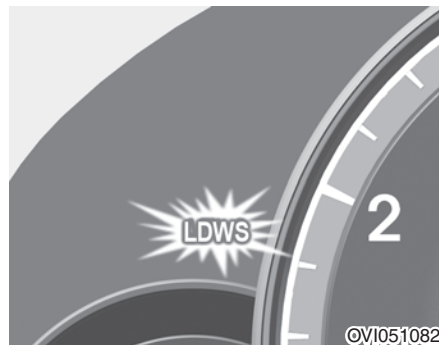

要操作LDWS，应在发动机起动/停止按钮位于ON位置的情况下拉开关或按下开关，仪表盘上的指示灯亮。要解除LDWS，再次拉开关或按下开关。

• 当传感器检测车道线时



• 当传感器不检测车道线时



如果在车辆LDWS启动状态并车速超过60km/h时偏离车道，警告操作如下：

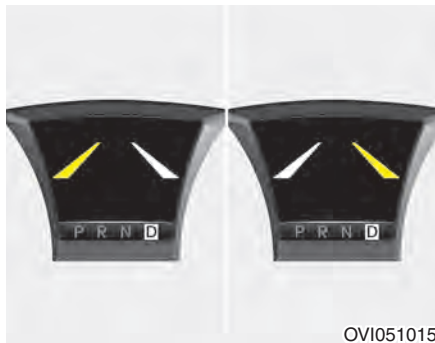

1. 可视警告

如果车辆偏离车道，LCD显示器以0.8秒的时间间隔闪烁黄光。

2. 听觉警告

如果车辆偏离车道，以0.8秒的时间间隔警告音响。

3. 加速踏板警告(如有配备)

如果脱离车道，声音警告之后，执行加速踏板警告(振动)。



4. 触觉警告(如果配备预安全座椅安全带)
如果偏离车道约3秒钟，预安全座椅安全带以3秒的时间间隔拉紧。



警告灯

如果LDWS FAIL警告灯亮，说明LDWS工作不正常，将车辆送交HYUNDAI授权经销商进行系统检查。

发生下列情况时，LDWS不工作：

- 驾驶员接通转向信号灯该变车道。但在危险警告灯工作时，LDWS正常工作。
- 由于暴雨，雨刮器高速运转时。
- 行驶在车道线上。

* 参考

要换车道，接通转向信号灯开关后再更换车道。

在下列情况下，LDWS即使在车辆偏离车道时也不向您发出警告，或在车辆没有偏离车道时可能向您发出警告；

- 由于雪、雨、污物、积水或其它物体的影响导致看不清车道时。
- 室外亮度突然变化时。
- 在夜间或隧道内大灯OFF时。
- 很难区别行车道和公路的颜色时。
- 在陡坡或弯道上行驶时。
- 路上积水反射光线时。
- 灯罩或挡风玻璃被杂质污染时。
- 因为雾、暴雨或暴雪等原因导致传感器不能检测车道时。
- 由于直射光线的影响导致室内后视镜周围温度高时。
- 车道极宽或极窄时。
- 车道线被破坏或不清楚时。

- 安全岛等车道线上有阴影时。
- 存在类似车道线的标记时。
- 存在分界线结构时。
- 与前车距离极短或前车行驶挡住车道线时。
- 车辆剧烈震动时。
- 车道数增加或减少或车道线为复杂交叉线时。
- 在仪表板上放置物品时。
- 在车前有日光的情况下驾驶车辆时。
- 车道线超过两条时。
- 车道线两个以上。

智能加速踏板(如有配备)

为了您的安全，智能加速踏板操作如下：

- 在车道偏离警告系统(如有配备)检测到车辆脱离车道时，执行加速踏板振动警告操作。
- 燃油效率低时，加速踏板反作用力增大。

智能加速踏板功能在配备车道偏离警告系统(LDWS)、车辆稳定性管理(VSM)系统或ECO驾驶模式的车辆上有用。

注意

踏板振动时不要感到惊讶，这不是故障，仅是一个安全警告。

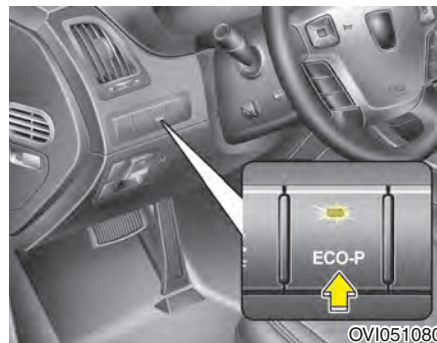

按下ECO-P按钮时，ECO-P(踏板)指示灯亮。在此状态，如果燃油效率低，智能加速踏板的反作用力增大，控制加速过度，并能进行节约燃油驾驶，从而提高燃油效率。

如果再次按下ECO-P按钮，指示灯熄灭，智能加速踏板在ECO驾驶模式内处于禁用状态。在SPORT(运动)模式内智能加速踏板功能也处于禁用状态。

配备车道偏离警告系统(LDWS)或车辆稳定性管理(VSM)系统的车辆，要禁用智能加速踏板功能，操作各自系统按钮停止VSM或LDWS功能。

车辆稳定性管理(VSM) (如有配备)

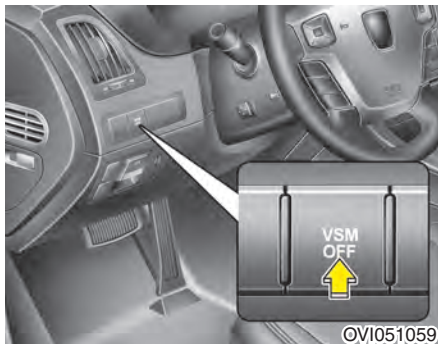

VSM使用传感器检测本车辆与前车之间的距离，在发生碰撞前向您发出警告并在一定的危险情境中保护您。



- 如果VSM 检测到车前物体太接近车辆或需要驾驶员操纵制动踏板或方向盘时，警告灯亮。立即降低车速。
- 如果VSM检测到更大危险，警告音也工作，加速踏板/安全带振动。此时要立即降低车速。

⚠ 注意

即使警告灯不亮、警告音不工作或加速踏板/安全带不振动，仍要注意观察路况以避免危险。

制动操作

- 如果VSM感觉到要碰撞，制动系统进入标准模式，在驾驶员操作制动踏板时进行快速反应。
- 如果驾驶员在危险情境中接收到警告后释放加速踏板，VSM自动地缓慢制动车辆。
- 如果驾驶员踩下制动踏板降低车速，制动辅助系统启动，提高制动效率。
- 如果危险情况消失，驾驶员踩下加速踏板或释放制动踏板时，停止制动操作。

⚠ 警告

VSM不能完全停车，也不能防止碰撞，所以一定要仔细观察车辆前方以免发生意外或突发情况。

安全带操作

在车辆检测到碰撞时拉紧安全带

警告

VSM根据本车辆与前车之间的距离、相对速度以及驾驶员操作制动踏板或加速踏板情形工作，不要为了使 VSM 工作进行危险驾驶。

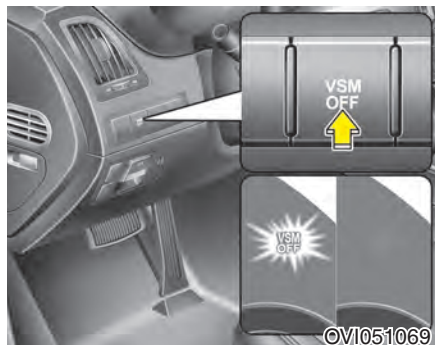

VSM 解除

- 如果按下VSM OFF按钮，警告工作并解除制动操作，仪表盘上的VSM OFF警告灯亮。再次按下VSM OFF按钮可接通VSM，VSM OFF警告灯熄灭。
- 如果按下ESP OFF按钮关闭ESP，VSM也同时解除。



故障警告灯

- VSM OFF警告灯在将发动机起动/停止按钮转至ON时亮约3秒后熄灭。如果VSM OFF警告灯在将发动机起动/停止按钮转至ON位置时不亮或亮约3秒后持续亮，或者VSM OFF警告灯在行驶中亮，说明VSM不正常工作，将车辆送交HYUNDAI 授权经销商进行系统检查。
- VSM OFF警告灯可能在ESP警告灯或SCC警告灯亮时亮，但这不表示VSM故障。

警告

VSM不能替代安全驾驶操作，仅发挥辅助功能。驾驶员有责任始终检查车速以及本车辆与前车之间的距离。

警告

- 即使VSM的制动操作系统有故障，踩下制动踏板时制动器能正常工作。但此时即使在一定的危险情境中VSM制动操作不工作。
- VSM设计为在车速高于15km/h(9.3mph)并低于180km/h(111.8mph)时工作。
- VSM不做出反应：
 - 人或动物
 - 对面车道上有车辆接近或车辆处于十字路口。
 - 停止的物体。

(继续)

(继续)

- 发生下列情况时，VSM肯定不能检测到物体：
 - 传感器被灰尘污染或被盖住。
 - 有暴雨或暴雪。
 - 有电磁波干扰。
 - 有强雷达反射。
 - 在弯路上驾驶。
 - 在上坡或下坡路上行驶。
 - 行驶在建筑物下方区域。
 - 车前物体非常窄如摩托车或自行车。
 - 突然有车辆切入。
- 如果驾驶员不释放加速踏板或不操作制动踏板，VSM制动操作不工作。

经济驾

车辆省油的关键主要在于驾驶方式、行驶环境及驾驶时间。

上述的每一项因素都会影响车辆每加仑(公升)燃油所能行驶的英里(公里)数。为了使您的车辆能够获得最佳的省油效果,请确实遵守下列驾驶建议,以协助您在燃油及维修方面节省大笔费用:

- 平稳驾车。缓慢加速。切勿急速起步或节气门全开换挡,须以平稳的巡航速度行驶。切勿闯红灯。将车速调整为符合交通规则的其他速度,以免经常变换车速。尽可能避免塞车。须保持车与车之间的安全距离从而避免不必要的制动,这能减少制动器磨损。
- 用一般的速度驾驶车辆。车速越快,使用的燃油就越多应以一般速度行驶,特别是在公路上驾驶。这是最佳的省油方法。

- 行驶中不要把脚放在制动或离合器踏板上。这可能会增加燃油消耗量并会加大这些部件的磨损程度。另外,将脚闲置在制动踏板上会导致制动器过热,这会减少效率并导致更严重的后果。
- 保护轮胎。保持轮胎的充气压力符合推荐的压力。充气压力不正确、太多或太少都会导致不必要的轮胎磨损。每月至少检查一次胎压。
- 确定车轮正确定位。定位不准确会导致车辆撞上路缘石或在崎岖路面上行驶过快等后果。定位不良会导致轮胎过快磨损并可能造成增加燃油消耗量等后果。

- 保持车辆处于良好状态。为了更好地省油及减少保养费用,请根据第7章的保养时间表来保养车辆。若要在恶劣环境下行驶,车辆需要更多、更好的保养(参照第7章)。
- 保持车辆清洁。为了获得最佳车辆状态,保持车辆处于干净状态并远离腐蚀物质。特别注意的是彻底清除车下堆积的泥、污物、冰等。这些额外重量会增加燃油消耗及导致生锈。
- 轻装旅行。行车时切勿装载不必要的物品,较轻的车重也能省油。
- 除非必要切勿使发动机怠速运转时间过长。若要等待(不包括红灯时的等车),停止发动机,在准备起步时重新启动发动机。

- 记住，您的车辆不需要延长暖机。发动机起动后，在挂档前运转发动机10到20秒钟。天冷时，发动机的暖机时间可以稍微长一些。
- 切勿让发动机带动或超速。带动是指挂高速档位以低速度行驶导致发动机运转不充分。若发生此类现象，应换到低速档。超速是指发动机转速在安全极限外，按照推荐速度换档，可避免出现这种情况。
- 适当使用空调。空调系统是用发动机动力运行的，因此少用空调能省油。
- 车辆高速行驶时打开车窗会降低燃油经济性。
- 侧风及迎风行驶都会降低燃油经济性。为了抵消此类损耗，在遇到这些驾驶情况时应降低车速。

保持车辆处于最佳的工作状态对燃油经济性 & 安全性非常重要。因此，建议务必由授权的HYUNDAI经销商来执行定期检查及保养操作。

警告 - 发动机在行驶中熄火

当车辆在下坡路段行驶时或车辆在移动时，不可停止发动机。发动机不运转时，车辆的动力转向系统及制动助力器将无法发挥作用。因此，保持发动机运转并降档至适当档位，以便发挥发动机制动效果。另外，驾驶中停止发动机运转会锁止方向盘，使车辆转向失控，导致严重伤害或死亡。

特别驾驶情况



危险路况的驾驶

当行车遇到如水、雪、冰、污泥、沙地或类似的危险路况时，请依照下列建议驾驶车辆：

- 小心驾驶车辆并保持较大的制动距离。
- 避免突然制动或转向。

警告 - ABS

如果车辆配备ABS，不要点踩制动踏板。

- 当车辆陷在雪、泥或冰地中时，把沙子、岩盐、轮胎防滑链或其它不易滑动的物质放在轮胎下以便提供牵引力。
- 当车辆陷在冰、雪或泥地中时，把沙子、岩盐、轮胎防滑链或其它不滑动的物质放在驱动轮下以便提供牵引力。

警告 - 挂低速档

行驶于光滑路面上时，若用自动变速器挂低速档，会发生意外。因为突然改变车辆轮胎转速会导致轮胎滑移，所以在光滑路面上挂低速档时必须小心。

摇动车辆

如果需要摇动车辆，使车从雪、沙或泥中摆脱出来，首先应左右转动方向盘清除车辆前轮周围区域障碍，然后反复挂“R(倒车)”位置和任何前进位置。切勿使发动机高速运转并尽可能把车轮的空转转速最小化。如果摇动车辆几次仍失败，可以用拖车把车辆拖出来，以免发动机过热及损坏变速器。

注意

长时间摇动车辆会导致发动机过热、变速器损坏或故障，还会损坏轮胎。

⚠ 警告 - 车轮高速空转

切勿使车轮高速空转，尤其在车速超过56km/h(35mph)时。当车辆被困时，如果高速空转车轮，则会导致轮胎过热、爆炸并可能伤害旁观者。

* 参考

摇动车辆前应关闭ESP系统。

⚠ 警告

如果车辆陷在雪、泥或沙地等路况中，您可以试探地前后移动车辆。如果车辆附近有人或物品，则不要执行此程序。摇动车辆过程中车辆可能会因为从雪、沙或泥中摆脱出来而突然前进或倒退，伤及附近的人员或损坏物品。



平稳转弯

在转弯时避免踩制动或换挡，尤其是雨天或路湿时。尽量在轻微加速的情况下以平稳速度转弯。若遵循这些建议，您可以把轮胎磨损率减到最低。



夜间驾车

由于夜间驾车比白天驾车更为危险，因此请谨记下列驾车要领：

- 由于在夜间视线不佳，因此请降低车速并与其它车辆保持较大的安全距离；特别是行驶在没有路灯的道路上时更要注意这一点。

- 调整车外后视镜的位置，以减少来自后方车辆的大灯光线。
- 避免直接注视迎面车辆的大灯灯光，否则会导致眼睛暂时失明，而且这需要数秒钟才能重新适应黑暗的光线。
- 避免直接注视迎面车辆的大灯灯光，否则会导致眼睛暂时失明，而且这需要数秒钟才能重新适应黑暗的光线。



OV1059046L

雨天驾车

在雨天及湿滑路面上驾驶车辆很危险，特别是在您对此湿滑路面没有一点准备时。

以下是雨天驾车时需注意的事项：

- 倾盆大雨将会使视线变差并增大刹车距离，因此请务必低速行驶。
- 保持挡风玻璃雨刮器设备处于良好状态。在挡风玻璃上有条纹或有漏刮区域时更换挡风玻璃雨刮器刮片。

- 如果车辆的轮胎状况不佳，则在湿滑路面进行紧急制动时将会导致车辆滑移，甚至可能引起车祸。因此请务必确认您车辆的轮胎处于良好状态。
- 打开车辆大灯，以便于他人辨识。
- 在积水路面上快速行驶将会影响到车辆的制动器。因此当您必须驶过积水路面时，请务必降低车速。
- 如果您认为制动系统潮湿，请在驾驶中轻踩制动踏板直到恢复正常的制动操作为止。

淹水区域的驾驶

除非您确认淹水高度并未超过轮毂的下缘，否则不要驾车驶过淹水区域，驾车驶过任何水域时都应缓慢行驶。由于制动性能可能受到影响，所以需要有足够的刹车距离。

驾车驶过淹水区域后，可在车辆缓慢行驶时数次轻踩制动踏板干燥制动器。

野外驾驶

小心进行野外驾驶，因为野外岩石或树根会损坏车辆。开始驾驶前，先熟悉将要途经的野外路况。



高速驾驶汽车

轮胎

把轮胎充气压力调到标准规格。轮胎压力过低会导致轮胎过热及轮胎故障。

禁止使用已磨损或损坏的轮胎，这会降低牵引力或导致轮胎故障。

* 参考

轮胎充气压力切勿超过轮胎上标记的最大充气压力。

⚠ 警告

- 胎压过高或不足会导致车辆操纵不良、失控和轮胎突然故障，导致发生事故或人员受伤甚至死亡。驾驶车辆前，一定要检查胎压是否适当。有关适当胎压信息请参考第 8 章的“轮胎和车轮”部分。
- 在没有胎面或胎面不足的情况下驾驶车辆非常危险。轮胎磨破会导致发生车辆失控、碰撞事故或人员受伤甚至死亡。如果轮胎磨破，应尽快更换。禁止在轮胎磨破的情况下驾驶车辆。驾驶车辆前，一定要检查胎面。有关更详细的信息和胎面极限请参考第 7 章的“轮胎和车轮”部分。

燃油、发动机冷却液及机油

快速行驶的车辆燃油消耗量比都市行驶的车辆燃油消耗量多，不要忘记检查发动机冷却液和机油。

驱动皮带

已松弛或损坏的驱动皮带可能导致发动机过热。

冬季驾驶



冬季的恶劣驾驶环境可增大轮胎磨损程度或引起其它故障。要减少冬季故障，须参照以下的建议：

积雪或结冰路况

要在深雪地驾驶车辆，您须使用防滑轮胎或在轮胎上安装轮胎防滑链。若需要防滑轮胎，必须选择轮胎尺寸及类型符合原厂轮胎规格的等效品。若做不到这一点，会对汽车的性能及安全产生不利影响。而且超速行驶、紧急加速、紧急刹车及急转弯等操作都潜在着很大危险。

减速时，充分利用发动机制动功能。在有积雪或冰的路面上紧急制动可能会引起打滑现象。应与前车保持适当的安全车距，轻踩制动踏板。要注意的是，安装轮胎防滑链时能提供较大的驱动力，但不能防止发生侧滑现象。

* 参考

各地区均对轮胎防滑链制定不同法规，在装配轮胎防滑链前应先参阅地区法规。

防滑轮胎

如果您要在您的车辆上安装防滑轮胎，一定要确认它们是与原厂轮胎有相同尺寸及负荷的子午线轮胎。在所有的4个轮上安装防滑轮胎，以保证可在各种天气状况下平衡驾驶。应熟记防滑轮胎在干燥路面上提供的牵引力可能不如原厂轮胎高。即使很好的路面状况，您也应小心驾驶。建议与轮胎经销商一起检查推荐的最大车速。

警告 - 防滑轮胎尺寸

防滑轮胎的尺寸及类型应与车上的标准轮胎相符。否则，会对您车辆的安全性及操控性有不利影响。

不要在没有事先检查局部地区、国家及城市法规等可能限制使用钉齿轮胎的情况下安装钉齿轮胎。



轮胎防滑链

由于子午线轮胎侧围较薄，如果在其上装配某些类型的防滑链，可能会损坏轮胎。因此，使用推荐的防滑轮胎代替雪地防滑链。不要在配备铝制车轮的车辆上安装轮胎防滑链，因为雪地防滑链会损坏这种车轮。如果必须安装雪地防滑链，请使用厚度不超过12mm(0.47in)的钢丝型防滑链。由于防滑链使用不当而导致的车辆损坏不在车辆制造商的保修范围内。

只能在后轮胎上安装轮胎防滑链。

⚠ 注意

- 确定雪地防滑链的尺寸和类型适合你的轮胎，不适当的防滑链会损坏车身和悬架，并且此类事例不在车辆制造商的保修范围内。另外，雪地防滑链连接挂钩与车辆部件接触可能会被损坏导致雪地防滑链从轮胎上松脱。确定雪地防滑链为经鉴定的SAE“S”级。
- 驱车行驶0.5到1km(0.3到0.6英里)后一定要检查防滑链是否正确安装，以确保安全。如果防滑链松动，请重新拧紧或重新装配。

防滑链安装

安装防滑链时，请遵守制造商提供的说明书并尽量紧固。安装防滑链后应慢速行驶。如果您听到防滑链敲击车身或底盘，应停止车辆并紧固。如果还是有声音。降低速度，直到不再发出声音为止。回到无障碍的道路时，尽快拆卸防滑链。

⚠ 警告 - 装配防滑链

装配雪地防滑链时，把车停放在远离公路的水平地面上。打开危险警告闪光灯，如有可能，在车辆后方放置一个三角形紧急警告装置。一定要把车辆置于驻车状态，在安装雪地防滑链前设置驻车制动并停止发动机。

警告 - 轮胎防滑链

- 防滑链的使用可能不利于车辆操控。
- 行驶车速切勿超过 30km/h(20mph) 或防滑链制造商所规定的限制速度，以较低的车速为准。
- 在颠簸、坑洞、急转弯及其它可能导致车辆弹跳的危险道路上驾驶车辆时请小心。
- 避免急转弯或制动锁止车轮。

注意

- 防滑链的尺寸不对或安装不当会损坏制动管路、悬架、车身和轮胎。
- 如果您听到防滑链敲击车身或底盘，应停止车辆并紧固。

使用高质量乙二醇冷却液

您车辆的冷却系统应使用高质量乙二醇冷却液。这种类型的冷却液可防止冷却系统腐蚀、润滑水泵及防止冻结，参照第7章的保养时间表更换或补充冷却液。在冬季来临前，对您所使用的冷却液进行测试，确定其冰点适合冬季预期温度。

检查蓄电池和拉线

冬季会给蓄电池系统增加额外的负担。请参考第7章直观检查蓄电池和拉线。蓄电池充电程度的检查应由授权的HYUNDAI经销商或维修站的人员执行。

如有必要更换“冬季用”机油

在寒冬的某些气候下，我们建议您使用低粘度的“冬季用”机油。详细内容请参照第8章。若不能确定您需要哪些机油，请咨询授权的HYUNDAI经销商。

检查火花塞和点火系统

按第7章所述检查火花塞，必要时更换火花塞。检查所有的点火高压线及部件，确定无任何破裂、磨损或损坏情况。

防止车锁冻结

为了防止车锁冻结，可给钥匙孔射入规定的除冰液或甘油。若车锁被冰覆盖，朝其喷射规定的除冰液进行除冰。若车锁内部冻结，您应使用预热钥匙来融化。使用预热钥匙时请注意避免受到伤害。

车窗清洗器中使用规定防冻液

要防止车窗清洗器系统冻结，根据容器上的说明书使用规定的车窗清洗器防冻液。授权的HYUNDAI经销商和大多数汽车部件市场可以为您提供车窗清洗器防冻液。切勿使用发动机冷却液或其它类型的防冻液，否则会损坏漆面。

防止驻车制动装置冻结

在某些情况下，您的驻车制动装置可能在啮合状态下被冻结。后制动器附近或周围积雪或积冰及制动器潮湿时有可能使驻车制动装置冻结。如果驻车制动装置有结冰的危险，暂时应用驻车制动装置，同时把变速杆挂到P位置并固定后轮胎以免车轮转动，然后释放驻车制动装置。

切勿使冰或雪堆积在车辆底部

在一些条件下，冰或雪可能会粘到挡泥板上干扰转向。当在严冬条件下驾驶时，应定期检查车辆的底部，以确保前轮的移动和转向部件不受到阻碍。

紧急装备

根据天气变化，行车时您须携带适当的紧急装备。车轮防滑链、拖吊带或链条、闪光灯、紧急闪光灯、砂、铲子、跨接线、车窗刮具、手套、地面铺布、工作服、地毯等物品须随时携带。

车重

本章指导车辆与挂车的适当加载，保持配备或未配备挂车的加载车重在指定的额定值范围内。适当加载您的车辆会提供最大的车辆设计性能回报。加载您的车辆前，参考车辆说明书和标签，熟悉下面确定配备或未配备挂车的车重额定值的项目。

基本整备重量

这是包括注满燃油的燃油箱和所有标准设备的车重，不包括乘客、货物或选装设备。

车辆整备重量

这是您从经销商处取车时的新车重量加上零件市场设备重量的总和。

货物重量

这个重量包括添加到基本整备重量上的所有重量，包括货物和选装设备。

GAW (总体车轴重量)

这是每个车轴(前轴或后轴)上重量的总和-包括车辆整备重量和所有有效载荷。

GAWR (总体车轴重量额定值)

这是单一车轴(前轴或后轴)能承载的最大允许重量，这些数据标记在标签上。每个车轴上的总负荷不能超过GAWR。

GVW (总体车重)

这是基本整备重量加上实际货物重量再加上乘员体重的总和。

GVWR (总体车重额定值)

这是全负载车辆的最大允许重量(包括选装件、设备、乘员和货物重量)，GVWR标记在驾驶席门槛上的标签上。

超载

警告 - 车重

您车辆的总体车轴重量额定值(GAWR)和总车重量额定值(GVWR)标记在粘附于驾驶员车门上的制造商标签上。若超过此重量额定值，将导致发生事故或车辆损坏。装载货物(或人员)前可先通过称量，计算其重量，以免车辆超载。

挂车牵引

我们不建议将此车辆用于挂车牵引。

路边停车警告 / 6-2
驾驶时出现紧急情况 / 6-2
发动机不能起动 / 6-3
紧急起动 / 6-4
发动机过热 / 6-6
轮胎充气压力监测系统(TPMS) / 6-7
爆胎 / 6-12
拖吊 / 6-18

路边停车警告

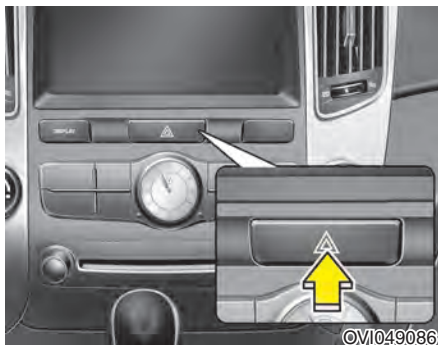

危险警告闪光灯

危险警告闪光灯的功能在于警告靠近、超车或经过您车辆的其他驾驶者提高注意力。

当车辆需要紧急维修或暂停于路旁时皆需使用此危险警告闪光灯。

在发动机启动/停止按钮位于任意位置情况下按下闪光开关。

不论点火开关位于哪个位置都可按下危险警告闪光灯开关。危险警告闪光灯开关在中央控制台的开关板上，开启开关后所有转向信号灯将同时闪烁。

- 不论您车辆是否处于行驶状态，此危险警告闪光灯都工作。
- 危险警告闪光灯工作时，转向信号不工作。
- 车辆被拖吊过程中使用危险警告闪光灯时应特别小心。

驾驶中出现紧急情况

如果发动机在交叉路口或十字路口熄火

如果发动机在交叉路口或十字路口熄火，把变速杆挂入“N(空档)”位置，把车辆移至安全地方。

在行车时爆胎

在行车时爆胎：

1. 在保持车辆直线前进的情况下，松开加速踏板，使车辆减速行驶。切勿即刻使用制动系统或试图离开行车道，这会导致车辆失去控制。当车辆速度减慢到可以安全利用制动系统时小心制动并脱离公路，驱车尽可能远离行车道，将车辆停放在牢固、平坦的路面上。若车辆在高速公路上行驶，切勿停放在两条行车道的中间位置。
2. 车辆停止时，打开紧急危险警告闪光灯，设置驻车制动并把变速杆置于“P”位置。
3. 让所有乘客离开车内并确定乘客站在远离行车道的一侧。
4. 按照后面的说明程序更换爆胎。

如果行驶时发动机失速

1. 逐渐减速，保持直线行驶。小心将车辆开到脱离公路的安全地区。
2. 打开危险警告闪光灯。
3. 重新启动发动机。若不能起动发动机，联络授权的HYUNDAI经销商或其它合格援助机构。

发动机不能起动

发动机不转动或转动速度较慢

1. 确定变速杆置于“N (空档)”或“P(驻车)”位置并设置紧急制动。
2. 检查蓄电池连接状态，并确定它们清洁且牢固。
3. 接通室内灯。如果操作起动机时车灯微暗或熄灭，说明蓄电池被放电。
4. 检查起动机连接部位是否牢固。
5. 不能用推或拉拽车辆的方法来起动车辆。可参照“跨接起动”说明。

发动机能转动，但不能起动

1. 检查燃油油位。
2. 在发动机起动/停止按钮位于OFF位置状态，检查点火线圈和火花塞的所有连接器。
3. 若发动机还不能起动，请联络授权的HYUNDAI经销商或寻找其它合格援助机构。

警告

若不能起动发动机，切勿通过推或拉拽车辆的方法来起动。这样可能导致发生碰撞或导致其它毁坏。

紧急起动

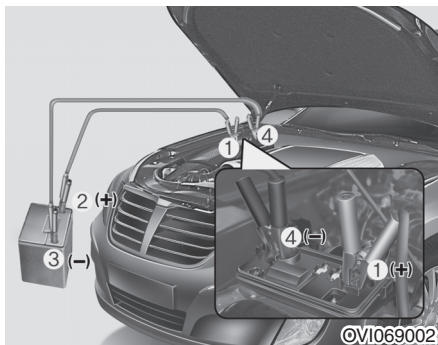

按编号顺序连接导线，按相反顺序分离导线。

* 参考

您车辆的蓄电池在行李箱内，但跨接起动车辆时，使用发动机室内的跨接端子。

跨接起动

跨接起动不当是非常危险的。因此，为避免人员受伤或车辆与蓄电池的损坏，请务必遵守跨接起动程序。若有疑虑，务必由专业技术人员或拖吊维修站来跨接起动车辆。

警告

仅能使用12伏的跨接系统。若使用24伏电源(两个串联的12伏蓄电池或一个24伏电机的发电机组)来跨接起动时，将导致12伏起动电机、点火系统及其它电子部件的损坏，且不能维修。

警告 - 蓄电池

永远不要试图检查蓄电池的电解液位，否则会导致蓄电池破裂或爆炸，造成严重伤害。

警告 - 蓄电池

- 蓄电池必须远离所有火苗或火花。蓄电池会产生氢气，而此气体暴露在火苗或火花中时会爆炸。如果不认真遵守这些指导说明，会发生严重的人身伤害及车辆损坏！如果您不知道如何执行此程序，请寻求合格的援助。汽车蓄电池含有硫酸，此硫酸有毒并且有高腐蚀性。跨接起动时，戴上护目镜并小心避免蓄电池硫酸接触到您的身体、衣物或车辆。
- 假如放电蓄电池处于冻结状态或其蓄电池电解液位太低，则禁止跨接起动车辆；蓄电池会破裂或爆炸。

跨接起动程序

* 参考

您车辆的蓄电池在行李箱内，但跨接起动车辆时，使用发动机室内的跨接端子。

1. 确认辅助蓄电池电压为12伏且蓄电池负极端子搭铁。
2. 如果辅助蓄电池位于另一车辆上，则切勿让两车辆接触。
3. 关闭不必要的电器负载。
4. 按图示的正确顺序连接跨接线。

首先将跨接线的一端连接到跨接起动连接器(1)的正极端子，再将跨接线的另一端连接到辅助蓄电池(2)的正极端子。接着连接另一条跨接线的一端到辅助蓄电池的负极端子(3)，然后连接此跨接线的另一端到跨接起动连接器的负极端子(4)。不要将它连接到在发动机转动时移动的部件上或附近。

除了正确连接蓄电池端子或搭铁以外切勿让跨接线接触到物体。当跨接连线时，切勿将蓄电池倾斜放置。

注意 - 蓄电池配线

如果因行李箱内的蓄电池亏电进行跨接起动时，禁止跨接线从辅助蓄电池的负极端子直接连接到亏电蓄电池的负极端子。否则会导致亏电蓄电池过热或裂纹，导致蓄电池电解液泄漏。

跨接线要从辅助蓄电池的负极端子连接到远离亏电蓄电池的车体上的固体、固定物或金属接点上。

5. 起动有辅助蓄电池的车辆发动机并使发动机以2,000rpm的速度运转。然后起动放电车辆的发动机。

如果造成蓄电池放电的原因并不明显，应立即将车辆交由授权的HYUNDAI经销商进行检查。

推车起动

不能通过推车来起动配备自动变速器的车辆。

务必依照本章跨接起动的正确程序来起动车辆。

发动机过热

如果温度表显示过热、您感觉到动力不足、听到响亮的爆震或敲击声，这表示发动机可能已经过热。若有上述症状出现，必须执行下列程序：

1. 驱车离开公路，尽快把车停放在安全的地方。
2. 把变速杆置于P位置(自动变速器)并设置驻车制动。若空调在运转，请关闭空调。
3. 若从车辆底部流出发动机冷却液或者从发动机盖流出蒸汽，则停止发动机。等到发动机冷却液或蒸汽停止流出后，打开发动机盖。若冷却液和蒸汽没有明显溢出的迹象，保持发动机运转，检查并确认发动机冷却风扇的运作。若风扇不运作，停止发动机。

4. 检查水泵驱动皮带是否缺失。若无缺失，检查皮带是否拉紧。若皮带没有任何问题，则检查发动机冷却液是否从散热器、软管或车底泄漏(若使用空调，停车时从车底部流出冷却水是正常现象)。

警告

当发动机工作时，使头发、手和衣物远离运动部件，如风扇和传动皮带等，以免人员受伤。

5. 若水泵传动皮带损坏或冷却液泄漏，即刻停止发动机并联络最近的授权HYUNDAI经销商。

警告

发动机过热时，切勿打开散热器盖。否则冷却液会喷出散热器外导致严重烫伤。

6. 若未能找到发动机过热的原因，等到发动机冷却到正常温度。如果已流失冷却液，向水箱中小心充填冷却液至液位上升到标记的一半位置。
7. 要小心进行操作，留意是否持续有过热迹象。若再次发生过热，联络授权的HYUNDAI经销商。

警告

发动机冷却液的过量损耗表明冷却系统存在泄漏，必须由授权的HYUNDAI经销商检查。

轮胎充气压力监测系统(TPMS)(如有配备)



- (1) 轮胎充气压力低警告灯
- (2) TPMS 故障警告灯
- (3) 低压轮胎位置指示灯(如有配备)

应每月在轮胎冷态并根据车辆标牌或轮胎充气压力标签上的车辆制造商推荐充气压力标准给轮胎充气的状态下检查每个轮胎，包括备胎(如有提供)。(如果您车辆的轮胎中有与车辆标牌或轮胎充气压力标签上指定轮胎尺寸不同的轮胎，您应确定这些轮胎的正常轮胎充气压力。)

作为附加的安全功能，在您的车辆上配备了轮胎充气压力监测系统(TPMS)，TPMS在您车辆的一个或多个轮胎充气压力明显不足时点亮轮胎充气压力低警告灯。

因此，轮胎充气压力低警告灯亮时，应尽快停车并检查轮胎。然后给轮胎充气至正常轮胎充气压力。在轮胎充气压力明显不足的情况下驾驶车辆会导致轮胎过热并引起轮胎故障。轮胎充气压力低也会降低燃油效率和胎面寿命，影响车辆的操纵性和停车能力。

请注意，TPMS不能替代正常的轮胎保养，驾驶员有责任维持正确轮胎充气压力，即使轮胎充气不足的情况没有达到触发TPMS轮胎充气压力低警告灯亮的标准。

您车辆也配备了指示系统工作不正常的TPMS故障警告灯。TPMS故障警告灯由独立的警告灯提供，此警告灯在亮时显示“TPMS”符号。故障警告灯亮时，系统不能检测低压轮胎或按期望发出轮胎充气压力低信号。

导致出现TPMS故障的原因很多，包括安装更换件及轮胎或车轮换位等，这都能阻碍TPMS正常工作。更换车辆上的一个或多个轮胎及车轮后，一定要检查TPMS故障警告灯，确保更换件或轮胎或车轮换位操作后TPMS继续正常工作。

* 参考

如果TPMS、轮胎充气压力低警告灯在点火开关转至“ON”位置或发动机运转时没有亮约3秒钟，或他们在亮约3秒钟后仍亮，将车辆送交最近的HYUNDAI授权经销商进行检修。



轮胎充气压力低警告灯



低压轮胎位置指示灯

轮胎充气压力监测系统警告灯亮时，说明您车辆的一个或多个轮胎充气压力不足。低压轮胎位置指示灯(辅助装置)通过点亮LCD显示屏(如有配备)上对应的位置指示哪个轮胎明显充气不足。

如果两个警告灯中的任意一个亮，立即降低车速，避免急转弯并要提前意识到延长制动距离。应尽快停车并检查轮胎。

按车辆标牌或驾驶席侧中央立柱外板上的轮胎充气压力标签所示给轮胎充气至适当压力。如果您不能到达服务站或轮胎不能持有最新添加的空气，用备胎更换低压轮胎。

轮胎充气压力低警告灯和低压轮胎位置指示灯保持亮，直到您维修和更换车辆上的低压轮胎。

* 参考

备胎没有配备轮胎充气压力传感器。

⚠ 注意

如果轮胎充气压力是在温暖气候里调整到规定轮胎充气压力的，在冬季或寒冷季节，轮胎充气压力低警告灯会亮。这不表示TPMS故障，因为降温导致了轮胎充气压力的成比例下降。

从温暖地区驱车到寒冷地区或从寒冷地区驱车到温暖地区以及室外温度非常高或非常低时，应检查轮胎充气压力并调整轮胎充气压力到规定的轮胎充气压力。

警告 - 轮胎充气压力低时损坏

如果轮胎充气压力明显低，会导致车辆不稳定和车辆控制不良，还会延长制动距离。

在轮胎充气压力低的状态继续驾驶车辆会导致轮胎过热和故障。

TPMS**TPMS (轮胎充气压力监测系统)故障警告灯**

TPMS故障警告灯在轮胎充气压力监测系统有故障时亮并持续亮，系统能在系统故障的同时正确检测充气压力不足警告，然后点亮TPMS警告灯和轮胎充气压力低警告灯。如果前左传感器失效，TPMS警告灯亮。但如果前右、后左或后右轮胎充气压力不足，轮胎充气压力低警告灯和低压轮胎位置指示灯也会与TPMS警告灯一起亮。

尽快请HYUNDAI授权经销商进行检修以确定故障原因。

注意

- 如果车辆在电源线或无线电发射机周围行驶，如在警察局、政府和公共办公室、广播站、军事设施、飞机场或发射塔等附近行驶，TPMS故障警告灯也许会亮，因为这些地方会干扰轮胎充气压力监测系统(TPMS)的正常工作。
- 如果在车辆上安装防滑链，或在车内使用某些独立电子设备，如笔记本电脑、移动电话充电器、远程启动或导航系统等，可能导致TPMS故障警告灯亮。这可干扰轮胎充气压力监测系统(TPMS)的正常工作。
- 如果有失效轮胎传感器，TPMS能在您驱车驶近另一辆也配备TPMS的车辆时暂时记忆更换件传感器。偶尔，这会暂时延迟TPMS故障警告灯的点亮时期。

更换配备TPMS的轮胎

如果发生爆胎，轮胎充气压力低警告灯和低压轮胎位置指示灯亮。请尽快请HYUNDAI授权经销商维修爆胎或用备胎更换爆胎。

注意

禁止使用自封式维修密封剂维修充气压力低的轮胎和/或给充气压力低的轮胎充气，此轮胎密封胶会损坏轮胎充气压力传感器。如果使用，必须更换轮胎充气压力传感器。

每个车轮都配备了一个轮胎充气压力传感器，此轮胎充气压力传感器装配在气门杆后的轮胎内侧，您必须使用TPMS特定车轮。建议您一定要尽快请HYUNDAI授权经销商维护轮胎。

备胎没有配备轮胎充气压力监测传感器。使用备胎更换充气压力低的轮胎时，轮胎充气压力低警告灯和低压轮胎位置指示灯会熄灭，TPMS警告灯在重新启动后，在持续行驶20分钟内亮。

TPMS警告灯持续亮直到给配备轮胎监测传感器的原厂轮胎重新充气到规定压力并重新安装到车辆上，再驾车行驶几分钟。一旦给充气压力低的轮胎重新充气到规定压力并安装到车辆上，TPMS故障警告灯、轮胎充气压力低警告灯和低压轮胎位置指示灯在驾车行驶几分钟内熄灭。

如果警告灯在几分钟后不熄灭，请咨询HYUNDAI授权经销商。

您不能通过简单地观察识别充气压力低的轮胎，一定要使用优质轮胎充气压力表测量轮胎的充气压力。请注意，轮胎热态时(经历过行驶)的轮胎充气压力测量值比轮胎冷态时(车辆停放时间至少3小时，这3小时中行驶距离不超过1.6km(1英里))的轮胎充气压力测量值高。

测量充气压力前使轮胎冷却下来，按规定轮胎充气压力进行充气前一定要确定轮胎处于冷态。

冷态轮胎指车辆已停放3小时，并在这3小时中行驶距离不超过1.6km(1英里)。

 **注意**

- 如果车辆配备轮胎充气压力监测系统，不要使用轮胎密封胶。液态密封胶会损坏轮胎充气压力传感器。
- 为了正确监测充气轮胎，在4个车轮的每个车轮上一对一精确配备了4个轮胎充气压力监测传感器。
在车辆内包括备胎上应不要配备其它传感器，因为这会导致系统不能正确监测充气轮胎。

 **警告 - TPMS**

- TPMS不能向您提供由钉子或路面碎片等外部因素导致的严重轮胎损坏和突发轮胎损坏的警告。
- 如果您感觉车辆不稳定，立即从加速踏板上将脚移开，逐渐轻踩制动踏板，将车辆慢慢移动到脱离公路的安全地方。

 **警告 - 保护 TPMS**

窜改、改装或禁用轮胎充气压力监测系统(TPMS)部件会干扰系统向驾驶员警告轮胎充气压力低的状态和/或TPMS故障的能力。窜改、改装或禁用轮胎充气压力监测系统(TPMS)部件会导致这些车辆部件丧失保修权。

爆胎

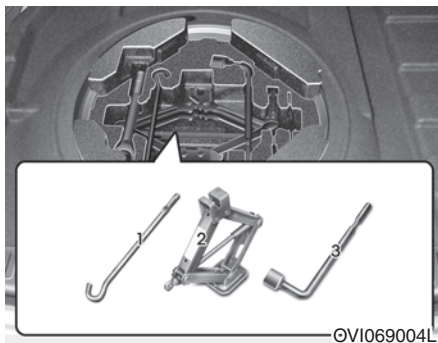

千斤顶和工具

千斤顶、千斤顶手柄、车轮螺母扳手储存在行李舱内。向上拉行李箱盖，可拿到这些工具。

- (1) 千斤顶手柄
- (2) 千斤顶
- (3) 车轮螺母扳手

千斤顶使用说明

千斤顶只供紧急换胎时使用。为了防止千斤顶在车辆行驶中发出“咔嗒”声，要正确储存千斤顶。遵守千斤顶使用说明，减少人体受伤的可能性。

警告 - 更换轮胎

- 切勿在公路或大道的行车道上进行车辆维修。
- 换胎之前应完全离开车道并将车辆停靠在路肩上。应在平坦坚硬的地面上使用千斤顶，如果您在路边找不到平坦坚硬的地方，请呼叫拖车服务公司来帮忙。

(继续)

(继续)

- 确认车辆上的前、后千斤顶位置；切勿使用保险杠或其它部位来进行千斤顶支撑操作。
- 车辆很可能从千斤顶上滑落，导致严重伤害或死亡。
- 禁止进入由千斤顶支撑的车辆底部。
- 切勿在用千斤顶顶起车辆时启动或运转发动机。
- 在用千斤顶顶起车辆时，禁止车内乘坐人员。
- 确定儿童远离公路和将要用千斤顶顶起的车辆，位于安全的地方。



©VI069005

拆卸和储存备胎

逆时针转动备胎固定蝶形螺栓。
按拆卸的相反顺序固定存放备胎。
为了防止车辆行驶中备胎和工具发出“咔嗒”声，应正确固定存放。

⚠ 注意

拆卸或储存备胎时，不要碰撞到蓄电池。
碰撞蓄电池会导致电路故障。



©VI069001L

轮胎更换

1. 把车停在平坦地面上并牢固设置驻车制动装置。
2. 把自动变速器的变速杆挂到P(驻车)档。
3. 打开危险警告闪光灯。

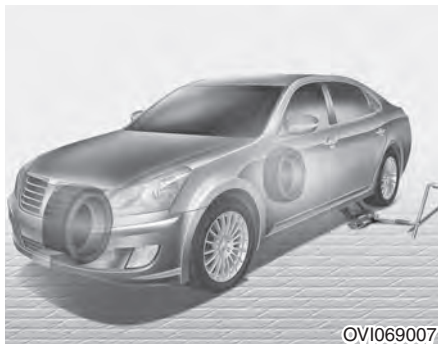

4. 从车上取出车轮螺母扳手、千斤顶、千斤顶手柄及备胎。
5. 在用千斤顶支起的对角线位置车轮的前后垫木块。

⚠ 警告 - 更换轮胎

- 为了避免车辆在换胎时移动，一定要完全设置好驻车制动装置并在要更换的轮胎对角线位置的车轮下垫木块。
- 建议在车辆的车轮处垫木块并禁止人员留在用千斤顶顶起的车辆上。



6. 每次向逆时针方向转动每个轮胎螺母一圈来松动轮胎螺母，但在轮胎离地之前不要拧下螺母。



7. 把千斤顶放在最接近被换的轮胎的前顶起部位或后顶起部位，把千斤顶放在车架下的指定位置。顶起部位是焊接到车架上、通过两个凸舌和一个隆起点来指引千斤顶的平板。

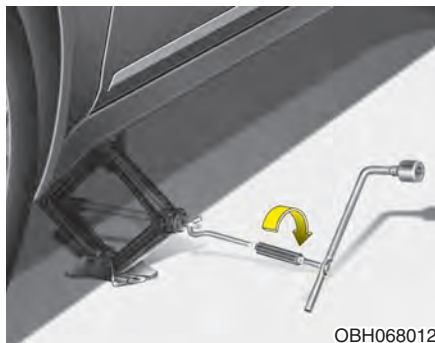

8. 把千斤顶手柄插入千斤顶并顺时针旋转。举升车辆直到轮胎离地，离地间隙约30mm(1.2in)。拆卸车轮螺母前，确认车辆平稳，并且没有滑动或移动的危险。

9. 拧松车轮螺母，然后用手拧下。拉动车轮使车轮滑出双头螺栓并将其平放，以免滚动。把车轮放到轮毂上，抬起备胎对正孔与双头螺栓并把车轮装到双头螺栓上。如果此项操作太困难，轻轻将车轮叩入，并使车轮的上孔与上部双头螺栓对齐。然后来回轻摆车轮，直到车轮能装到其它双头螺栓上为止。

⚠ 警告 - 千斤顶顶起部位

为了减少受伤可能性，只允许使用车辆上提供的千斤顶并选择正确的顶起位置，切勿在车辆的其它部位上执行千斤顶支撑作业。

警告

车轮可能有尖棱，因此应小心处理，以免发生严重伤害。安装车轮前，确认轮毂或车轮里没有任何物体（例如泥土、焦油、砂砾等等），这些物体会妨碍车轮固定装配在轮毂上。

如果有这些物体，请清理干净。如果车轮和轮毂之间的装配表面无法良好接触，可能会使车轮螺母松动并导致掉轮，掉轮会导致车辆失去控制，造成严重伤害或死亡。

10. 要重新安装车轮，应把它放在双头螺栓上，把车轮螺母置于双头螺栓上并用手拧紧。安装车轮螺母时，应将车轮螺母的小直径末端朝内。轻轻摇动轮胎，即可确认轮胎是否已完全固定，然后用手指再次尽可能拧紧螺母。
11. 按逆时针方向转动车轮螺母扳手，将车辆放回地面。



然后按照图示顺序拧紧车轮螺母。确认套筒完全套上螺母。切勿站在扳手的把手上或在扳手的把手上使用一个延长管。需紧固车轮的所有螺母，并再次检查所有螺母的紧固情况。更换车轮后，为了保证扭矩适当，尽快让授权的HYUNDAI经销商按规定扭矩紧固车轮螺母。

车轮螺母拧紧扭矩：
钢制车轮及铝合金制车轮：
9~11 kg·m (65~79 lb·ft)

如果有轮胎压力表，拧下气门盖并检查气压。若气压比规定压力低，减速行驶到最近维修站并将轮胎充气至规定压力。如果轮胎压力过高，应调整到规定压力。检查或调整气压后需重新安装气门盖，若不安装气门盖，可能导致轮胎漏气。如果丢失气门盖，尽快购买新气门盖并安装。更换轮胎后，将爆胎紧固在适当位置并将千斤顶和工具放回它们的储存位置。

 **注意**

车辆的车轮螺母、双头螺栓有公制螺纹。拆卸车轮时，必须把拧下的螺母重新安装回去。如果要更换，应使用有公制螺纹和相同倒角配置的螺母。如果在公制双头螺栓上安装无公制螺纹的螺母，则不能正确地把车轮安装在轮毂上，并且会损坏双头螺栓，导致需要更换此螺栓。

注意大多数车轮螺母没有公制螺纹。安装从零件市场购买的车轮螺母或车轮之前小心检查螺纹类型，如有疑问，请向授权的HYUNDAI经销商咨询。

 **警告 - 车轮双头螺栓**

如果双头螺栓损坏，则双头螺栓会失去固定车轮的能力，这会导致车轮失控并可能发生碰撞，导致严重伤害。

避免千斤顶、千斤顶手柄、车轮螺母扳手及备胎在车辆行驶当中发出“咔嗒”的声音，应正确的存储它们。

 **警告 - 备胎压力不足**

安装备胎后，应尽快检查其充气压力。如有必要，调整至规定压力。参考第8章的“轮胎和车轮”。

拖吊

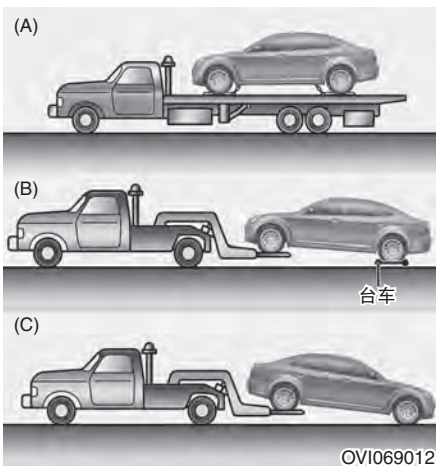

在车辆后轮着地(没有车轮台车), 前轮离地的情况下可以拖车。

如果某个承载车轮或悬架部件损坏或者在前轮着地的情况下拖吊车辆, 应在前轮下使用车轮台车。

当使用商售拖吊卡车拖车且不使用车轮台车进行拖吊时, 应举升车辆前轮而不是后轮。

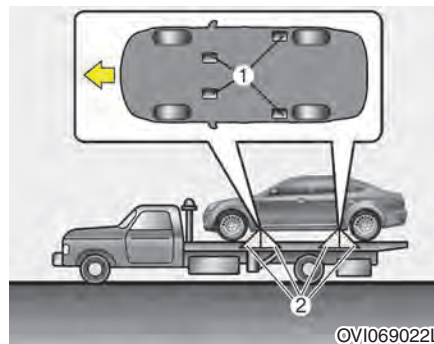

* 参考

如图(A)所示拖吊车辆时, 应如图示把绳索牢固在车辆的拖吊挂钩(1)上。

如果使用链条或绳索系住车辆, 角度(2)必须为45°。

不要过度紧固捆绑装置, 这会损坏车辆。

拖吊服务

需要紧急拖吊时, 我们建议您将此项工作交由授权的HYUNDAI经销商或商业拖吊卡车服务公司来进行。唯有使用正确的举升和拖吊程序才能避免损坏车辆, 推荐您使用车轮台车或平板装置。

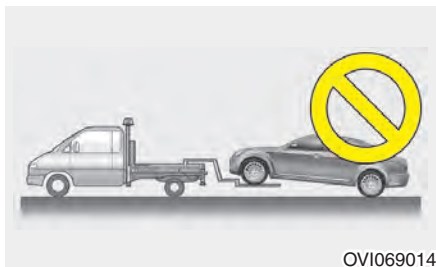

在没有车轮台车情况下的紧急拖车时：

1. 将发动机启动/停止按钮置于ACC位置。
2. 把变速器的变速杆挂到N(空档)位置。
3. 释放驻车制动装置。

注意

如果没有把变速器的变速杆挂到N(空档)档，会导致变速器内部损坏。

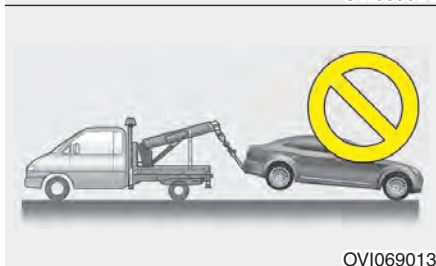

注意

- 不要在后轮着地的情况下朝后拖吊车辆，否则会损坏车辆。
- 不要用吊钩式设备来拖吊车辆，需使用车轮升降机或平板装置。

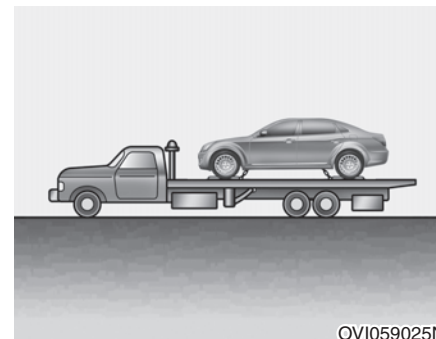

注意

如果悬架空气弹簧内没有空气时ECS警告灯亮，车辆高度较低。此时不要驾驶车辆以免车辆被路面突出物划伤。拖吊车辆到授权的HYUNDAI经销商处进行检修，如图示拖吊车辆。

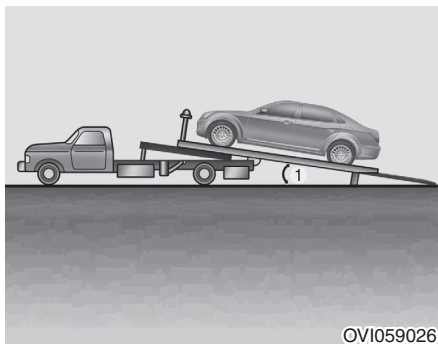

把车辆放在台车上时，角度(1)要小于6°。

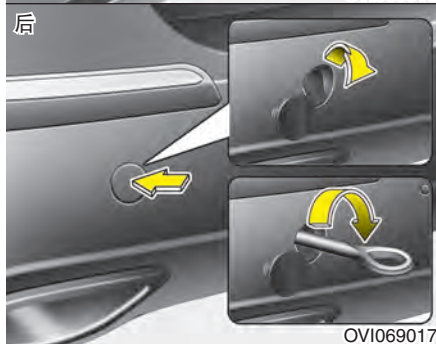
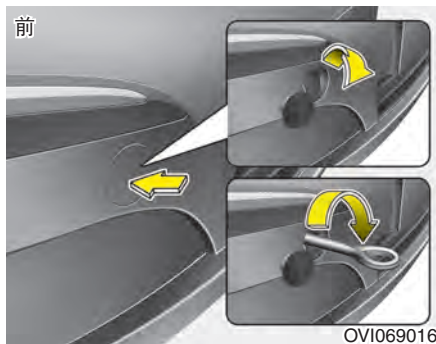

3. 要安装拖吊挂钩，可把拖吊挂钩顺时针旋入孔中直到拖吊挂钩完全固定不动为止。
4. 使用后拆卸拖吊挂钩并安装盖。

可拆卸的拖吊挂钩(如有配备)

1. 打开行李箱盖，从工具箱中拆卸拖吊挂钩。
2. 通过按下前后保险杠盖下部拆卸孔盖。

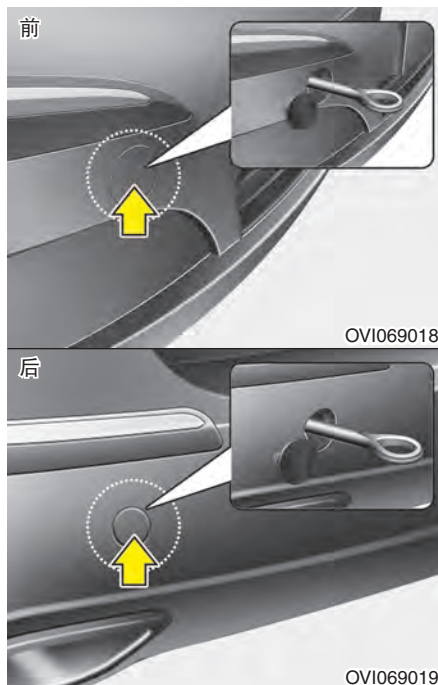

紧急拖吊

如果必须拖吊，我们建议您将此工作交由授权的HYUNDAI经销商或商业拖吊卡车服务公司来进行。

如果在紧急情况中没有适用的拖吊装置，则可以暂时使用紧固在车辆前部(或后部)下方的紧急拖吊挂钩上的钢索或链子来进行拖吊，拖吊时要保持高度警惕。驾驶人员需在拖吊的车辆驾驶座上操纵方向盘和制动装置。

只能在硬面公路上进行短距离且低速的拖车操作且必须在车轮、车桥、传动系、方向盘和制动装置的状态都良好时使用这种方式拖车。

- 当车轮卡在泥浆、沙石里或处于其车辆不能依靠自身动力驶出的状态时不要企图使用拖吊挂钩拖车。
- 避免被拖车辆比执行拖车操作的车辆重。
- 两辆车中的驾驶员应频繁互通信息。

⚠ 注意

- 在拖吊挂钩上连接拖吊带。
- 使用拖吊挂钩以外的车辆部分进行拖吊可能损坏您的车身。
- 拖吊车辆仅能使用规定的钢索或链子，把规定的钢索或链子牢固地紧固在拖吊挂钩上。
- 进行紧急拖车前，检查并确定挂钩没有断裂或损坏。
- 把拖吊用钢索或链子紧固在挂钩上。
- 不要猛拉挂钩，应施加稳定且均匀的力。
- 为了避免损坏挂钩，不要从侧面或以垂直角拉车辆，一定要向前直拉。

⚠ 警告

拖车时保持高度警惕。

- 避免突然起动或使用不稳定地驾驶方式，因为这会在紧急拖吊挂钩、拖车钢索或链子上施加过多的应力。紧急拖吊挂钩、拖车钢索或链子会断裂并导致严重伤害或损坏。
- 如果不能移动停止的车辆，不要强行继续拖车。请向授权的HYUNDAI经销商或商业拖吊卡车服务公司寻求帮助。
- 拖车时，请尽量直线前进。
- 在拖车过程中应远离车辆。

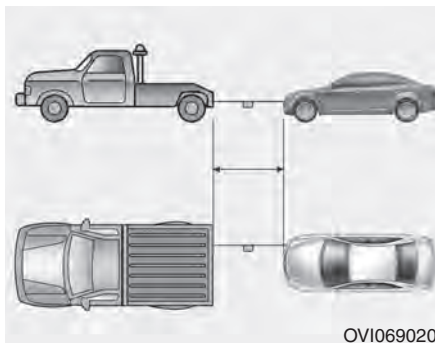

- 拖吊带长度应小于5m(16英尺)。在拖吊带中间系上白色或红色布(约30cm(12英寸))，以便识别。
- 小心驾驶，避免拖吊带在拖车中松弛。

紧急拖吊注意事项

- 将发动机启动/停止按钮置于ACC位置从而使方向盘处于开锁状态。
- 将变速器的变速杆挂到N(空档)位置。
- 释放驻车制动装置。
- 踩制动踏板时应施加比平常更大的力，因为制动踏板的性能已降低。
- 由于动力转向系统不工作，所以需要更大的转向力。
- 如果在长下坡行驶，制动器可能过热并且制动性能降低，应经常停车冷却制动器。

⚠ 注意 - 自动变速器

- 如果拖吊车辆时所有的四个车轮都着地，只能从车辆的正面拖车。确定变速器在空档。一定要把点火开关置于ACC位置确保方向盘处于未锁定状态。驾驶人员必须在被拖吊的车内操作方向盘和制动装置。
- 为了避免严重损坏自动变速器，拖吊时限制车速不得超过15km/h，行驶距离不得超过1.5km。
- 拖吊前检查自动变速器油是否从车底漏出。如果自动变速器油泄漏，则必须使用平板装置或拖吊台车。

发动机室 / 7-2
保养服务 / 7-4
车主保养 / 7-5
周期保养时间表 / 7-7
周期保养项目的说明 / 7-14
发动机机油 / 7-17
发动机冷却水 / 7-18
制动油 / 7-21
动力转向油 / 7-22
喷水器液 / 7-23
空气滤清器 / 7-24
空调滤清器 / 7-26
雨刮器刮片 / 7-28
蓄电池 / 7-31
轮胎和车轮 / 7-34
保险丝 / 7-44
灯泡 / 7-55

车辆保养

7

外观保养 / 7-65
废气排放控制系统 / 7-71

发动机室

■ 3.8 发动机

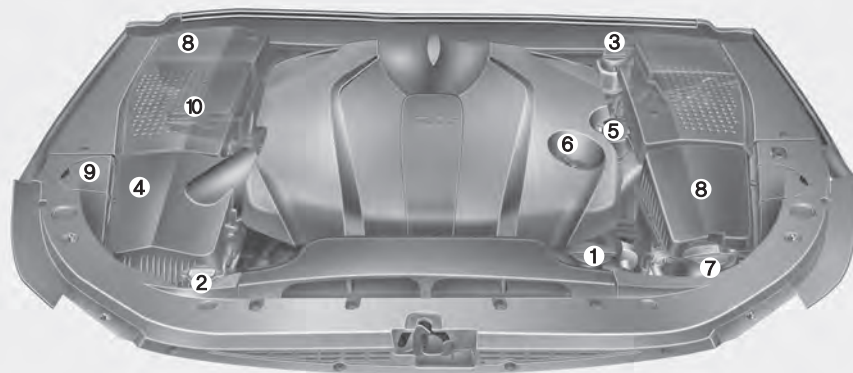

1. 发动机水箱
2. 散热器盖
3. 制动油储油箱
4. 空气滤清器
5. 发动机机油尺
6. 发动机机油加油口盖
7. 挡风玻璃喷水器液储液箱
8. 保险丝盒
9. 动力转向油储油箱
10. 跨接起动连接器

※ 实际的车内发动机室可能与图示不同。
本车辆蓄电池在行李箱内。

OBH011100

■ 5.0 发动机



1. 发动机水箱
2. 散热器盖
3. 制动油储油箱
4. 空气滤清器
5. 发动机机油尺
6. 发动机机油加油口盖
7. 挡风玻璃喷水器液储液箱
8. 保险丝盒
9. 动力转向油储油箱
10. 跨接起动连接器

※ 实际的车内发动机室可能与图示不同。
 本车辆蓄电池在行李箱内。

OBH011101

保养服务

进行任何保养或检查时都要非常小心，以免损伤车辆或导致自己受到伤害。

如果您对检查或维修车辆工作有疑问，强烈建议将此工作交由授权的HYUNDAI经销商执行。

经授权的HYUNDAI经销商有原厂训练的合格技术员及HYUNDAI原厂部件，能保证正确修理车辆。专家建议，为了确保维修质量，请将维修工作交由授权的HYUNDAI经销商执行。

不适当、不完全或不充分的维修可能造成车辆功能上的故障，从而导致车辆损坏、发生意外事故或造成人员伤害。

车主的责任

* 参考

保养服务和记录的保存是车主的责任。

车主应保存保养记录，并依照接下来几页的周期保养时间表进行正确的保养。可利用此记录连同维修与保养申请书向HYUNDAI申请保修服务。

详细的保修信息在服务登记卡中。

由保养不正确或缺乏保养导致的维修和调整请求不在保修范围内。

我们建议在授权的HYUNDAI经销商处进行这些保养和维修操作。授权的HYUNDAI经销商符合HYUNDAI高服务质量标准并能向HYUNDAI公司寻求技术支持，从而能向您提供较高水平的服务满意度。

车主保养预防措施

不正确或不完整的维修可导致很多故障，本章只对容易进行保养的项目提供说明。如本章前面所述，有些程序只允许由授权的HYUNDAI经销商使用专用工具来执行。

* 参考

保修期内车主的不正确保养会影响保修内容。详细信息请查看提车时各自拿到的服务登记卡。如果不能确定某些维修或保养程序，请将此工作交由授权的HYUNDAI经销商进行。

车主保养

以下所列是车主或授权的HYUNDAI经销商应频繁对车辆进行的检查和检验程序，有助于确保行车安全与操作可靠。

发现任何不正常现象，都应尽快请经销商检查。

这些车主保养检查通常不在保修范围内，您应支付使用的工时、部件和润滑油费用。

警告 - 保养作业

- 进行车辆保养作业是有危险性的。在进行某些保养程序时可能会受到严重伤害，如果缺乏进行作业充足的保养知识与经验或没有合适的工具和设备，应将此工作交由授权的HYUNDAI经销商进行。
- 发动机运转时，在发动机盖下方作业是非常危险的。尤其佩戴珠宝首饰或穿着宽松衣服时更危险，这些物品可能被转动部件卷入而造成伤害。因此，若要在发动机运转的情况下在发动机盖下方作业，应确定在靠近发动机或冷却风扇之前取下所有珠宝首饰（特别是戒指、手镯、手表和项链）与所有领带、围巾及其它类似的宽松衣服。

车主保养程序

当停车加油时：

- 检查发动机机油量。
- 检查储水箱内的冷却水量。
- 检查挡风玻璃喷水器液位。
- 检查轮胎充气压力是否不足。

警告

在发动机处于热态时，检查发动机冷却水位要小心。因为热的冷却水和蒸汽会在压力作用下喷出导致人员烫伤或其他严重伤害。

车辆行驶时:

- 注意车辆排气的噪音或排气味道是否有变化。
- 检查方向盘是否振动, 并注意转向力是否增加、方向盘是否松动及方向盘直前位置是否有变化。
- 注意车辆行驶在畅通平坦路面上时, 是否经常有轻微转向或跑偏现象。
- 当停车时, 倾听并检查是否有异常声音、跑偏、制动踏板行程增加或制动踏板“踩踏困难”等现象。
- 如果变速器工作中出现打滑或工作状态有变化, 应检查变速器油量。
- 检查自动变速器“P”(驻车)功能。
- 检查驻车制动装置。
- 检查车辆下方是否有漏液现象(空调系统在使用中或使用后滴水是正常现象)。

至少每月一次:

- 检查发动机冷却水储水箱的水位。
- 检查所有室外灯的工作状态, 包括制动灯、转向信号灯与危险警告闪光灯。
- 检查所有轮胎包括备胎的充气压力。

至少每年二次

(例如每年的春季或秋季):

- 检查散热器、加热器和空调软管是否泄漏或损坏。
- 检查挡风玻璃喷水器的喷射情况与雨刮器的操作情况, 并用干净的布沾上喷水器液清洁雨刮器片。
- 检查大灯校正情况。
- 检查消音器、排气管、护罩与固定夹。
- 检查肩部/腹部安全带的磨损和功能。
- 检查轮胎是否磨损或车轮螺母是否松动。

至少每年一次:

- 清洁车体与车门排放孔。
- 润滑车门铰链并检查发动机盖铰链。
- 润滑车门与发动机锁扣和扣环。
- 润滑车门橡胶密封条。
- 检查空调系统。
- 检查动力转向油量。
- 检查并润滑自动变速器的链杆系和控制。
- 检查蓄电池和端子。
- 检查制动器油量。

周期保养时间表

如果车辆在正常状况下行驶而无下列状况，按照日常保养时间表进行保养。如果出现下列某个状况，则按照恶劣行驶条件下的保养时间表进行保养。

- 重复短距离行驶。
- 行驶在多尘或多沙的地区。
- 行驶时频繁制动。
- 行驶在有盐粉或其它腐蚀性物质的地区。
- 行驶在不平路面或泥路。
- 行驶在多山地区。
- 怠速运转或低速行驶时间过长。
- 长期在低温或过度潮湿的气候下行驶。
- 天气温度超过32°C(90°F)时，50%以上的车程行驶在交通严重堵塞的市内公路上。

如果车辆在上述情况下行驶，应比日常保养时间表更频繁地执行检查、更换或重新注入操作。96个月或120,000km(80,000英里)后再恢复到先前的保养周期。

日常保养时间表

保养项目	保养周期	月数或行驶距离，以先到达者为准							
	月数	12	24	36	48	60	72	84	96
	英里×1,000	10	20	30	40	50	60	70	80
	公里×1,000	15	30	45	60	75	90	105	120
驱动皮带 *1			I		I		I		I
发动机机油和机油滤清器 *2		每5,000km或6个月时更换							
添加燃油添加剂 *3		每5,000 km或6个月							
空气滤清器		R	R	R	R	R	R	R	R

I : 检查，如有必要进行调整、修正、清洁或更换。

R : 更换或补充。

*1 : 检查，必要时修正或更换。

*2 : 每500km(350英里)或开始长途旅行前检查发动机机油量和泄漏情况。

*3 : 如果没有符合欧洲燃油标准(EN228)的包括燃油添加剂的汽油或等效品，推荐一种添加剂。可从HYUNDAI授权经销商处获得添加剂以及相关添加剂使用信息。禁止混合其它添加剂。

日常保养时间表(续)

保养项目	保养周期	月数或行驶距离, 以先到达者为准							
	月数	12	24	36	48	60	72	84	96
	英里×1,000	10	20	30	40	50	60	70	80
	公里×1,000	15	30	45	60	75	90	105	120
火花塞	每165,000km或120个月更换 *4								
气门间隙(3.8L) *4, *5							I		
蒸气软管及燃油箱盖					I				I
活性炭罐、碳罐滤清器		I	I	R	I	I	R	I	I
真空软管		I	I	I	I	I	I	I	I
燃油滤清器 *6			I		R		I		R
燃油软管、软管和接头					I				I
冷却系统	每天检查“冷却水位和泄漏情况” 更换驱动皮带或正时皮带时检查“水泵”								

I : 检查, 如有必要进行调整、修正、清洁或更换。

R : 更换或补充。

*4 : 为了便利, 在您保养其它项目时优先于此项目的保养周期更换此项目。

*5 : 检查气门噪音和发动机振动是否过大, 如有必要进行调整。应由授权的HYUNDAI经销商执行此操作。

*6 : 燃油滤清器是免保养部件, 但定期保养周期表推荐根据燃油质量进行定期检查。如果存在一些重要的安全问题, 如燃油流量限制、振动、动力损失、起困难等, 无论定期保养周期如何, 都要立即更换燃油滤清器, 详细情况请咨询HYUNDAI授权经销商。

车辆保养

日常保养时间表(续)

保养项目	保养周期	月数或行驶距离，以先到达者为准							
	月数	12	24	36	48	60	72	84	96
	英里×1,000	10	20	30	40	50	60	70	80
	公里×1,000	15	30	45	60	75	90	105	120
发动机冷却水 *7	初次，在200,000km或10年时更换； 此后，每40,000km或24个月更换*8								
蓄电池状态	I	I	I	I	I	I	I	I	I
所有电气系统		I			I		I		I
制动管路、软管和接头	I	I	I	I	I	I	I	I	I
制动踏板			I		I		I		I
驻车制动装置			I		I		I		I
制动器油	I	I	I	I	I	I	I	I	I
盘式制动器和摩擦衬块	I	I	I	I	I	I	I	I	I
动力转向油和软管	I	I	I	I	I	I	I	I	I
EHPS 电动泵和软管	每20,000km检查								

I : 检查，如有必要进行调整、修正、清洁或更换。

R : 更换或补充。

*7 : 添加冷却水时，车辆只能使用去离子水或软水，禁止在出厂时添加的冷却水中混合硬水。冷却水混合物不当会导致严重故障或发动机损坏。

*8 : 为了便利，在您保养其它项目时优先于此项目的保养周期更换此项目。

日常保养时间表(续)

保养项目	保养周期	月数或行驶距离，以先到达者为准							
	月数	12	24	36	48	60	72	84	96
	英里×1,000	10	20	30	40	50	60	70	80
	公里×1,000	15	30	45	60	75	90	105	120
转向齿条、连杆机构与防尘套		I	I	I	I	I	I	I	I
传动轴和防尘套			I		I		I		I
轮胎(压力与胎面磨损)		I	I	I	I	I	I	I	I
前悬架球节		I	I	I	I	I	I	I	I
车身和底盘上的螺栓和螺母		I	I	I	I	I	I	I	I
空调制冷剂(如有配备)		I	I	I	I	I	I	I	I
空调压缩机(如有配备)		I	I	I	I	I	I	I	I
空调滤清器(如有配备)		R	R	R	R	R	R	R	R
自动变速器油		免检查，免维修。							
排气系统			I		I		I		I
后差速器油 *9					I				I
传动轴			I		I		I		I

I : 检查，如有必要进行调整、修正、清洁或更换。

R : 更换或补充。

*9 : 无论何时后差速器油浸水，都应更换后桥油。

恶劣行驶条件下的保养时间表

在环境恶劣的情况下行驶，必须更频繁地维护下列项目。

可参考下表提供的适当保养周期。

R：更换

I：检查，必要时进行调整、修正、清洁或更换

保养项目	保养操作	保养周期	行驶环境
发动机机油和发动机机油滤清器	R	每5,000km或6个月	A, B, C, D, E, F, G, H, I, J, K
空气滤清器	I	根据行驶条件更频繁地检查	C, E
火花塞	R	根据行驶条件更频繁地更换	A, B, H, I
转向齿条、连杆机构与防尘套	I	根据行驶条件更频繁地检查	C, D, E, F, G
自动变速器油	R	每100,000km	A, C, D, E, F, G, H, I
前悬架球节	I	根据行驶条件更频繁地检查	C, D, E, F, G
盘式制动器、制动衬块、制动钳和转子	I	根据行驶条件更频繁地检查	C, D, E, G, H

保养项目	保养操作	保养周期	行驶环境
驻车制动装置	I	根据行驶条件更频繁地检查	C, D, G, H
驱动轴和防尘套	I	根据行驶条件更频繁地检查	C, D, E, F
后差速器油	R	每120,000 km	C, E, G, I, J
传动轴	I	每15,000km或12个月	C, E
空调滤清器(如有配备)	R	根据行驶条件更频繁地更换	C, E

恶劣行驶环境

A : 重复短距离行驶

B : 长时间怠速运转

C : 在多尘、起伏路面上行驶

D : 在有盐粉或其它腐蚀性物质的地区或寒冷气候下的行驶

E : 在多沙地区行驶

F : 天气温度超过32°C(90°F)时, 50%以上的车程行驶在交通严重堵塞的市内公路上

G : 在山区行驶

H : 拖吊车辆

I : 把车辆当巡逻车、出租车、商用车、拖车来使用

J : 车速超过170km/h

K : 频繁地反复停车和起步时。

周期保养项目的说明

发动机机油和滤清器

按照保养时间表中的定期保养间隔更换发动机机油与滤清器。如果在环境恶劣的情况下驾驶，需频繁的更换发动机机油和滤清器。

驱动皮带

检查所有驱动皮带是否有刮痕、裂缝、过度磨损或机油饱和，必要时请更换。

燃油滤清器

滤清器堵塞会限制驱动车辆的车轮速度，损坏排放系统并可导致出现多方面的问题如起困难等。如果聚积在燃油箱内的杂物过多，应更频繁地更换滤清器。

安装新的滤清器后，起动发动机几分钟并检查连接部位是否漏油。燃油滤清器应由授权的HYUNDAI经销商来安装。

燃油管路、燃油软管及连接部位

检查燃油管路、燃油软管及连接部位是否漏油或损坏，应由授权的HYUNDAI经销商来更换损坏或漏油的部件。

蒸气软管与燃油箱盖

按照保养时间表的规定间隔检查蒸气软管与燃油箱盖，正确更换任何损坏的蒸气软管与燃油箱盖。

真空曲轴箱通风软管 (如有配备)

检查通风软管表面是否有热变形和机械性损坏，橡胶硬且脆、裂缝、撕裂、切痕、磨蚀及过度膨胀表示变质。注意切勿让该软管表面接近排气歧管等高温源。

检查软管，并确定软管没有与热源、尖缘或移动的部件等可能导致热损坏或机械磨损的部件相接触。检查所有的软管连接处如夹子、连接器等，确定安装紧固，没有泄漏现象。如果发现变质或损坏现象，应立即更换软管。

空气滤清器

更换滤清器时，推荐您选用HYUNDAI正品空气滤清器。

火花塞

更换火花塞时应安装规定规格的新火花塞。

气门间隙(3.8L)

检查气门噪音与发动机振动是否过大，必要时调整。这项工作应由授权的HYUNDAI经销商执行。

冷却系统

检查冷却系统的部件如散热器、冷却水储液箱、软管及连接部位是否漏水或损坏，更换损坏的部件。

发动机冷却水

按照保养时间表的规定间隔更换冷却水。

自动变速器油

正常使用状态下不用检查自动变速器油。但在恶劣使用状态下，应由HYUNDAI授权经销商根据本章开始部分的保养规定更换自动变速器油。

* 参考

自动变速器油的颜色开始为红色。当行驶一段时间后，自动变速器油颜色开始变暗，这是正常现象，不能根据颜色变化来判断是否需要更换自动变速器油。

注意

使用非指定油液会导致变速器故障和失效，只能使用指定自动变速器油。
(参考第8章“推荐润滑油和容量”)

制动软管与管路

直观检查是否正确安装，是否有磨损、破裂、变质及泄漏的现象。更换变质或损坏的部件。

制动器油

检查制动器油储油箱中的制动油量。油量应在储油箱侧面“MIN”和“MAX”标记之间的位置。只能使用符合DOT3或DOT4规格的液压制动油。

转向器、连杆机构与防尘套/下臂球节

停车或停止发动机，检查方向盘的自由间隙是否过大。

检查连杆机构是否弯曲或损坏。检查防尘套和球节是否变质、裂缝或损坏，更换损坏的部件。

动力转向泵，皮带和软管

检查动力转向泵和软管是否漏油或损坏。若发现损坏或漏油的部件，即刻更换。检查动力转向皮带(或驱动皮带)是否有切痕、裂缝或过度磨损，以及是否有油渍并确认是否保持适当张力，必要时进行更换或调整。

驱动轴和防尘套

检查驱动轴、防尘套和夹紧装置是否裂缝、老化或损坏。更换损坏部件，必要时加润滑油。

空调制冷剂 (如有配备)

检查空调管路和连接部位是否泄漏或损坏。

制动盘、制动衬块、制动钳

检查制动衬块是否过度磨损，制动盘是否移位和磨损，以及制动钳是否漏油。

悬架装配螺栓

检查悬架连接部位是否松动或损坏，并按规定扭矩重新拧紧装配螺栓。

发动机机油



检查发动机油量

1. 一定要把车辆停在平坦地面上。
2. 启动发动机并让发动机达到正常工作温度。

3. 停止发动机并等待几分钟(约5分钟), 使机油流回油底壳。
4. 拉出油尺擦干, 然后完全插回去。

⚠ 警告 - 散热器软管

检查或添加发动机机油时要避免碰触散热器软管, 因为散热器软管很热, 会烫伤您。

5. 再拉出油尺检查油量, 油量应在F与L之间。

⚠ 注意

- 发动机油的添充不要过量, 否则会导致发动机损坏。
- 添加或更换发动机机油时禁止发动机机油喷洒在发动机上。如果发动机机油喷洒到发动机室内, 请立即擦去。



如果油量接近或在“L”位置, 应补充机油直到油量到达“F”位置, 千万不要过量。

使用漏斗协助注入新机油以免机油溅洒到发动机上。

仅使用规定的发动机机油。(参考第8章的“推荐润滑油和用量”。)



更换发动机机油和滤清器

请授权的HYUNDAI经销商根据本章开始部分的保养时间表更换发动机机油和滤清器。

警告

皮肤持续长时间接触用过的发动机机油，可能导致皮肤过敏或皮肤癌。使用含有化学物质的发动机机油能导致试验动物得癌症。所以处理完用过的机油后应立即用肥皂和温水彻底洗手，以保护皮肤。

发动机冷却水

高压冷却系统储水箱内出厂时已充入全年可使用的防冻冷却水。
每年至少在冬天临近前或行驶至较寒冷的地区前检查一次防冻液情况和冷却水量。

检查冷却水量

警告



拆卸散热器盖

- 千万不要在发动机工作或发动机热态时打开散热器盖，若打开可能导致冷却系统或发动机损坏，且喷出的热水或蒸汽可能造成人员严重受伤。
- 停止发动机并等到发动机冷却。拆卸散热器盖时要小心地用厚布盖住散热器盖周围，缓慢地逆时针转至第一个停止点，后退让冷却系统内的压力释放出来。当确定压力已释放完毕时，使用厚毛巾盖住散热器盖，继续逆时针转动拆卸散热器盖。
- 即使发动机不工作，也不可在发动机和散热器热态时拆卸散热器盖或排放塞。因为热水与蒸汽仍可能在压力作用下喷出，造成严重伤害。(继续)

警告



根据发动机冷却水温度、制冷剂压力和车速控制冷却风扇电机。冷却风扇电机有时在发动机不运转时也工作。在冷却风扇的叶片附近作业时，要保持高度谨慎，避免转动的风扇叶片伤及您。发动机冷却水温度下降时，电机自动停止运转，这是正常现象。如果车辆配备GDI发动机，冷却风扇电机会一直工作，直到您分离蓄电池负极导线。

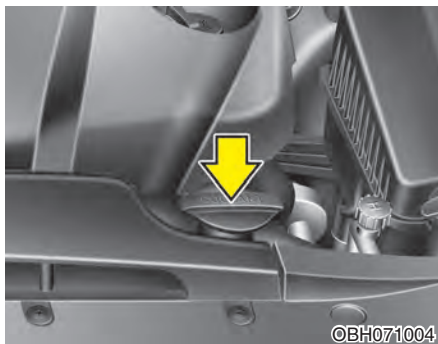

检查所有冷却系统软管和加热器软管的连接部位和状态，若有膨胀或变质则更换。

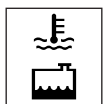

应在发动机冷却时将冷却水箱中的冷却水量添加到冷却水箱侧面的F和L标记之间。

如果冷却水量少，添加充足的蒸馏水(去离子水)，使之发挥充分的防冻与抗腐蚀保护性能，并使冷却水储液箱内的液位到达F位置，但不要过量。如果需要频繁补充，则应到授权的HYUNDAI经销商处检查冷却系统。

推荐的发动机冷却水

- 添加冷却水时，车辆只能使用去离子水或软水，禁止在出厂时添加的冷却水中混合硬水。冷却水混合物不当会导致严重故障或发动机损坏。
- 您车辆上的发动机有铝合金部件，应使用含有乙烯-乙二醇基的冷却水进行保护，以免产生腐蚀与冻结的现象。
- 千万不可使用含有酒精或甲醇的冷却水或将其与规定冷却水混合使用。
- 不要使用浓度超过60%或低于35%的防冻冷却水，否则将降低溶液功效。

有关其混合比例，请参阅下表。

室外温度	混合百分比(体积)	
	防冻液	水
-15°C (5°F)	35	65
-25°C (-13°F)	40	60
-35°C (-31°F)	50	50
-45°C (-49°F)	60	40

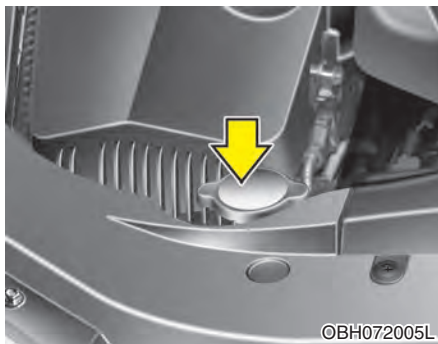

更换冷却水

请授权的HYUNDAI经销商根据本章开始部分的保养时间表更换冷却水。

⚠ 注意

重新添充冷却水前在散热器周围放置厚抹布或纺织物，以免溢流出的冷却水流入发动机部件如发电机内。

⚠ 警告 - 冷却水

- 不要在喷水器液储液箱内使用散热器冷却水或防冻剂。
- 把散热器冷却水喷到挡风玻璃上可能严重影响视野从而可能造成车辆失控或损坏漆面及车身装饰。

⚠ 警告



散热器盖

不可在发动机和散热器热态时拆卸散热器盖。因为热水与蒸汽仍可能在压力下喷出，而造成严重伤害。

制动油

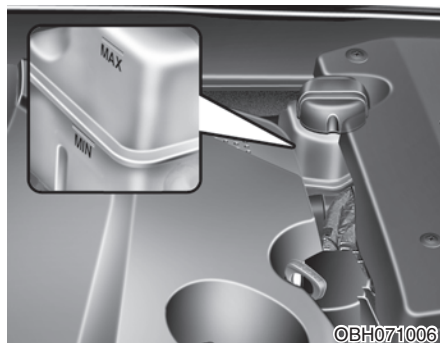

检查制动油量

定期检查储油箱内的油量。油量应在储油箱侧的MAX与MIN标记之间。

拆下储油箱盖及添加制动油之前，应完全清洁储油箱盖周围，以免制动油被污染。

如果油量太低，则添加制动油至MAX位置。油量会随着行车里程的增加而下降。这是与制动摩擦衬片的磨损有关的正常现象。如果油量过低，则应由授权的HYUNDAI经销商检查制动系统。

使用规定的制动油。(参考第8章的“推荐润滑油和用量”。)

不要将不同型号的制动油混合使用。

警告 - 制动油流失

如果制动系统需要频繁补充制动油，则应到授权的HYUNDAI经销商处检查车辆。

警告 - 制动油

更换或添加制动油时，应小心操作。切勿使制动油喷溅到眼中。如喷溅到眼中，立刻用大量清水冲洗，并尽快就医。

注意

千万不要让制动油接触车身漆面，否则会损坏漆面。不能保证长期暴露于空气中或长时间不使用的制动油的质量，因此不能使用，应适当处理掉。切勿添加不同类型的油。如果制动系统中掉入少量的矿物质油如发动机机油会损坏制动系统部件。

动力转向油

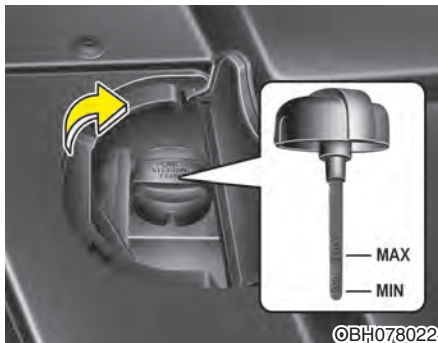

检查动力转向油量

定期在车辆处于平坦地面的情况下检查动力转向油储油箱内的油量。常温下油量应在油尺的“MAX”和“MIN”标记之间。

在添加动力转向油前，应完全清洁储油箱盖周围，以免污染动力转向油。
如果油量太低，则添加至MAX位置。

如果动力转向系统需要频繁添加动力转向油，则应由授权的HYUNDAI经销商检查车辆。

只能使用符合规定的动力转向油。(参考第8章的“推荐润滑油和容量”。)

检查动力转向软管

驾驶前，检查动力转向软管连接部位是否漏油、严重损坏和扭曲。

注意

- 为了避免损坏动力转向泵，不要在动力转向油量不足的状态长时间操作车辆。
- 不要在储油箱空时启动发动机。
- 添加动力转向油时，避免灰尘进入储油箱。
- 如果油量太少会使方向盘变的较沉重或使动力转向系统发出噪音。
- 使用不符合规定的动力转向油会降低动力转向系统的性能并导致动力转向系统损坏。

喷水器液

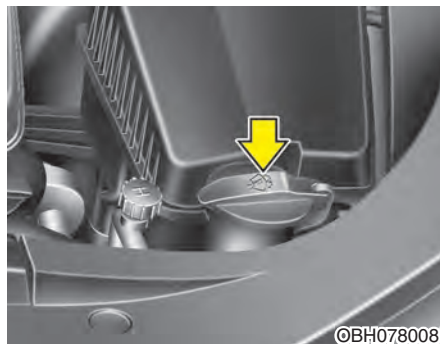

检查喷水器液量

储液箱是半透明的，因此您能快速直观的检查液面。

检查喷水器液储液箱中的液位，若有需要则补充。如果没有喷水器液亦可使用普通水。然而在寒冷天气下最好使用有防冻性能的挡风玻璃喷水器液溶剂以防结冰。

⚠ 警告 - 冷却水

- 不可将散热器冷却水或防冻剂加入喷水器液储液箱中。
- 把散热器冷却水喷到挡风玻璃上可能严重影响视野从而可能造成车辆失控或损坏漆面及车身装饰。
- 挡风玻璃喷水器液包含一些乙醇，在一定环境下可燃。不要让火花或火苗接触喷水器液或喷水器液储液箱，否则会损坏车辆或伤害乘客。
- 挡风玻璃喷水器液对人及动物而言有毒。不要误食挡风玻璃喷水器液，也不要接触它，否则会导致严重伤害甚至死亡。

空气滤清器

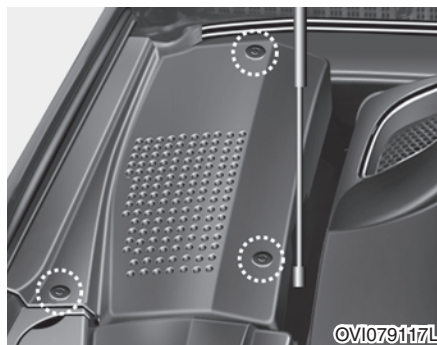
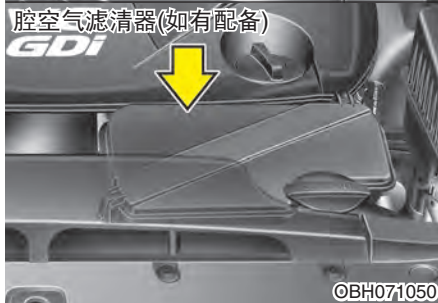
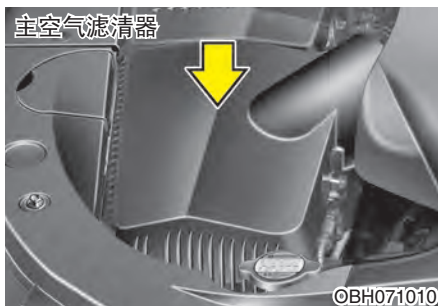

主空气滤清器

1. 按压按钮顶部，拆卸盖。

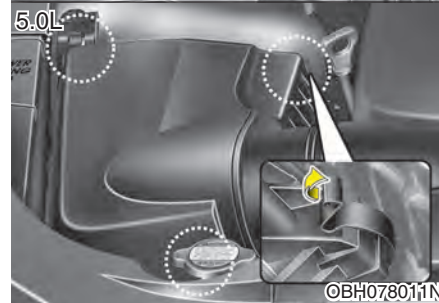
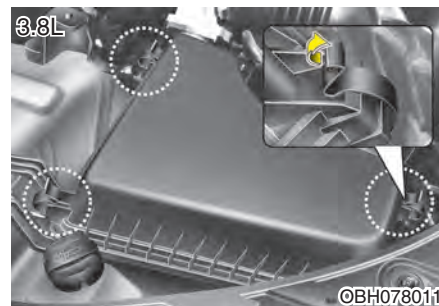

2. 松开空气滤清器盖固定夹并打开盖。
3. 擦拭空气滤清器内部。

空气滤清器芯的更换

必须在需要时更换，禁止清洗。

检查空气滤清器滤芯时，您能清洁滤清器。

用压缩空气清洁滤清器。

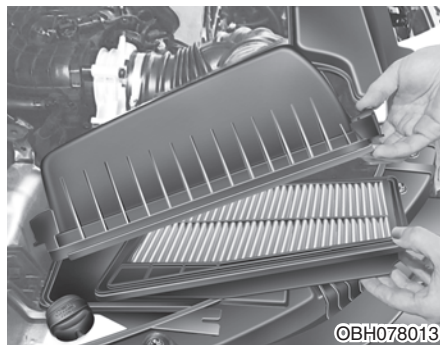

4. 更换空气滤清器芯。
5. 用盖固定夹锁紧盖。

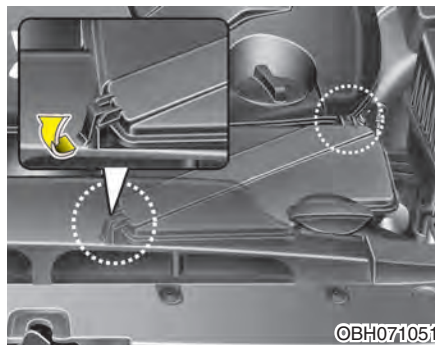

腔空气滤清器(如有配备)

1. 松开空气滤清器盖固定夹并打开盖。



2. 更换空气滤清器芯。
3. 用盖固定夹锁紧盖。

根据定期保养规定更换滤清器芯。

如果车辆行驶在多尘或多沙地区，应比推荐的正常周期更频繁地更换滤芯。(参考本章的“恶劣行驶条件下的保养时间表”。)

⚠ 注意

- 不要在拆卸空气滤清器芯的情况下驾驶车辆，否则将导致发动机严重磨损。
- 当拆下空气滤清器芯时，小心避免灰尘或脏物进入进气管，否则可能造成损坏。
- 使用HYUNDAI正品部件。使用非正品部件会损坏空气流量传感器。
- 清洁滤清器时，使用压缩空气从干净侧向脏污侧吹气。

空调滤清器(如有配备)

空调滤清器检查

应根据周期保养时间表更换空调空气滤清器。如果长期在空气污染严重的城市或多尘起伏的公路上驾驶车辆，应更频繁地检查并提早更换。当您即车主打算更换空调滤清器时，可以根据下列程序执行更换操作。小心避免损坏其它部件。

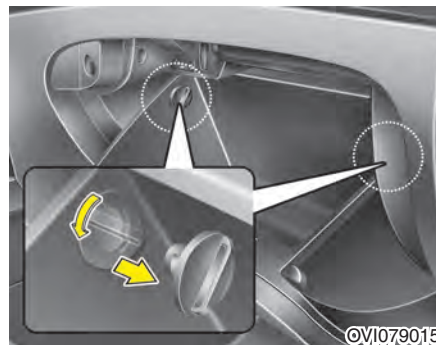

滤清器的更换

1. 在杂物箱打开的情况下，拆卸杂物箱两侧的止动块使杂物箱自由地悬挂在铰链上。 .

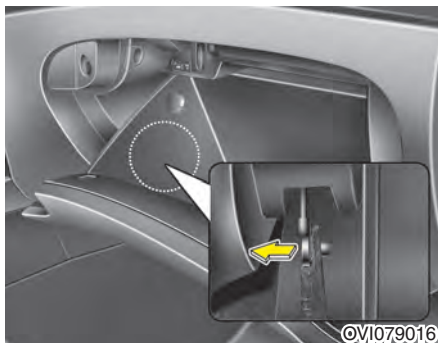

2. 拆卸手套箱左侧的筒。

©VI079016

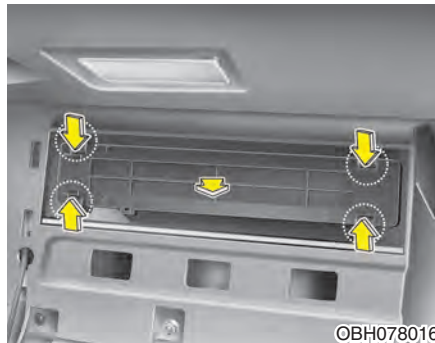

3. 按压拉出盖的两侧拆卸空调滤清器壳。

OBH078016



OBH078017

4. 更换空调滤清器。
5. 按分解的相反顺序重新装配。

* 参考

更换空调滤清器时，按照空气流动方向正确安装。否则，系统会产生噪音且降低滤清器的性能。

雨刮器刮片

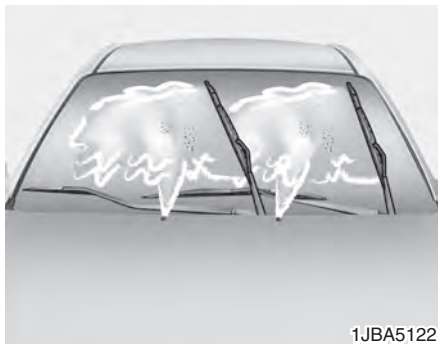

雨刮器刮片的检查

* 参考

经证实自动洗车机所使用的商用热腊会使挡风玻璃不易清洁。

挡风玻璃或雨刮器刮片两者之中任何一个被异物污染都会降低挡风玻璃雨刮器的功能。通常污染源为昆虫、树汁及某些商业洗车机用的热腊。如果雨刮器刮片清洁不良，应使用品质好的清洁剂或温和的洗涤剂来洗清挡风玻璃与雨刮器刮片，再用干净的水完全刷洗干净。

⚠ 注意

为避免损伤雨刮器刮片，不要使用或接近汽油、石油、涂料稀释剂或其它类似的溶剂。

雨刮器刮片的更换

当雨刮器无法充分清洁时，可能雨刮器刮片已磨损或龟裂，应立即更换。

⚠ 注意

为避免损伤雨刮器臂或其它部件，不要尝试用手转动雨刮器。

⚠ 注意

使用不符合规定的雨刮器刮片可能导致雨刮器故障和失效。

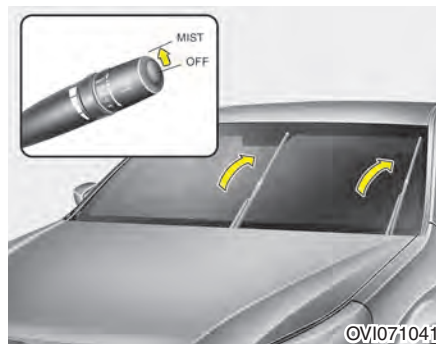

前挡风玻璃雨刮器刮片

为了便利，如下述把挡风玻璃雨刮器刮片移到维修位置。

从点火开关中拔出点火钥匙或停止发动机。在20秒钟内将雨刮器开关移至运转一次(MIST/△)位置并保持住，直到雨刮器刮片在完全升高位置为止。



类型A

1. 举起雨刮器臂。

⚠ 注意

不要让雨刮器臂掉下来打到挡风玻璃，否则会导致挡风玻璃碎裂或裂缝。

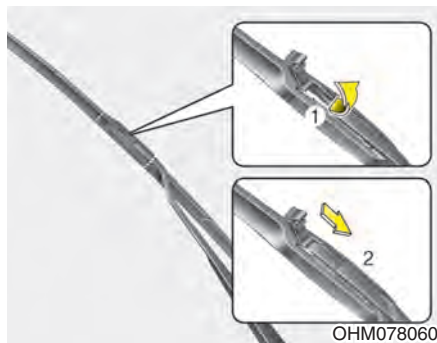

2. 打开雨刮器刮片盖。压住雨刮器臂后面的锁定夹，并向下滑动雨刮器刮片总成来拆卸雨刮器刮片总成。

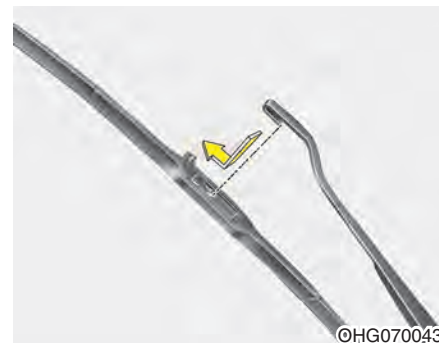

3. 按拆卸的相反顺序安装雨刮器刮片总成。
4. 把雨刮器臂放回到挡风玻璃上。
5. 将点火开关转到ON位置。
6. 把雨刮器开关移到任意位置，然后移到OFF位置。



类型B

1. 举升雨刮器臂。

⚠ 注意

不要让雨刮器臂掉下来打到挡风玻璃，否则会导致挡风玻璃碎裂或裂缝。

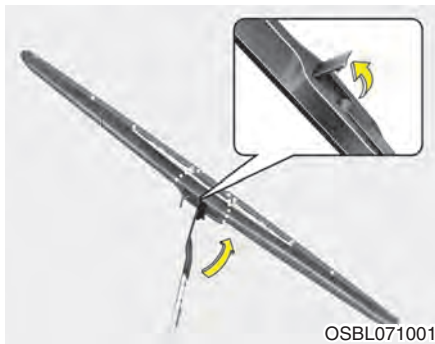

2. 转动雨刮器刮片夹，然后提升雨刮器刮片夹。
3. 推动夹(1)并向上推雨刮器臂(2)。



4. 向下推雨刮器臂(3)并按拆卸的相反顺序安装新雨刮器刮片总成。
5. 将雨刮器臂返回到挡风玻璃上。

蓄电池

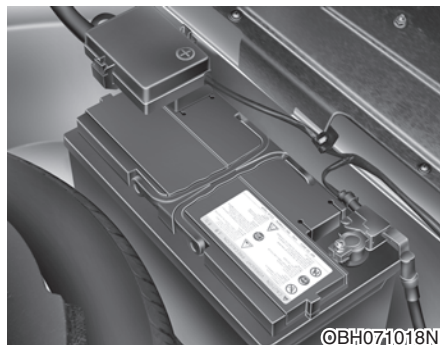

最佳蓄电池保养方法

本车辆蓄电池在行李箱内。

- 保持蓄电池牢牢固定住。
- 保持蓄电池顶部清洁与干燥。
- 应保持端子与连接部位清洁、牢固并应涂上凡士林或端子润滑脂。
- 立刻用水和小苏打的溶液刷洗从蓄电池中流出的任何液体。

警告 - 蓄电池有危险性



执行蓄电池方面的操作时，应仔细阅读下面的说明。



应使烟火及所有火焰与火星远离蓄电池。



氢气是易燃性气体，通常会出现在蓄电池内，如果点火可能会爆炸。



蓄电池应放在儿童拿不到的地方，因为蓄电池内有高腐蚀性的硫酸，千万不要让蓄电池酸液碰到皮肤、眼睛、衣服或漆面。

(继续)

(继续)



如果电解液喷溅到眼睛里，应至少用清水冲洗15分钟，并尽快就医。

如果电解液喷溅到皮肤上，应完全清洗喷溅到的部位，如果感觉到疼痛或有烧灼感，则应尽快就医。



给蓄电池充电或在蓄电池附近作业时，应戴上护目镜。在封闭车间作业时，应使用通风装置。



蓄电池处理不当会对环境和人类健康造成危害，根据当地法律或法规处理蓄电池。

- 当抬起有塑料外壳的蓄电池时，过度用力压住外壳可能造成蓄电池酸液流出，伤及人员。最好用蓄电池搬运器或用手在蓄电池的对角上抬起蓄电池。
- 千万不要在蓄电池导线处于连接状态时给蓄电池充电。

(继续)

(继续)

- 电子点火系统在高压下工作。不要在发动机运转或点火开关ON时碰触这些部件。

不遵守上述警告事项会导致严重的人身伤害甚至死亡。

注意

- 在低温环境中长时间不使用车辆时，拆卸蓄电池并置于室内保存。
当分离了蓄电池时，不能完全关闭电动行李箱盖，从车辆上分离蓄电池时，请参考第4章的“电动行李箱盖”。
- 一定要给蓄电池完全充电以免蓄电池壳在低温环境中被损坏。
- 如果在蓄电池上连接未经授权电气设备，会导致蓄电池异常放电。禁止使用非授权设备。

警告

应由HYUNDAI授权经销商执行从车辆上分离蓄电池的操作。

蓄电池再充电

此车配备免保养的钙基蓄电池。

- 如果蓄电池短时间内快速放电(例如因为车辆打开大灯或室内灯)，应慢速充电(小电流)10小时。
- 如果使用车辆时，蓄电池因为电气负荷高而缓慢放电，则应以20-30A的电流充电2小时。

警告 - 蓄电池再充电

当蓄电池再充电时，应遵守下列预防措施：

- 必须从车上拆下蓄电池并将它放在通风良好的地方。
- 不要让烟火、火星或火焰靠近蓄电池。
- 给蓄电池充电时应注意观察，若蓄电池单元有猛烈的窜气(沸腾)现象或蓄电池单元的电解液温度超过49°C(120°F)，则应停止充电或降低充电速率。
- 当检查充电中的蓄电池时应戴上护目镜。
- 应按照下列程序分离蓄电池充电器。
 1. 关闭蓄电池充电器主开关。
 2. 拆开蓄电池负极端子的负极固定夹。
 3. 拆开蓄电池正极端子的正极固定夹。

⚠ 警告

- 在保养蓄电池或给蓄电池再充电前，应关掉所有附件并停止发动机。
- 分离蓄电池时，蓄电池负极导线必须最先拆卸并在最后安装。
- 应在授权HYUNDAI经销商处执行蓄电池向关操作。

⚠ 注意

- 使蓄电池远离水或液体。
- 蓄电池在行李箱内，因此将液体容器装载在行李箱内时要小心。
- 为了您的安全，更换蓄电池时应由授权HYUNDAI经销商进行。

需要重新设置的部件

蓄电池放电或被分离后需要重新设置部件。

- 电动行李箱盖(参照第4章)
- 天窗(参照第4章)
- 行车电脑(参照第4章)
- 空调控制系统(参照第4章)
- 时钟(参照第4章)
- 音响(参照第4章)

轮胎和车轮

轮胎保养

为了有适当的保养、安全性与最大燃油经济性，应使胎压保持在规定充气压力值内，使车辆保持在载重限制之内并遵守规定的重量分布。

推荐的冷却状态下充气胎压

应每天在轮胎冷却时检查一次所有轮胎(含备胎)的胎压。“冷却的轮胎”是指该车至少有三个小时以上未行驶或行驶距离不超过1.6 km (1英里)。

遵守规定的胎压可以确保获得最佳的乘坐舒适性、最高车辆控制性与最小轮胎磨损度。

有关推荐的充气压力请参考第8章的“轮胎和车轮”。



在车辆标签上可以看到所有规格(尺寸与胎压)。

警告 - 轮胎充气压力低

严重的气压不足能引起严重过热，导致爆轮胎、胎面脱壳及其它轮胎故障，使车辆失控导致严重的伤害或死亡。尤其炎热天气和长期高速驾驶时，出现上述危险的可能性更大。

注意

- 胎压不足也会导致轮胎快速磨损、控制不良并降低燃油经济性，也可能导致车轮变形。所以应使胎压保持在规定值内。如果必须经常补充胎压，则应让经授权的HYUNDAI经销商检查。
- 若胎压过大将导致乘坐不适、轮胎胎纹中央过度磨损且增大在危险路面上损坏的可能性。

 **注意**

- 暖态轮胎的胎压通常比冷态轮胎的胎压高出28至41kPa(4至6psi)，不要通过释放暖态轮胎内的空气来调整胎压，否则会导致轮胎胎压不足。
- 一定要重新安装轮胎充气阀盖。如果没有充气气门盖，灰尘或湿气会进入气门芯并导致漏气。如果丢失阀盖，尽快安装新阀盖。

 **警告 - 轮胎充气压力**

胎压过高或不足会降低轮胎寿命，对车辆控制产生不利影响并导致轮胎突然故障，造成车辆失控并且有潜在的受伤危险。

 **注意 - 轮胎充气压力**

一定要遵守下列事项：

- 在轮胎冷却时检查胎压(车辆至少有三个小时以上未行驶或从起动开始行驶距离不超过1.6 km。)
- 每次检查胎压时都要检查备胎的压力。
- 禁止车辆超载。如果车辆装配行李架，要避免行李架超载。
- 磨损的轮胎、旧轮胎会导致发生事故。如果轮胎的胎面严重磨损或您的轮胎有损坏，请更换。

检查轮胎充气压力

每月检查一次胎压，也可以更频繁地检查。也要检查备胎的压力。

检查方法

使用优质压力表检查轮胎压力，您不能只通过观察来判断胎压是否正常。对于子午线轮胎，即使充气压力不足，也可能通过观察得出胎压正常的结论。

在轮胎冷却时检查轮胎充气压力-“冷却的轮胎”是指该车至少有三个小时以上未行驶或行驶距离不超过1.6km。

从轮胎气门杆上拆卸气门盖，把轮胎气压表牢固按到气门上测量轮胎压力。如果冷态轮胎的充气压力符合轮胎和负载信息标签上的推荐压力，不需要进一步调整；如果压力低，充气直到轮胎压力升高到推荐压力为止。

如果充气过量，通过按压轮胎气门中央部分内的金属杆释放空气。用轮胎气压表重新检查轮胎压力。检查结束后一定要把气门盖安装到气门杆上。它们有助于杜绝灰尘和湿气的侵入，防止漏气。

警告

- 频繁检查轮胎压力是否正常并检查轮胎的磨损和损坏情况。一定要使用轮胎气压表。
- 充气压力太高或太低的轮胎磨损不均匀，会引起操纵不良、车辆失控以及轮胎突然故障，导致发生事故、人员受伤甚至死亡。可以在本手册中以及驾驶席侧中央立柱的轮胎标签上找到您车辆的推荐冷态胎压。
- 破损的轮胎能导致发生事故。更换破损、不均匀磨损或损坏的轮胎。
- 记住一定要检查备胎的胎压。HYUNDAI建议在每次检查车辆轮胎的胎压时也检查备胎胎压。

轮胎调位

为了使胎纹磨损均匀，建议每12,000km进行一次轮胎调位，若发现不规则磨损，则应更早调位。

轮胎调位时，检查轮胎是否正确平衡。

轮胎调位时，应检查不均匀磨损及损坏情况。不正常磨损通常是由胎压不正确、车轮定位不良、车轮平衡不良、急制动或急转弯导致的，检查胎面或轮胎侧面是否碰伤或隆起，如果发现有其中一种状况则应更换轮胎，如果看见织物或绳线也要更换。在轮胎调位后，应确定前后胎压在规
定值内并检查车轮螺母拧紧度。

配备全尺寸备胎

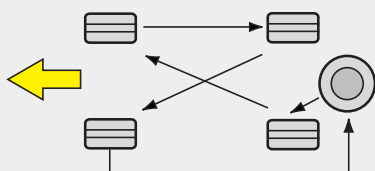

CBGQ0706

无备胎

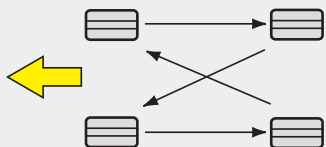

S2BLA790A

每次进行轮胎调位时，均应检查盘式制动器摩擦衬块的磨损情况。

* 参考

子午线轮胎有不对称胎面花纹，仅能调换前、后轮胎而不能调换左、右轮胎。

警告

在任何环境下都禁止混合使用斜交帘布层轮胎和径向帘布层轮胎。否则会导致操纵特性异常，从而导致人员严重受伤、死亡或财产损失。

车轮定位与轮胎平衡

车轮在工厂时已仔细地进行了定位和平衡处理，以便能把轮胎寿命最大化并把整体性能最佳化。

在大多数情况下，您不需要对车轮进行再次定位。但是如果发现轮胎有不正常磨损、车辆跑偏或其它异常，则应重新定位。如果发现车辆在平坦路面上行驶时振动，则应重新进行车轮动平衡。

注意

不良的车轮配重可损伤车辆的铝制车轮，所以只能使用合格的车轮配重。



轮胎更换

如果轮胎磨损均匀，胎面磨损指示器将出现横过胎面的硬带，这表示胎面剩余厚度小于1.6mm(1/16寸)，此时应更换轮胎。不要等到整圈胎面都出现硬带时再更换轮胎。

警告 - 更换轮胎

为了减少由轮胎故障或车辆失控导致的事故发生机会及降低事故中的严重或致命伤害程度，请遵守下列事项：

- 更换破损、不均匀磨损或损坏的轮胎。破损的轮胎能导致制动效果、转向控制和牵引损失。
- 不要在轮胎充气压力太高或太低的情况下驾驶车辆，这会导致轮胎磨损不均匀及轮胎故障。
- 更换轮胎时，禁止在同一车辆上混合使用斜交帘布层轮胎和径向帘布层轮胎。如果把轮胎类型从径向帘布层轮胎更换为斜交帘布层轮胎，必须更换所有轮胎(包括备胎)。

(继续)

(继续)

- 使用推荐尺寸以外的轮胎和车轮会引起操纵特性异常及车辆控制不良，导致发生严重事故。
- 不符合HYUNDAI规格的车轮可能装配不良，导致车辆损坏、操纵异常或车辆控制不良。
- ABS通过比较轮速工作。
轮胎尺寸影响轮速。更换轮胎时，所有的4个轮胎必须是车辆原供相同尺寸轮胎。如果使用不同尺寸的轮胎会导致ABS (防抱死制动系统)和ESP(电子稳定程序)(如有配备)不能正常工作。

车轮的更换

无论出于何种原因而更换金属车轮，都应确定新车轮尺寸、轮辋宽度与偏心度均与原厂部件相同。

警告

错误尺寸的车轮会严重影响车轮和轴承寿命、制动和停止能力、操纵特性、离地间隙、车身到轮胎间隙、雪地防滑链间隙、车速表和里程表校正、大灯对光和保险杠高度。

轮胎牵引力

如果在轮胎磨损、轮胎充气不当状态驾驶车辆，或在光滑路面上驾驶车辆，轮胎牵引力降低。出现胎面磨损指示器时应更换轮胎。为了降低车辆失控的可能性，在雨天、雪地或冰地上应减速慢行。

轮胎保养

除了保持适当的充气压力外，进行正确的车轮定位也有助于降低轮胎磨损。如果您发现某个轮胎不均匀磨损，请您的经销商检查车轮定位情况。

当安装新轮胎时，确定已动平衡新轮胎。这可以增加车辆乘坐舒适性并延长轮胎寿命。另外，如果从车轮上拆卸某个轮胎，一定要重新动平衡这个轮胎。

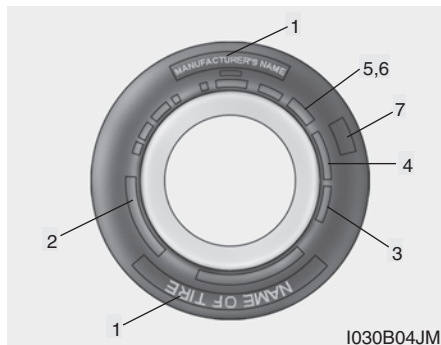

轮胎侧壁标签

此信息鉴定并描述轮胎的基本特性并提供用于安全标准证明的轮胎识别码(TIN)。在召回情形下，可以使用这个TIN识别轮胎。

1. 制造商或商标名称

显示制造商或商标名称。

2. 轮胎尺寸标志

轮胎侧壁上标记了轮胎尺寸标志，挑选您车辆的更换轮胎时需要参考这些信息。以下详解轮胎尺寸标志的字母与数据意义。

轮胎尺寸标志的示例：

(这些字母与数据仅用作参考；您的轮胎尺寸标志可能会由于车型的不同而不同。)

P245/50R18 100V

P - 应用车型(标记“P”前缀的轮胎用于轿车或轻卡；不是所有轮胎都有这个标记)。

245 - 单位为毫米的轮胎宽度。

50 - 高宽比。轮胎的剖面高度与轮胎宽度的百分比。

R - 轮胎构造代码(子午线)

18 - 单位为寸的轮辋直径。

100 - 负载指数，一系列与轮胎可以负载的最大负载有关的代码。

V - 速率符号。参考本章中速率符号表中的附加信息。

车轮尺寸标志

车轮也标记了在您更换车轮时需要的重要信息。以下详解车轮尺寸标志的字母与数据意义。

车轮尺寸标志示例：

7.5JX18

7.5 - 单位为寸的轮辋宽度

J - 轮辋外形标志

18 - 单位为寸的轮辋直径

轮胎速率

下表列出了当前很多适用于轿车的不同速率。速率符号是轮胎侧壁上轮胎尺寸标志的一部分，此符号对应轮胎的设计最高安全驾驶速度。

速率符号	最高速度
S	180 km/h (112 mph)
T	190 km/h (118 mph)
H	210 km/h (130 mph)
V	240 km/h (149 mph)
Z	高于 240 km/h (149 mph)

3. 检查轮胎寿命(TIN: 轮胎识别码)

如果自生产日期算起超过6年的轮胎，应更换新轮胎(包括备胎)。您可以在轮胎的侧壁上(或车轮内侧)找到生产日期，显示DOT代码。DOT代码是轮胎上一系列由数字和英文字母组成的号码，DOT代码的最后4位数字(字符)指明生产日期。

DOT : XXXX XXXX OOOO

DOT的前部分表示厂家代码、轮胎尺寸和胎面花纹而DOT的最后4位数字表示生产星期和年份。

例:

DOT XXXX XXXX 1612代表轮胎是在2012年的第16个星期生产的。

警告 - 轮胎年龄

即使不使用轮胎，轮胎也会随着时间的推移而老化。

无论剩余的轮胎胎面如何，都建议您
在正常维护的六(6)年后更换轮胎。由
炎热气候或频繁高负载状态引起的受
热都能加快老化过程。不遵守此警告
会导致轮胎突然故障，从而导致车辆
失控及发生事故，造成严重的伤害或
死亡。

4. 轮胎帘布层成分和材料

轮胎内为若干张帘布层或橡胶涂层织物的帘布层结构。轮胎制造商也必须指出轮胎材料，包括钢、尼龙、聚酯和其它物质。字母“R”指径向帘布层结构;字母“D”指斜纹或斜交帘布层结构;而字母“B”指束带式斜交帘布层结构。

5. 最大允许充气压力

这是充入轮胎内的最大气压量，不要超过这个最大允许充气压力。参考轮胎和负载信息标签中的推荐充气压力。

6. 最大负载额定值

此值指示以千克和磅为单位计算的轮胎能承受的最大负载。当更换车辆上的轮胎时，一定要使用负载额定值与原厂安装轮胎相同的轮胎更换。

7. 均匀轮胎质量分级

可在胎肩和最大截面宽度之间的轮胎侧壁上查到适用的质量等级。

例如：

胎面磨损 200

牵引力AA

温度 A

轮胎胎面磨损

轮胎胎面磨损级别是以专门管理机构经过分析证明验证的轮胎磨损率为基础的比率。例如，轮胎级别150将会比管理机构的轮胎级别100多磨损1.5倍。

轮胎的相关性能取决于使用的实际状况。尽管如此，性能可能根据驾驶习惯、维修实践、道路特征和气候的不同而不同。

这些级别模压在轿车轮胎的侧壁上。轮胎作为您车辆的标准件或原厂件来说是随级别变化的。

牵引力 - AA, A, B 和 C

牵引力级别，由高到低是AA、A、B和C。级别表示在沥青或混凝土质的专门管理机构测试路面控制条件下测得的轮胎在湿路上的停车性能。标记C的轮胎牵引性能不良。

警告

指定到此轮胎的牵引级别以直向前进的制动牵引测试为基础，不包括加速、转弯、滑水效应或峰值牵引特性。

温度 -A, B 和 C

温度级别是A(最高)、B和C。级别表示在有关专门室内试验室试验车轮控制条件下测定轮胎阻力生热和耗热的能力。

持久的高温会导致轮胎的原料退化并减少轮胎寿命，并且温度过高会导致轮胎突然失效。级别A与B表示实验室试验车轮性能的水准比法律要求的最小水准高。

警告 - 轮胎温度

此轮胎的温度级别建立在适当充气且没有超载的轮胎基础上。超速、充气不足或超载，无论个别出现还是同时出现，都能导致热量积累并可能导致轮胎突然故障，这可能引起车辆失控及严重受伤或死亡。

保险丝



使用保险丝保护车辆的电气系统，避免产生电气过载损坏。

本车辆有4个保险丝盒，一个位于室内驾驶室侧仪表盘罩横梁上，另一个位于室内助手席侧仪表盘罩横梁上，其余两个位于发动机室内。

当车辆的灯光、附件或控制系统不能工作时，请检查其所属电路的保险丝。若保险丝熔断，则表示保险丝内元件已熔化。

如果电气系统不工作，应首先检查驾驶室侧保险丝盒。

更换熔断的保险丝时，务必使用相同额定值的保险丝。

在进行熔断保险丝的更换操作之前，分离蓄电池负极导线。

如果更换的保险丝熔断，意味着电路有故障。避免使用涉及到故障的系统，并立刻联络授权的HYUNDAI经销商。

共使用三种保险丝：较低安培数额定值的叶片式保险丝、芯式保险丝及较高安培数额定值的易熔丝。

警告 - 保险丝更换

- 不可使用与原来保险丝额定值不同的保险丝。
- 使用较高容量保险丝可能导致损坏或导致发生火灾。
- 即使进行临时维修，也不要将导线或铝箔替代保险丝来使用。否则会导致电路导线过度损坏，会引发火灾。

注意

不可使用螺丝刀或其它金属物体拆除保险丝，因为这将导致电路短路并损坏系统。

* 参考

实际保险丝/继电器盒标签根据车辆配置的不同可能有所不同。

注意

- 用新保险丝或继电器更换熔断的保险丝或损坏的继电器时，确保新保险丝或继电器牢固装配到插座夹内。如果保险丝或继电器没有良好紧固，会导致车辆线束和电气系统的损坏，甚至可能会引发火灾。
- 禁止拆卸用螺栓或螺母紧固的保险丝、继电器和接线端子。一旦这些保险丝、继电器和接线端子没有良好紧固，可能会引发火灾。如果用螺栓或螺母紧固的保险丝、继电器和接线端子熔断，请咨询HYUNDAI授权经销商。
- 禁止在保险丝/继电器端子内插入除了保险丝或继电器外的其它物品，如螺丝刀或导线等。否则会导致接触故障或系统故障。



室内保险丝盒内保险丝的更换

1. 将发动机起动/停止按钮转至OFF位置。
2. 打开保险丝盒盖

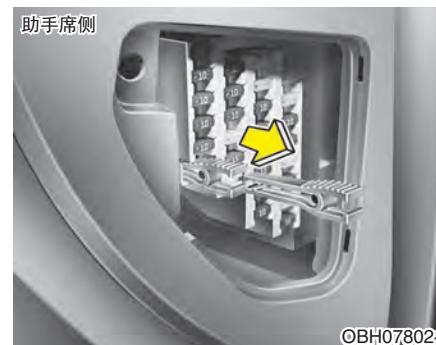

3. 使用助手席前侧面板内提供的拆卸工具直接拔出可疑保险丝。
4. 检查拆卸的保险丝；如果保险丝熔断则予以更换。
室内保险丝板(或发动机室保险丝板)提供了备用保险丝。
5. 推入相同额定值的新保险丝，并确认其妥善固定在夹子内。

如果装配松动，请咨询授权的HYUNDAI经销商。

如果没有备用保险丝，则先以不需要用于操纵车辆的电路中的相同额定值保险丝来代替，如点烟器保险丝等。

如果大灯或其它电气部件不工作但其保险丝良好，应检查发动机室保险丝盒，如果保险丝熔断，则必须更换。

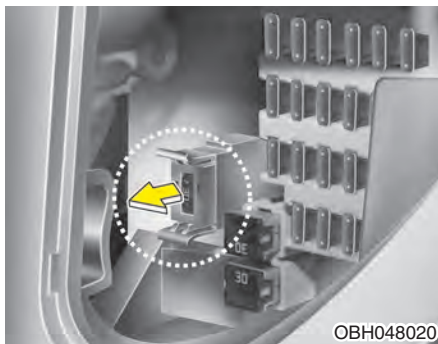

记忆保险丝

您的车辆配备一根记忆保险丝，用于防止长时间不驾驶车辆的驻车状态中蓄电池放电。长时间驻车前执行下列程序：

1. 关闭发动机起动/停止按钮。
2. 关闭大灯和尾灯。
3. 打开驾驶席侧保险丝盒盖，向上拉记忆保险丝。

* 参考

- 如果向上拉保险丝盒内的记忆保险丝，警告蜂鸣音、音响、时钟和室内灯等工作，更换后必须重新设置某些设备。参考本章的“蓄电池”部分。
- 即使向上拉记忆保险丝，蓄电池仍会由于大灯或其它电气设备的工作而放电。

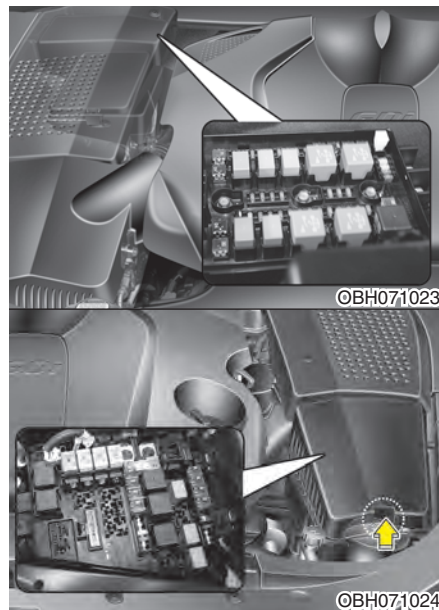

发动机室保险丝盒内保险丝的更换

1. 关闭发动机起动/停止按钮和所有的其它开关。
2. 拨开固定锁扣，拆卸保险丝盒盖。

3. 检查拔出的保险丝：如果保险丝熔断，请更换。要拔出或插入保险丝，使用助手席前侧面板内提供的保险丝拔具。
4. 推入相同额定值的新保险丝，并确认其妥善固定在夹子内。
如果装配松动，请咨询授权的HYUNDAI经销商。

⚠ 注意

检查发动机室保险丝盒后，牢固安装保险丝盒盖。否则会进水，从而导致电气故障。

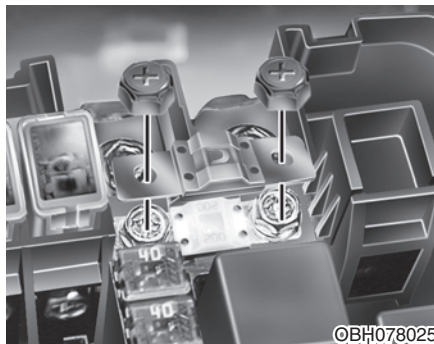

主保险丝

如果主保险丝熔断，则应按照下列顺序拆卸：

1. 拆卸发动机室右侧的保险丝盒。
2. 拆卸上图所示的螺母。
3. 用相同额定值的新保险丝更换。
4. 按拆卸的相反顺序重新安装。

*** 参考**

如果主保险丝熔断，请咨询授权的HYUNDAI经销商。

保险丝/继电器盒说明

您可以在保险丝/继电器盒盖内侧找到说明保险丝/继电器名称和容量的保险丝/继电器标签。

室内保险丝盒

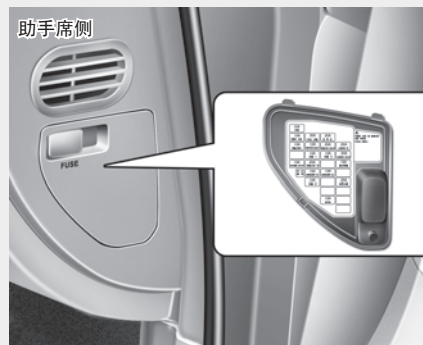
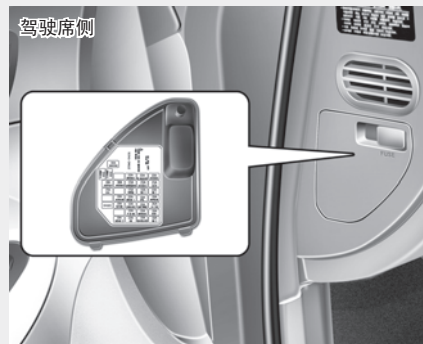

发动机室保险丝盒

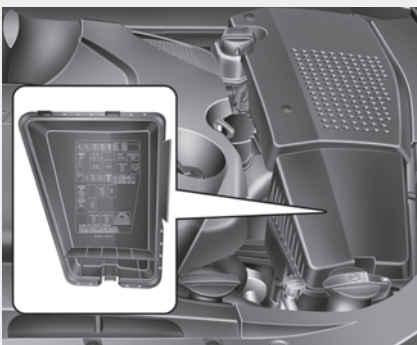
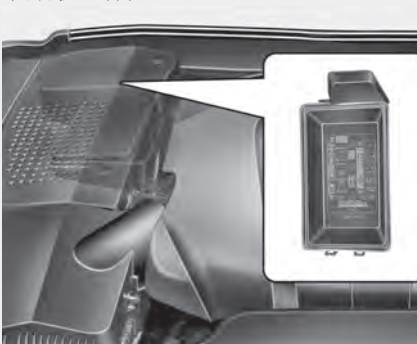

OBH071026/OBH071027/OBH071028/OBH071029

* 参考

本手册内的所有保险丝盒并不完全适用于您的车辆，只是印制时的准确信息。检查您车辆的保险丝盒时，参考保险丝盒标签。

室内保险丝盒(驾驶席侧保险丝板)

说明	保险丝规格	保护部件
P/WDW(RH)	30A	右后电动门窗模块、助手席电动门窗模块
P/WDW(LH)	30A	左后电动门窗模块、驾驶席电动门窗模块
MODULE 3	10A	方向盘转角速度传感器、左/右控制台开关、ECS控制模块、左/右预安全座椅安全带、轮胎压力监测模块、钥匙闭锁模块
CRUISE SW	10A	组合开关(远程控制)、仪表板开关、空调控制模块、发电机、仪表盘、左/右后座椅加热器模块、左/右后CCS控制模块、驾驶席/助手席 CCS 控制模块(配备 CCS)、驾驶席/助手席座椅加热器模块(未配备 CCS)
ESCL SW	10A	FOB钥匙筒、起动停止按钮开关
CLUSTER	10A	仪表盘
INTELLIGENT A/PEDAL	10A	IAP(智能加速踏板)ECU
KEY ILLUMINATION	10A	起动停止按钮开关、FOB 钥匙锁筒
P/DOOR(RL)	15A	左后电动车门碰锁、左后门窗窗帘
IG KEY SUPPLY(IG1)	30A	发动机室接线盒(保险丝:EHP510A、ECU(IG1)10A、TCU15A、ESP10A、制动灯10A、AFLS10A、档位开关10A、巡航10A、喷油嘴驱动盒10A)
DR LOCK DRV	10A	驾驶席车门模块
P/DOOR DRV	15A	驾驶席车门情趣灯、驾驶席电动座椅开关、驾驶席电动车门碰锁
A/BAG IND	10A	仪表盘(安全气囊警告灯)
AFLS	10A	自动大灯水平调整传感器(未配备 AFLS)、自适应大灯水平调整模块(配备 AFLS)、左/右大灯
PDM1	10A	PDM
RDM	10A	诊断连接器、左/右后车门智能外侧手柄、左/右后车门模块
SHIFT LOCK	10A	SPORT(运动)模式开关
MODULE 2	10A	组合开关、倾斜与伸缩模块、驾驶席/助手席车门模块、电动行李箱盖控制模块、电铬后视镜、LDWS摄像头、前后驻车辅助控制模块、EPB 控制模块、驾驶席/助手席 IMS 控制模块、发动机室接线盒(FAM)

说明	保险丝规格	保护部件
MODULE 1	10A	组合开关、仪表盘(指示灯)、电动行李箱盖控制模块、驾驶席/助手席车门模块、后窗帘模块、发动机室接线盒(FAM)、左/右前车门智能外侧手柄、助手席 IMS 控制模块
P/HANDLE	15A	倾斜与伸缩模块
ECS	15A	ECS 控制模块
A/BAG	15A	SRS 控制模块
AUDIO(B+)	15A	音响、前/后显示器、视频控制模块、后音响开关、媒介模块、调谐装置、MTS 装置
S/HEATER DRV	15A	驾驶席 CCS 控制模块(配备 CCS)、驾驶席座椅加热器模块(配备 CCS)
P/TRUNK	30A	电动行李箱盖控制模块
F/LID	10A	燃油加油口门开关
AUDIO(IG1)	10A	视频控制模块、音响、主动头枕传感器模块、摄像头模块、MTS 装置
A/CON(B+)	10A	轮胎压力监测模块、空调控制模块、模拟时钟
I.O.D	30A	保险丝:空调(B+)10A、音响(B+)15A、模块1 10A
S/HEATER RL	15A	左后 CCS 控制模块(配备 CCS)、左后座椅加热器模块(未配备 CCS)
DR LOCK PASS	15A	助手席车门模块
PDM 2	10A	IPM、PDM
A/CON(IG1)	10A	空调控制模块
RF RECEIVER	10A	自动灯光传感器&安全指示灯, RF接收器

发动机室主保险丝盒(助手席侧保险丝板)

说明	保险丝额定值	保护部件
P/DOOR(PASS)	15A	助手席电动车门碰锁、助手席电动座椅开关
PDM	25A	PDM
ICE BOX	15A	后控制台开关、冷却箱
HTD STRG	15A	方向盘加热器
S/HEATER PASS	15A	助手席 CCS 控制模块 (配备 CCS)、助手席座椅加热器模块 (未配备 CCS)
AUDIO(ACC)	10A	摄像头模块、后音响开关、音响、前显示器、媒介模块、视频控制模块、MTS 装置、后 MTS MIC
P/DOOR(RR)	15A	右后电动车门碰锁、右后门窗窗帘
P/OUTLET(FR)	10A	发动机室保险丝与继电器盒(前电源插座继电器)、前室内灯, 中央仪表板开关
MODULE 2	10A	头顶控制台总成(天窗电机)、雨传感器、后窗帘模块
P/SEAT PASS 1	20A	助手席 IMS 控制模块 (配备 IMS)、助手席电动座椅继电器盒 (未配备 IMS)
S/ROOF	20A	头顶控制台总成(天窗电机)
MODULE 3	10A	空调控制模块、IPM、PDM、钥匙闭锁模块
P/OUTLET(RR)	15A	后电源插座
P/SEAT(RR)	20A	左后电动座椅继电器盒
MODULE 1	10A	仪表盘 (MICOM)、变阻器、驾驶席/助手席 CCS 控制模块、助手席接收器、左/右后 CCS 控制模块、PDM、IPM
A/CON(IG2)	10A	主动室内温度传感器、离子产生器、空调控制模块、后控制台开关、控制台通风口温度执行器与开关
IG KEY SUPPLY	30A	发动机室接线盒(保险丝: AQS 10A、喷水器 15A)
S/HEATER RR	15A	右后 CCS 控制模块(配备 CCS)、右后座椅加热器模块(未配备 CCS)
CONSOLE SW	10A	左/右控制台开关、按摩座椅模块、振动器模块
MIRROR	10A	左/右室外后视镜
LEG SUPPORT(RR)	15A	右后电动座椅继电器盒
RR CURTAIN MTR	10A	后窗帘模块

发动机室副保险丝盒

说明	保险丝额定值	保护部件
ALT	200A	发电机
I/P LH PWR	60A	左室内接线盒
I/P RH PWR	60A	右室内接线盒
COOLING FAN	60A	冷却风扇继电器
EHPS	80A	EHPS模块
AIR ECS	40A	ECS压缩机继电器
AMP-1	40A	视频 JBL 放大器
AMP-2	30A	放大器
PDM (ACC)	30A	PDM(ACC)继电器
VDC/ESC1	30A	VDC/ESP 控制模块、多功能检查连接器
VDC/ESC2	30A	VDC/ESP 控制模块、多功能检查连接器
PDM(IGN1)	30A	PDM(IGN1)继电器
PDM(IGN2)	30A	PDM(IGN2)继电器
P/SEAT DRV	30A	驾驶席电动座椅继电器盒、IMS 控制模块、驾驶席腰垫开关
H/LP WASHER	20A	大灯喷水器继电器
VACUUM PUMP	20A	制动真空泵继电器
P/OUTLET FRT	25A	电源插座继电器
TRUNK	10A	行李箱盖打开继电器
IMS	10A	-
STOP LP	10A	制动灯继电器、制动灯开关、IPM
B/UP LP	10A	左/右后组合灯(内侧)、电铬后视镜、摄像头模块、后窗帘模块

说明	保险丝规格	保护部件
ECU	30A	发动机控制继电器
BLOWER	40A	鼓风机继电器
IGN SW 2 (PRESAFETY PASS)	40A	点火开关(IG2、起动)、预安全助手席安全带
RR HTD	40A	发动机室接线盒保险丝(AQS 10A、WASHER 15A)
IGN SW 1 (PRESAFETY DRV)	40A	点火开关(IG1、ACC)、预安全驾驶席安全带
A/CON	10A	空调控制模块
EPB 1	15A	电控驻车制动模块
EPB 2	15A	电控驻车制动模块
HORN	15A	喇叭继电器
IPM	10A	IPM、大灯(近光)继电器
AQS	10A	AQS传感器、电控雨刮器模块、鼓风机继电器
DEICER	15A	挡风玻璃除霜继电器
WASHER	15A	喷水器继电器
WIPER	30A	雨刮器电机
HTD MIRR	10A	空调控制模块、电动室外后视镜&后视镜折叠电机(左/右)
TCU	15A	TCM
AFLS	10A	大灯(左/右)
EHPS	10A	EHPS模块
VDC/ESC	10A	ESP控制模块、多功能检查连接器
ECU(IG1)	10A	ECM
IGN COIL	20A	点火线圈(#1、2、3、4、5、6)
INJECTOR(B+)	15A	喷油嘴驱动盒

说明	保险丝规格	保护部件
SENSOR 1	10A	ECM、空气流量传感器、氧传感器(#1、2、3、4)
SENSOR 2	10A	活性炭罐净化控制电磁阀、可变进气歧管阀、机油控制阀、ECM、冷却风扇继电器、钥匙防盗系统模块、燃油泵电阻器
SENSOR 3	10A	ECM、喷油嘴#1~#6、燃油泵继电器
H/LP RH	15A	右大灯
H/LP LH	15A	左大灯
INJECTOR(IG1)	10A	喷油嘴驱动盒
CRUSIE	10A	智能巡航控制模块
STOP LP	10A	制动灯开关、制动灯继电器、发电机、真空开关
ECU(B+)	15A	ECM、TCM、喷油嘴驱动盒
ROOM LP	10A	室内灯继电器
F/PUMP	20A	燃油泵继电器
START	30A	启动电磁阀

灯泡

⚠ 警告 - 灯泡方面的工作

为避免车辆突然移动、烧伤手指或发生电击，在进行灯泡方面的工作前，确实设置驻车制动装置并将点火开关转到LOCK位置并关闭车灯。

只允许使用规定瓦特数灯泡。

⚠ 注意

一定要用有相同瓦特数额定值的新灯泡更换烧坏的灯泡。否则，会导致保险丝或电路系统损坏。

⚠ 注意

如果您没有必需的工具、正确的灯泡及专门技术，请咨询授权的HYUNDAI经销商。在多数情况下，由于在接触灯泡前需要拆卸很多车辆的其它部件，所以更换车辆灯泡很困难。尤其是在您必须拆卸大灯总成以接触灯泡时。拆卸/安装大灯总成时不注意会损坏车辆。

* 参考

暴雨中驾驶或洗车后，大灯和尾灯透镜可能结霜。这种情况是由灯内外温度差引起的，与雨中室内车窗上冷凝结雾的现象相似，不表示车辆出现故障。如果水渗入灯泡线路，请让授权的HYUNDAI经销商检查车辆。

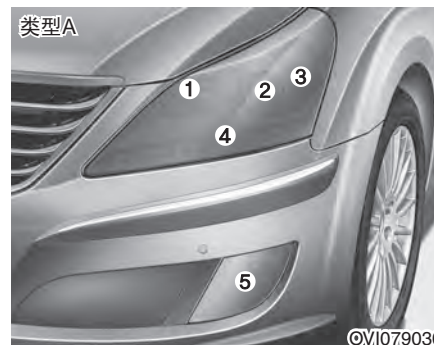

©V1079030

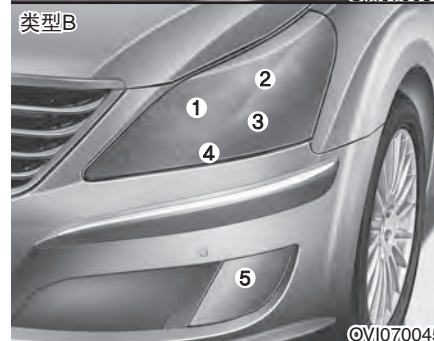

©V1070045

大灯、示宽灯、转向信号灯、前雾灯灯泡更换

- (1) 大灯(远光)
- (2) 大灯(近光)
- (3) 示宽灯
- (4) 前转向信号灯
- (5) 前雾灯(如有配备)



1. 打开发动机盖。
2. 分离负极蓄电池导线。
3. 按下紧固件顶部拆卸盖。
4. 拆卸盖。

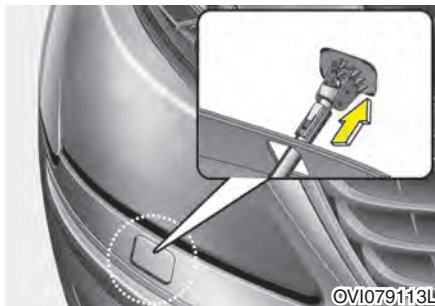

5. 拉出盖。
6. 在拉出盖(2)期间把驱动器插入夹具(1)并提起驱动器。



7. 拆卸车轮拱罩下方的紧固件和螺钉。



8. 拉出保险杠。

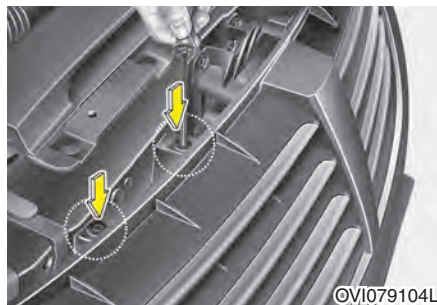

9. 拆卸格栅上的4个紧固件并拧下螺栓。

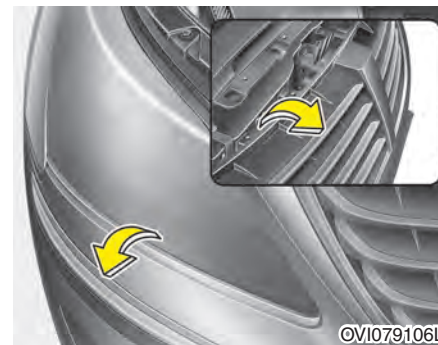

10. 拆卸前保险杠。

11. 小心不要弄裂前保险杠内侧的夹子。

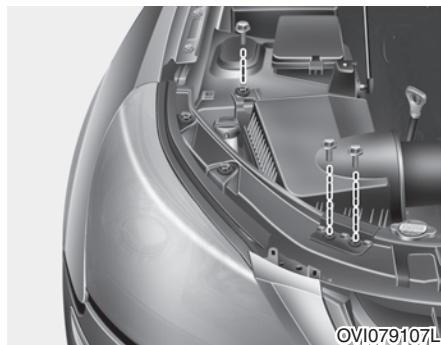

12. 如果要更换右侧大灯，拧下螺栓并拆卸空气滤清器。

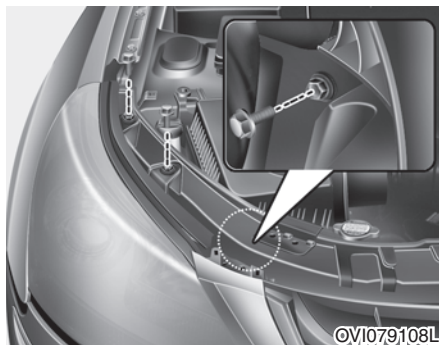

13. 拧下装配螺栓。



14. 朝车前拉出大灯总成。



15. 拆卸夹子。
16. 从大灯总成背部分离电源连接器。

大灯(HID/LED型)、示宽灯、转向信号灯、前雾灯灯泡更换

如果灯泡不工作，请让授权的HYUNDAI经销商检查车辆。

警告 - HID/LED大灯近光(如有配备)

不要企图更换或检查大灯近光(氙气灯泡/LED)灯泡，以免发生电击危险。如果大灯近光(氙气灯泡/LED)不工作，应该让授权的HYUNDAI经销商检查您的车辆。

* 参考

相对卤素灯泡而言 HID/LED 灯有优越性能。根据卤素灯泡与 HID/LED 灯的使用频率，制造商评估 HID/LED 灯寿命是卤素灯泡的两倍以上。在车辆使用寿命内的某个时间可能需要更换 HID/LED 灯。如果 HID/LED 灯的使用频率比正常使用频率高，会缩短 HID/LED 灯的寿命。HID/LED 灯操作与卤素白炽灯的操作方式不同，如果大灯在亮一段时间后熄灭，但在重新操作大灯开关时再亮，很可能需要更换 HID/LED 灯。HID/LED 灯部件比传统卤素灯泡部件复杂，所以更换成本较高。

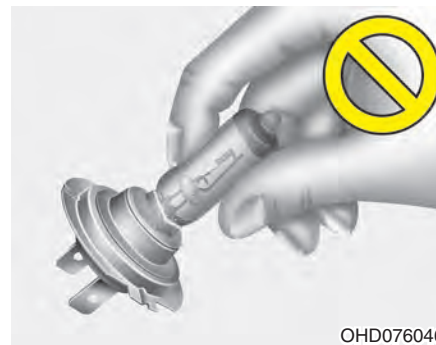

OHD076046

大灯灯泡

警告 - 卤素灯泡

- 卤素灯泡里有压缩气体。如果灯泡爆炸，碎片会在压缩气体作用下散开。
- 小心处理灯泡，避免刮伤和磨蚀。如果灯泡点亮，避免与液体接触。切勿用没有戴任何保护装置的手直接接触摸灯泡。残留的油渍可能导致灯泡过热并在点亮时爆裂，只在安装大灯后点亮灯泡。

(继续)

(继续)

- 如果灯泡损坏或裂缝，应立即更换并小心处理掉。
- 更换灯泡时戴上保护镜，处理灯泡前先冷却灯泡。

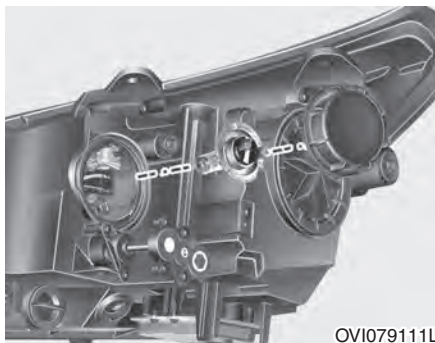

17. 逆时针旋转拆卸大灯灯泡盖。
18. 分离大灯灯泡插座连接器。
19. 按下大灯灯泡固定钢线末端并向上推，松开大灯灯泡固定钢线。
20. 从大灯总成上拆下灯泡。

21. 安装新大灯灯泡，对准大灯灯泡固定钢线和灯泡上的槽，把大灯灯泡固定钢线紧压入适当位置。
22. 连接大灯灯泡连接器。
23. 顺时针方向转动大灯灯泡盖，安装大灯灯泡盖。
24. 连接电源连接器到大灯总成背部。
25. 重新把大灯总成安装到车身上。

* 参考

重新安装大灯总成后，如果需要大灯对光调整，与授权的HYUNDAI经销商联系。

⚠ 注意

如果大灯(近光)不工作，请HYUNDAI授权经销商检查车辆。

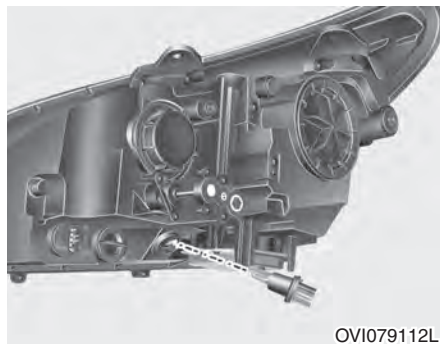

OVI079112L

转向信号灯- 灯泡类型

17. 逆时针转动灯泡插座直至灯泡插座上的舌片对准总成上的导槽，从总成上拆下灯泡插座。
18. 按压并逆时针转动灯泡直到灯泡上的舌片与灯泡插座上的导槽对齐，从灯泡插座上拆卸灯泡，把灯泡拉出灯泡插座。
19. 把新灯泡插到灯泡插座内并旋转直到新灯泡锁入正确位置。
20. 对齐灯泡插座上的舌片与总成中的导槽把灯泡插座安装到总成内，把灯泡插座压入总成并顺时针旋转。

* 参考

如果车辆配备LED类型，在HYUNDAI授权经销商处更换转向信号灯。

示宽灯

如果灯泡不工作，请让授权的HYUNDAI经销商检查车辆。

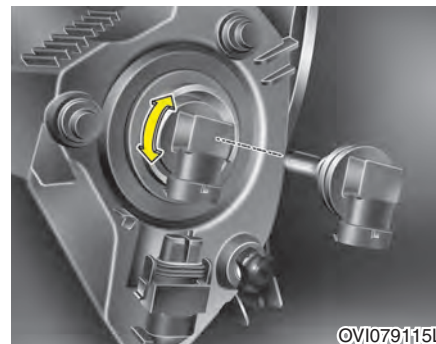

OVI079115L

前雾灯灯泡更换

1. 拆卸前保险杠底盖，把手伸入前保险杠背部。
2. 从灯座上分离电源连接器。
3. 逆时针转动灯座直到灯座上的舌片对正壳上的导槽即可从壳上拆下灯座。
4. 对正灯座上的舌片与壳内的导槽即可把新灯座安装到壳内，把灯座压入壳并顺时针旋转。
5. 连接电源连接器到灯座。
6. 重新安装前保险杠底盖。



侧面转向灯灯泡的更换(如有配备)

如果灯泡不工作，请让授权的HYUNDAI经销商检查车辆。

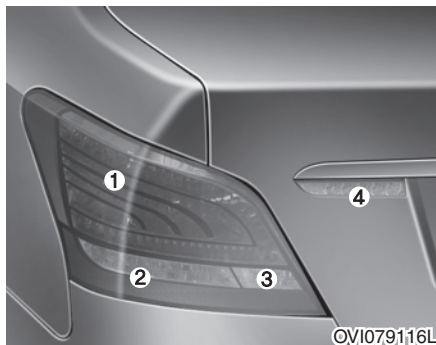

后组合灯灯泡更换

- (1) 制动灯和尾灯
- (2) 后转向信号灯
- (3) 倒车灯
- (4) 后雾灯(如有配备)

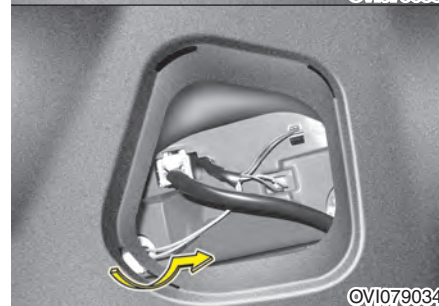

后倒车灯

- 1. 打开行李箱盖。
- 2. 拉出拆卸维修盖。

3. 逆时针转动灯座，对正灯座舌片与总成导槽，从总成上拆卸灯座。
4. 按压灯泡并逆时针转动直到灯泡舌片对正灯座导槽，从灯座上拆卸灯泡。从灯座上拉出灯泡。
5. 把新灯泡插入灯座并转动直到锁定在适当位置。
6. 对正灯座舌片与总成导槽，把灯座安装到总成内。把灯座按入总成并顺时针转动。
7. 插入并安装维修盖。

转向信号、制动灯和尾灯、后雾灯(如有配备)

如果灯不工作，请授权的HYUNDAI经销商进行检修。



高架制动灯灯泡的更换

如果灯泡不工作，请让授权的HYUNDAI经销商检查车辆。



牌照灯灯泡的更换

如果灯泡不工作，请让授权的HYUNDAI经销商检查车辆。

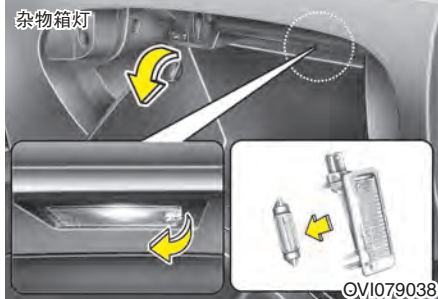

室内灯灯泡的更换

1. 使用一字形螺丝刀轻轻地从室内灯壳处将灯罩撬开。
2. 直线向外拉灯泡进行拆卸。
3. 把新灯泡安装到灯泡插座里。

4. 对齐灯罩舌片和室内灯壳凹部并把灯罩紧压入适当位置。
5. 如果阅读灯和室内灯不工作，将车辆送交HYUNDAI经销商进行检修。

⚠ 注意

小心不要弄脏或损坏灯罩、灯罩舌片和塑料壳。

外观的保养

外观的保养

外观一般注意事项

当要使用任何化学清洁剂或亮光剂时，务必遵守标签上的规定，这非常重要。请先阅读标签上的所有警告和注意事项。

漆面保养

清洗

为了有助于保护车辆漆面免于生锈和变质，应彻底清洗且至少应每个月用温水或冷水清洗一次车辆。

如果您进行了野外驾驶，则应该在每次野外驾驶后清洗车辆。尤其应注意彻底清除所有盐分、污物、泥土或其它异物的累积物，并确定所有车门下方边缘的排水孔与摇臂板保持干净清洁。

若未立刻去除昆虫、焦油、树汁、鸟粪、工业污染物及相似沉淀物，会损坏车辆漆面。

即使立刻用清水清洗也可能无法完全清除附着物，因此可使用不伤漆面的温性肥皂。用肥皂清洗后，应使用温水或冷水再彻底冲洗，千万不要让肥皂残留在漆面上变干。

⚠ 注意

- 不要使用强力肥皂、化学清洁剂或热水且不要在阳光直射下或车身热时清洗车辆。
- 不要使用高压水近距离清洗侧面车窗。水会通过车窗泄漏，浸湿内饰。
- 为了避免损坏塑料部件和灯，禁止使用化学溶剂或强力洗涤剂。

⚠ 警告 - 制动器被弄湿

洗车之后，应慢速行驶测试制动性能，察看是否受到水的影响。如果制动性能受损，应慢速向前行驶轻踩制动踏板使制动器干燥。

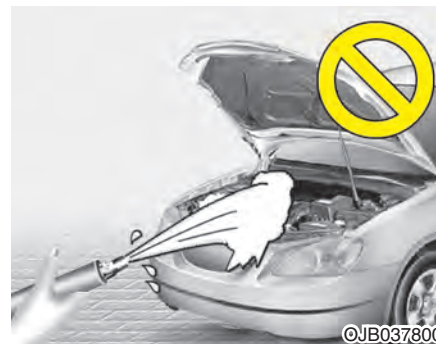

⚠ 注意

- 水洗发动机室包括高压水洗都会导致电路或发动机以及发动机室内相关部件故障。
- 禁止水或其它液体接触车内电气/电子部件和空气管道，以免损坏。

打蜡

打蜡时漆面上不可有水滴。

应洗车并等待车辆干燥后才可以打蜡，且应使用品质良好的液状或糊状蜡并按制造商的说明使用。所有金属饰条都应打蜡保护并保持其亮度。

用除斑剂除去机油、焦油和类似物质，会把蜡层破坏，一定要在这些区域重新打蜡，即使车辆的其余部分不需要打蜡。

注意

- 用干布擦除车身上的灰尘或污物会损伤漆面。
- 不要使用钢丝绒、擦洗剂或含有高碱或腐蚀剂的强力清洁剂来清洁镀铬或阳极氧化铝部件，否则将导致损坏保护层、褪色或漆面变质。

漆面损伤的修理

较深的刮伤或跳石撞伤漆面应立即修理，因为曝露出来的金属部分会很快生锈，从而增加维修费用。

* 参考

如果车辆损坏且需维修或更换某个金属部件，应确保车间给维修或更换的部件提供防锈物质。

亮面金属的保养

- 使用焦油去除剂去除道路焦油与昆虫等，不要用刮刀或其它尖锐物。
- 涂上一层蜡或镀铬层保护剂并擦亮，来保护亮面金属的表面，避免腐蚀。
- 在寒冷天气或海岸地区，应涂上较厚的蜡或保护剂，以便覆盖亮面金属部件。若有必要，也可涂上无腐蚀性凡士林或其它保护剂。

车底的保养

用于除去冰雪以及防尘目的的腐蚀性物质可能会附着在车底，如果不及时去除这些物质，即使已做过防锈处理，仍会加速燃油管路、车架、底板和排气系统等车底部件的生锈。

应每个月至少用温水或冷水彻底冲洗车辆底部一次，特别是在野外驾驶和每年冬天结束时，要特别注意这些地方，因为这些地方的泥垢与污物不易看见。用水泼湿尘垢后不彻底除去，则危害更大。车门下侧边缘、摇臂板与车架皆有排水孔，应使其畅通无灰尘堵塞，这里积水会导致生锈。

警告

洗车之后，应慢速行驶测试制动性能，察看是否受到水的影响。如果制动性能受损，应慢速向前行驶轻踩制动踏板使制动器干燥。

铝合金或铬合金车轮保养

铝合金或铬合金车轮上有一层透明保护层。

- 不要使用任何擦洗剂、抛光剂、溶剂或钢丝刷来清洁铝合金或铬合金车轮。否则会刮伤或损坏保护层。
- 在车轮冷却状态清洁车轮。
- 只能使用温性肥皂或中性清洁剂，然后用清水彻底冲洗。一定要在行驶过有盐分的地区后清洗车轮，这有助于防腐。
- 避免用高速汽车清洗刷清洗车轮。
- 切勿使用碱性或酸性洗涤剂。否则会损坏或腐蚀覆盖透明保护层的铝合金或铬合金车轮。

防锈

防止您的车辆生锈

以最先进的设计和构造制造高质量的汽车及防止生锈。然而这只是工作的一部分，要长时间防止车辆生锈，需要您的合作与帮助。

常见的生锈原因

在车辆中最常见的生锈原因是：

- 在车辆底部积聚地面盐、污物和湿气。
- 外漆或保护外层被石头、沙砾磨蚀以及出现较小的刮擦和凹痕，导致金属失去保护，暴露在外而生锈。

较容易生锈的地区

如果您居住在汽车容易生锈的地区，防止生锈的措施极为重要。常见的加速生锈原因是地面含盐与防尘化学物、海洋空气及工业污染物的侵害。

湿气带来的生锈

在湿气较多的环境下车辆很容易生锈。特别是在温度超过冰点时，较高的湿度能加快生锈的速度。此时，湿气将覆盖在车辆的表面，并逐渐蒸发，在此期间腐蚀物质与车辆表面接触。

泥土能使车辆生锈的原因是，泥土蒸发缓慢并保持湿气与车辆相接触。尽管泥土干燥，但仍残留湿气并促进生锈。

高温也能使一些不能适当通风而潮湿的配件快速生锈。基于所有的这些原因，需定期清洗车辆，并除去泥土或其它积聚物，这很重要。这些杂物一般是积聚在车辆的底部，而不仅是可看见的表面。

预防生锈

执行下述操作，可以从开始就预防生锈：

保持车辆清洁

预防生锈的最好方法是保持车辆干净，清除导致车辆生锈的物质，注意车辆底部是非常重要的。

- 如果您居住的地区易使车辆生锈—含盐的公路、近海、工业污染区、酸雨等等—您需加强预防生锈措施。在冬季，至少每月清理一次车辆底部，并且在冬季过后一定要清理干净车辆底部。

- 当清理车辆底部时，请特别注意挡泥板底部的部件以及从外部难以观察的部位。要彻底清除物质；仅润湿积土而不彻底洗去只会加速生锈而非防止生锈。高压水和蒸汽对除去积土和生锈材料特别有效。
- 清洗车门下板、摇臂板和车架构件时，排泄孔需保持通气状态，以便于湿气排出及预防内部加快生锈。

保持车库干燥

切勿把车辆停放在湿度大及通风不良的车库里，这种环境给车辆提供易生锈的条件。如果您在车库里清洗车辆或车辆在有湿气、带着雪、冰和泥土的状态下进到车库，车辆及有些配件肯定生锈。即使干燥的车库也有可能使车辆生锈，除非具有充分的通风环境，完全除湿。

保持漆面和装饰物处于良好状态

刮痕或爆边漆面应立即用“修饰”漆来遮盖，以减少生锈的可能性。如果金属露出，建议您到专业车身和漆面喷漆室进行修补工作。

鸟粪：鸟粪是高腐蚀性物质，在几小时内就能损坏漆面。一定要尽快除去鸟粪。

不要疏忽内部

湿气可能积聚在地板垫子和地毯下面，导致腐蚀。定期检查地板垫子，并确保地毯干燥。用车运送肥料、清洁材料或化学物品时要特别小心。

请使用适当容器运送这些物品，如果这些物品溅洒或漏出，应用清水清洁、冲洗并彻底干燥。

内饰的保养

内饰一般注意事项

避免化妆品如香水、化妆油、防晒霜、洗手液以及空气清新剂接触内饰部件，因为它们会导致损坏或变色。如果这些化妆品接触内饰部件，立即擦拭干净。

参考说明，遵守适当的程序清洁塑料制品。

注意

禁止水或其它液体接触车内的电气/电子部件，否则会损坏电气/电子部件。

注意

清洁皮革产品(方向盘、座椅等)时，使用中性和低酒精度溶液。如果您使用高酒精度溶液或酸性/碱性去污剂，皮革会褪色或表面剥皮。

清洁室内装饰品和内部装饰

塑料制品

用清扫刷或真空吸尘器清除灰尘和疏松脏物，用塑料清洁剂清洁塑料制品表面。

纤维部分

用清扫刷或真空吸尘器去除纤维布上的灰尘和疏松脏物，然后使用推荐的中性肥皂溶液清洁室内装饰品或地毯。发现新的污点时应立刻用纤维污点清洁剂清除。如果未立刻清除，可能导致污物侵入纤维而影响其色泽。并且，若未正确保养纤维材料会降低其耐火性。

注意

使用推荐清洁剂以外的任何物品或方法可能影响纤维的外观与耐火性。

清洁肩部/腹部安全带吊带

使用推荐的室内装饰品或地毯中性肥皂溶液来清洁安全带吊带，请按照规定使用此肥皂，不要将安全带吊带漂白或染色，否则会削弱安全带性能。

清洁内窗玻璃

如果车辆玻璃内侧表面模糊(即覆盖油污、油腻或腊膜)，应使用玻璃清洁剂清洁。请遵守玻璃清洁剂容器上的说明。

注意

不要擦伤或刮伤后车窗内侧，否则将会损伤后车窗上的除霜器加热线。

废气排放控制系统(如有配备)

您车辆的废气排放控制系统在书面有限保修范围内, 请参考您车辆内服务登记卡的保修信息。

您车辆配备了符合所有废气排放法规的废气排放控制系统。

车辆有如下三种废气排放控制系统。

- (1)曲轴箱排放控制系统
- (2)蒸发气体排放控制系统
- (3)尾气排放控制系统

为保证废气排放控制系统能正常工作, 建议您让授权的HYUNDAI经销商按照本手册的保养时间表检查及保养车辆。

检查和保养测试的注意事项(配备电子稳定程序(ESP)系统)

- 为了防止车辆在测功器测试时熄火, 按下ESP开关切断电子稳定程序(ESP)系统。
- 结束测功器测试后, 再按一下ESP开关接通ESP系统。

1. 曲轴箱排放控制系统

曲轴箱强制通风系统可防止曲轴箱中流出的窜缸混合气所造成的空气污染。此系统通过进气软管给曲轴箱提供经过空气滤清器滤清的清新的空气。在曲轴箱内, 新鲜空气与窜缸混合气相混合后, 通过PCV阀进入进气系统。

2. 蒸发气体排放控制系统

蒸发气体排放控制系统可防止燃油蒸气逃逸进大气中去

活性炭罐

燃油箱内产生的燃油蒸汽被吸收并储存在车载活性炭罐里。当发动机运转时，活性炭罐里的燃油蒸汽通过清除控制电磁阀被吸入进气缓冲器。

清除控制电磁阀 (PCSV)

清除控制电磁阀由发动机控制模块 (ECM) 控制；发动机怠速运转期间发动机冷却水温低时，PCSV 关闭，蒸发燃油气体不能进入发动机。发动机暖机后，在正常行驶过程中，PCSV 开启，蒸发燃油气体被吸入发动机。

3. 尾气排放控制系统

尾气排放控制系统是一个高效率的系统，可在维持良好车辆性能的同时控制尾气的排放。

车辆改装

- 不可以对本车辆进行任何改装，否则会影响车辆性能、安全性或稳定性，甚至会违反政府的安全与尾气排放法规。此外，若是因改装而导致损坏或性能故障，则不在保修范围内。
- 如果使用非授权电气设备，会导致车辆操作异常，导线损坏，蓄电池异常放电和起火。为了您的安全，禁止使用非授权电气设备。

发动机排放尾气预防措施(一氧化碳)

- 在许多排放尾气中皆含有一氧化碳。因此，当您在车内闻到任何一种排放废气时，都应立即检查和维修车辆。如果在行驶中您怀疑排放废气进入车内，应把所有车窗打开并立即检查及维修车辆。

警告 - 废气

发动机所排放的废气中含有一氧化碳 (CO)。一氧化碳 (CO) 虽然是无色无味的气体，但非常危险，吸入该气体会致命。请遵守说明，以免发生 CO 中毒。

- 除了必须把车辆移入或移出有限或封闭区域(如车库)以外, 切勿在该区域内运转车辆发动机。
- 当需要在保持发动机运转的情况下将车辆长时间停放在空旷地时, 应调整通风系统(按需要)使车外空气进入车内。
- 切勿在发动机运转的情况下长时间坐在设置驻车或停止的车内。
- 发动机失速或不能起动时, 过度试探起动发动机会导致损坏废气排放控制系统。

催化转化器的操作预防措施(如有配备)

警告 - 起火

- 车辆底盘或排气管上粘附有易燃物(如:干草或稻草等)时有可能发生火灾, 请尽量避免行驶在能粘附到易燃物的道路上。

无法避开有易燃物的道路时, 驶过以后一定要及时检查车辆底盘特别是排气管部位, 如果发现易燃物时须立即进行清理后再行驶。

特别事项 : 由于粘附了易燃物而导致火灾发生时, 制造商不负任何责任。

- 发动机运转期间和刚停止发动机后, 废气排放系统和催化系统非常热。应远离废气排放系统和催化系统, 避免烫伤您。

另外, 不要拆卸废气排放系统周围的隔热板, 禁止对车辆底部进行密封改装, 禁止给车辆涂层进行防腐控制。这些操作在一定环境下会引发火灾。

您的车辆上配备了催化转化器废气排放控制装置。

因此, 必须遵守下列注意事项:

- 请务必根据第1章的“燃油规格”要求给车辆加油。
- 当车辆有发动机故障迹象如熄火或性能明显下降时, 不要驾驶车辆。
- 不可误用或滥用发动机。如在点火开关OFF的情况下滑行或在点火开关OFF的情况下挂档下陡坡。
- 切勿让发动机长时间(五分钟或更长时间)高怠速运转。
- 禁止对发动机或废气排放控制系统的任何部件进行改装或窜改。所有的检查与调整操作皆需由授权的HYUNDAI经销商执行。
- 避免在燃油量不足的情况下驾驶车辆。如果您耗尽汽油, 会导致发动机熄火并导致催化转化器过载。

若不遵守这些预防措施会导致您车辆上的催化转化器损坏, 而且这些损坏不在保修范围内。

尺寸 / 8-2

灯泡瓦数 / 8-2

轮胎和车轮 / 8-3

车轮定位 / 8-3

推荐润滑油和容积 / 8-4

车辆识别码(VIN) / 8-6

车辆合格证标签 / 8-6

轮胎规格和轮胎压力标签 / 8-7

发动机号码 / 8-7

尺寸

mm (in)

项目	轿车	豪华轿车
全 长	5,160 (203.1)	5,460 (214.9)
全 宽	1,890 (74.4)	1,890 (74.4)
全 高	1,495 (58.8)	1,495 (58.8)
轴 距	3,045 (119.9)	3,345 (131.7)
前轮距	1,616 (63.6)	1,616 (63.6)
后轮距	1,633 (64.29) /1,634 (64.33)*1	1,634 (64.33)

*1 : 配备空气悬架

灯泡瓦数

灯泡	瓦数
大灯 (近光)	35(HID)或LED
大灯 (远光)	55
前转向信号灯	21或LED
示宽灯	LED
侧面转向灯*	LED
前雾灯*	35
迎宾灯*	LED
后雾灯*	LED
制动灯和尾灯	LED
尾灯	LED
后转向信号灯	21或LED
倒车灯	16
高架制动灯*	LED
牌照灯	LED
阅读灯	LED
室内灯	LED
行李箱灯	5
杂物箱灯	5
化妆镜灯*	LED
门控灯*	5

* : 如有配备

轮胎和车轮

项目	轮胎尺寸	车轮尺寸	轮胎充气压bar(kgf/cm ² , psi)				车轮带耳螺母扭矩 kg•m (lb•ft, N•m)
			正常负荷*		最大负荷		
			前	后	前	后	
全尺寸轮胎	P245/50R18	7.5Jx18	2.2 (2.24, 32)	2.2 (2.24, 32)	2.2 (2.24, 32)	2.2 (2.24, 32)	9~11 (65~79, 88~107)

* : 正常负荷: 最多3人

 注意

更换轮胎时，使用与车辆提供的原厂轮胎尺寸相同的轮胎来更换。
使用不同尺寸的轮胎会损坏相关部件或导致车辆运行不规则。

车轮定位

未配备ECS

项目	前	后
车轮外倾角	-0.47°±0.5°	-1.38°±0.5°
主销后倾角	7.67°±0.75°	-
前束	0°±0.2°	0.4°±0.2°
主销内倾角	6.93°	-

配备ECS

项目	前	后
车轮外倾角	-0.55°±0.5°	-1.45°±0.5°
主销后倾角	7.80°±0.75°	-
前束	0°±0.2°	0.4°±0.2°
主销内倾角	7.05°	-

推荐润滑油和容积

为了有助于发动机及传动系统获得正常的性能并提高耐用性，只能使用品质合格的润滑油。使用正确的润滑油亦有助于提高发动机效率从而提高燃油经济性。

推荐车辆使用的润滑油及液体。

润滑油		容积	分类	
发动机机油 *1 *2 (排出并重新注入) 推荐 	3.8L	5.7 l (6.02 US qt.)	API Service SM*3, ILSAC GF-4 或以上, ACEA A5	
	5.0L	橙色发动机机油尺		6.8 l (7.19 US qt.)
		红色发动机机油尺		7.2 l (7.61 US qt.)
自动变速器油		10.1 l (10.67 US qt.)	GS ATF SP-IV-RR, HYUNDAI纯正 ATF SP-IV-RR	
动力转向油		0.9 l (0.95 US qt.)	Pentosin CHF 202	
冷却液	3.8L	10.1 l (10.67 US qt.)	防冻剂和水的混合物 (铝制散热器用乙二醇基)	
	5.0L	12.1 l (12.79 US qt.)		
制动器油		0.7~0.8 l (0.7~0.8 US qt.)	SAE J1703, FMVSS116 DOT-3 或 DOT-4	
后差速器油		1.4 l (1.48 US qt.)	Hypoid 齿轮油API Service GL-5 SAE 75W/90 (SHELL SPIRAX X 或等效品)	
燃油		77 l (20.34 US gal.)	参考第1章的“燃油规格”。	

*1 参阅下页推荐的SAE粘度指数。

*2 现在可采用标有防腐保护的发动机机油，使用此机油除了有其它附加的效果外，亦可通过克服发动机摩擦而降低必要的耗油量，从而提高燃油经济性。这些效果可能无法在每天的驾驶中测得，但在整年之中将会发现明显的费用节省及省油情况。

*3 如果您国家没有API service SM或ACEA A5发动机机油，可以使用API service SL或ACEA A3机油。

推荐的SAE粘度指数

 注意

在检查或排放任何润滑油前，确定将加油口塞、排油塞或油尺的四周清洁干净。

尤其是当车辆行驶在多尘或沙地和未铺砌的道路上时，此项清洁工作特别重要。清洁油塞和油尺区域可预防灰尘或砂砾侵入发动机与其它机构而导致损坏。

发动机机油的粘度(密度)影响燃油经济性和寒冷天气下的操纵性(发动机启动及机油流动)。而粘度较低的发动机机油可使发动机省油且在寒冷天气下性能较好，而粘度较高的发动机机油则适用在酷热的天气。使用任何推荐粘度之外的机油都会导致发动机损坏。

当选用机油时，确认下次更换机油前您车辆将要工作的温度范围。

从表中选择推荐的机油粘度。

		SAE粘度指数的温度范围										
温度	°C	-30	-20	-10	0	10	20	30	40	50		
	(°F)		-10	0	20	40	60	80	100	120		
汽油发动机机油 *1							20W-50					
							15W-40					
							10W-30					
						5W-30						

*1. 为了获得较好的燃油经济性，建议使用粘度等级为SAE 5W-30(API SM/ILSAC GF-4/ACEA A5)的发动机机油。但是，如果您的国家没有适当的发动机机油，请参考发动机机油粘度表选择适当的发动机机油。

车辆识别码 (VIN)

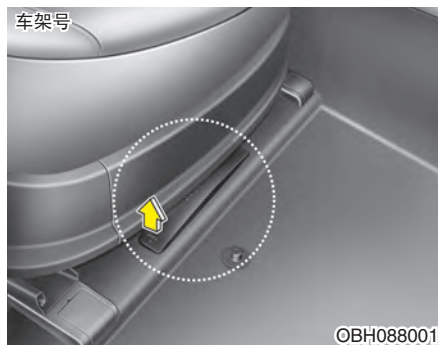

使用车辆识别码(VIN)可登记您的车辆并处理有关自身的法定事务等等。
车架号印在助手席座椅下方的底板上。

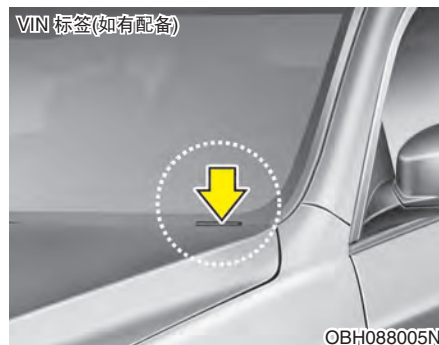

在粘贴在仪表盘罩上部的铭牌上也有车架号(VIN)。铭牌上的车架号通过挡风玻璃在外部很容易看到。

车辆合格证标签

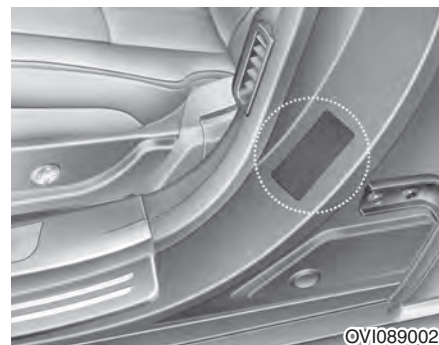

附着在驾驶席(或助手席)侧中央立柱上的车辆识别标签上标明了车架号(VIN)。

轮胎规格和轮胎压力标签



选择新车上应用的轮胎以提供正常行驶的最佳性能。

轮胎标签位于驾驶席侧中央立柱上，标有您车辆的推荐轮胎压力。

发动机号码

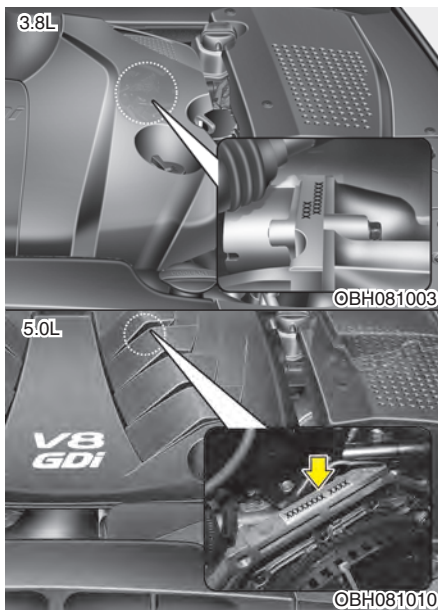

如图所示，发动机号码印在发动机缸体上。